



Dette værk er downloadet fra Danskernes Historie Online

Danskernes Historie Online er Danmarks største digitaliseringsprojekt af litteratur inden for emner som personalhistorie, lokalhistorie og slægtsforskning. Biblioteket hører under den almennyttige forening Danske Slægtsforskere. Vi bevarer vores fælles kulturarv, digitaliserer den og stiller den til rådighed for alle interesserede.

Støt Danskernes Historie Online - Bliv sponsor

Som sponsor i biblioteket opnår du en række fordele. Læs mere om fordele og sponsorat her: <https://slaegtsbibliotek.dk/sponsorat>

Ophavsret

Biblioteket indeholder værker både med og uden ophavsret. For værker, som er omfattet af ophavsret, må PDF-filen kun benyttes til personligt brug.

Links

Slægtsforskeres Bibliotek: <https://slaegtsbibliotek.dk>

Danske Slægtsforskere: <https://slaegt.dk>

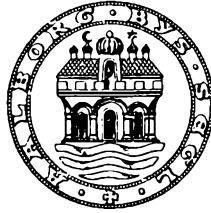

AALBORG
KOMMUNALE SKOLEVÆSEN

1962-63

BERETNING

om

Aalborg kommunale skolevæsen

fra 1. august 1962 til 31. juli 1963

ved

skoledirektør Hjalmar Thomsen

Skoleudvalget

Overpolitibetjent *Tage Due* (formand).
Købmand *Poul E. Christoffersen* (næstformand).
Overlærer *N. A. Conradsen*.
Husmoder *Clara Hansen*.
Købmand *Just Carl Pedersen*.

Skolekommissionen

Valgt af byrådet:

Overpolitibetjent *Tage Due* (formand).
Købmand *Poul E. Christoffersen* (næstformand).
Overlærer *N. A. Conradsen*.
Husmoder *Clara Hansen*.
Direktør *J. Toft-Vandborg*.
Maskinarbejder *Holger P. Nielsen*.
Købmand *Just Carl Pedersen*.
Landsretssagfører *Sofus Raaen*.

Valgt af forældrekredsene:

Snedkermester *Juel Nielsen*.
Snedker *Ib Granfeldt*.
Overassistent *Svend H. Jensen*.
Maskinarbejder *Holger Larsen*.
Håndværker v. D.S.B. *Svend Erik Andersen*.
Assistent *Martin Skov*.
Bagermester *Arne Hæsum*.

INDHOLDSFORTEGNELSE

	Side
Skolekommission og skoleudvalg	3
Skolevæsenets ledere, træffetider m. v.	5— 8
Skolebygninger	9— 10
Elevtallet	11— 15
Skoleåret	17— 33
Nyt fra de enkelte skoler	33— 53
Det skolepsykologiske arbejde	53— 63
Landskolescenens Bio	63
Svømmeundervisning	63— 64
Feriekolonier	64— 66
Ferierejser	66
Skoletandplejen	66— 68
Lægeundersøgelser	68— 69
Udlån af lokaler	70
Aalborg Studenterkursus	70— 71
Private skoler	71
Årsprøver og opgaver	73— 90
Fast ansat lærerpersonale	91—102
Timelærerpersonalet	103
Vikarer	104—105
Sygdom blandt lærerpersonalet	105
Forandringer i lærerpersonalet	106—110
Lærerpersonalets videreuddannelse	111—112
Aalborg Årskursus	113—114
Skolebetjente	115
Aalborg Kommunes Børnebibliotek	117—118

Oversigt over skolevæsenets ledere, træffetider m. v.

Skolevæsenets administration.

Skolevæsenets kontor, Vejgaard rådhus, Hadsundvej 35, tlf. 2 78 00 - 3 55 68.

Kontoret er åbent hver dag kl. 8—16, lørdage dog kun kl. 8—12,

Skoledirektør: *Hjalmar Thomsen*.

Træffes som regel hver skoledag kl. 11—12 og tirsdag og torsdag kl. 14,30—16.

Privat bopæl: Kornblomstvej 69, tlf. 2 32 79.

Kontorpersonale:

Ekspeditionssekretær P. Willy Nielsen.

Overassistent frøken L. F. Jeppesen.

Overassistent fru G. Rønaa.

Assistent frøken Kamma Christensen.

Assistent fru I. Grøn Person.

Skoleinspektører.

Skoleinspektørerne træffes, hvor intet andet er anført, på den pågældende skoles kontor hver skoledag kl. 8—9.

K. Nørgaard Simonsen, <i>Øster Sundbyvejens skole</i>	Nr. Tranders 104
priv. bopæl Marstrandsvej 4, tlf. 2 79 35.	
Knud Stamhus <i>Vejgaard østre skole,</i>	Tlf. 2 21 40
priv. bopæl Nr. Tranders, tlf. Nr. Tranders 156.	
N. P. Engelbrechtsen, <i>Vejgaard vestre skole,</i>	2 38 61
priv. bopæl »Godset«, Hunetorp, pr. Pandrup, tlf. Blokhushus 197	
Hans Brusgaard, <i>Østermarkens skole,</i>	2 23 60
priv. bopæl Hadsundvej 82, tlf. 3 18 53	
Th. Anker Johansen, <i>Alléskolen,</i>	2 73 05
priv. bopæl Karnersvej 1, tlf. 2 81 21.	
A. D. Schaarup, <i>Sønderbro skole,</i>	2 68 82
priv. bopæl Rughaven 67, tlf. 3 31 17.	
Kr. Stadsvold, <i>Kjellerupsgades skole,</i>	2 12 05
priv. bopæl Vestre Allé 15, tlf. 2 29 70.	
Gerda Madsen, <i>Rantzausgades skole,</i>	2 24 56
priv. bopæl Fyrrebakken 42, tlf. 2 60 48	

H. Johs. Sørensen, <i>Poul Paghs Gades skole</i> , priv. bopæl St. Blichersgade 10, tlf. 2 36 91.	Tlf. 2 12 03
E. Duus, <i>Ryesgades skole</i> , priv. bopæl Skovbakkevej 7, tlf. 2 76 75.	2 19 08
..... <i>Vesterkærrets skole</i> ,	2 82 70
A. Rosager-Hansen, <i>Annebergvejs skole</i> , priv. bopæl Solkrogen 5, tlf. 2 80 70.	2 58 78
W. B. Kirkholm, <i>Hobrovejs skole</i> ,	2 23 61
priv. bopæl Anders Borksvej 13, tlf. 3 66 24.	
Anton Bjerre Kristiansen, <i>Frydendal skole</i> ,	2 88 05
priv. bopæl Nordtoft 24, tlf. 3 87 65.	

Skolepsykologisk kontor.

Kontor: Vejgaard rådhus, Hadsundvej 35.	Tlf. 3 49 36
Kontortid: Daglig kl. 8—14, lørdag undtaget.	
Ledende skolepsykolog, cand. psych. Otto Sørensen, priv. bopæl Hasserisvej 131, tlf. 3 70 42.	
Skolepsykolog Jens Knudsen.	
Skolepsykolog Kristian Jensen.	
Skolepsykolog frk. Inger Søndergaard.	
Sekretær fru Kirsten Lund.	

Skoletandklinikker.

Centralkliniken på Danmarksgades skole:	Tlf. 2 06 27
Overtandlæge <i>N. U. Brams</i> .	
Reguleringsklinikken på Alléskolen:	
Leder: Specialtandlæge <i>Hans Qvist-Jensen</i> .	
Klinikken på Alléskolen:	3 15 85
Daglig leder: Børnetandlæge, fru <i>Birthe Qvist-Jensen</i> .	
Klinikken på Sønderbro skole:	3 41 51
Daglig leder: Børnetandlæge, frøken <i>Eva Christensen</i> .	
Klinikken på Poul Paghs Gades skole:	3 07 76
Daglig leder: Børnetandlæge, fru <i>Ruth Kirkegaard</i> .	
Klinikken på Vesterkærrets skole:	3 59 65
Daglig leder: Børnetandlæge, frøken <i>Lis Madsen</i> .	
Klinikken på Hobrovejs skole:	2 00 01
Daglig leder: Børnetandlæge, fru <i>Dirckinck-Holmfeld</i> .	
Klinikken på Døveskolen:	
Daglig leder: Børnetandlæge, frøken <i>Kirsten Madsen</i> .	2 65 83

Skolelæger.

Rantzausgade, Poul Pagh's Gades, Ryesgades og Annebergvej skoler, Sct. Mariæ skole, Klostermarksskolen, Brønsted's skole og Katedralskolen:

Skolelæge fru *Birgit Hess Thaysen*, Klostermarken 41, priv. tlf. 3 64 91.

Centralskolen, Østermarkens, Alléskolen, Sønderbro, og Frydendal skoler samt cand. mag. Møllers skole og Aalborghus statsgymnasium:

Skolelæge *Knud Erik Sørensen*, Vesteraa 23, priv. tlf. 2 08 35.

Vejgaard østre og Vejgaard vestre skoler, Kjellerupsgade, Rørdal, Vesterkærrets og Hobrovejs skoler, Sohngaardsskolen.

Skolelæge, fru *Elisabeth Norvin*, Degnelodden 25, priv. tlf. 2 76 12.

Skolelægerne træffes i øvrigt på lægeværelset på den skole, hvor undersøgelserne foregår, og telefonisk henvendelse til skolelægen kan da ske til pågældende skoles kontortelefon — for Rantzausgades skoler's vedkommende dog til tlf. 2 06 27 og for Vesterkærrets skole til tlf. 3 59 65.

Tilsynsførende med religionsundervisningen.

Pastor *Chr. H. Christensen* ved Kjellerupsgades skole.

Stiftsprovst *Carl Bay* ved Rantzausgades skole.

Pastor *Oscar Poulsen* ved Poul Pagh's Gades, Ryesgades, Vesterkærrets og Annebergvejs skoler.

Pastor *William Larsen* ved Østermarkens skole, Alléskolen og Sønderbro skole.

Pastor *H. Lundberg* ved Hobrovejs skole.

Pastor *Svend Aage Odborg*, Vejgaard, ved Vejgaard østre og vestre skoler samt Frydendal skole.

Pastor *H. Storm Jensen*, Nørre Tranders, ved Centralskolen og Rørdal skole.

Fælleslærerrådets formand.

Overlærer *E. Køllgaard*, Hobrovejs skole.

Lærerrådenes formænd.

Centralskolen: overlærer *C. Stavad*.

Vejgaard østre skole: lærer *J. J. Kortegaard*.

Vejgaard vestre skole: overlærer *Johs. Christiansen*.

Østermarkens skole: overlærer *Astrid Christensen*.

Alléskolen: lærer *H. Højholt*.

Sønderbro skole: lærer *Bent Rasmussen*.

Kjellerupsgades skole: lærer *Eichler Madsen*.

Rantzausgades skole: lærer *Kaj Jørgensen*.

Poul Pagh's Gades skole: lærer *K. Grønval Nielsen*.

Ryegades skole: viceskoleinspektør *Holger Petersen*.

Vesterkærets skole: lærer *Preben Andersen*.

Annebergvejs skole: viceskoleinspektør *Preben Fredberg*.

Hobrovejs skole: viceskoleinspektør *K. Guldsø Nielsen*.

Frydendal skole: lærer *K. Stenstrup*.

Kommunens skolebygninger.

1. april 1963.

Skole	Betegnelse	Opført	Udvidet ved tilbygning	Ejendoms-skyld	Heraf grund-værdi	Brandforsikring		Bogført værdi 1/4 1963	
						Bygninger	Inventar	Bygninger	Inventar
Rørdal		1904-05		126.000	5.800	420.000	40.000	92.000	4.000
Centralskolen	Centr.	1950-51		650.000	7.600	1.130.000	125.000	740.000	31.000
Vejgaard østre	Vø.	1926-27	1934 og 37	1.000.000	45.800	1.700.000	285.000	673.000	19.000
Vejgaard vestre	Vv.	1899 og 09	1915-38 og 54	513.200	54.400	850.000	175.000	414.000	23.000
Østermarken	Øst.	1928-29		800.000	191.000	1.700.000	270.000	472.000	5.000
Alléskolen	Allé	Under opf.		4.000.000	421.100	5.500.000	520.000	5.447.000	152.000
Sønderbro	Sbro.	1946-49		4.600.000	809.900	4.700.000	380.000	3.087.000	136.000
Kjellerupsgade	Kjell.	1900-01		525.000	63.800	1.900.000	250.000	550.000	8.000
Rantzausgade	Rantz.	1878-79	1952	2.400.000	380.000	4.700.000	930.000	2.389.000	95.000
Poul Pagh's Gade	P. P.	1891-92	1940-41	800.000	82.500	3.000.000	340.000	804.000	8.000
Ryesgade	Ryesg.	1910-11	1917 og 45	860.000	159.200	2.000.000	350.000	547.000	14.000
Vesterkæret	Vestk.	1952-54		3.600.000	194.400	5.300.000	450.000	4.581.000	87.000
Annebergvej	Anbv.	1952	1954	850.000	51.600	1.660.000	240.000	653.000	62.000
Hobrovej	Hobr.	1930-31	1956-59	1.400.000	107.300	3.600.000	470.000	2.271.000	83.000
Frydendal	Fry.	1920	34,43,50,53,61	580.000	52.000	760.000	100.000	1.294.000	44.000
Sportshus i skov-dalen				Ikke særskilt vurderet		130.000	9.000	19.000	
Sportshuset i Ø. Anlæg				Ikke særskilt vurderet		33.000		6.000	
Skolehaver ved Ryesgade				53.000	53.000			64.000	

1/8 1962.

Skole	Alm. klasselokaler	Faglokaler											Andre lokaler						Ialt		
		Sang	Tegning	Fysik	Naturhistorie	Geografi	Håndgern.	Husgerning	Sløjd	Småsløjd	Gymnastiksale	Læsesal	Særlundervisn.	Udian	Skolebad	Lærerværelser	Kontorer	Lægeværelser		Tandklinik	Børnebespisn.
Rørdal	3	0	0	0	0	0	0	0	1	0	1	0	0	0	0	0	0	0	0	0	5
Centralskolen	13	0	0	0	0	0	0	1	1	0	1	1	1	1	1	1	0	0	2	24	
Vejgaard østre	20	1	2	1	1	1	1	1	1	0	2	1	1	0	1	1	2	3	0	2	42
Vejgaard vestre	16	0	1	1	0	0	1	0	1	0	1	1	1	0	2	1	1	0	0	0	27
Østermarken	17	1	1	1	0	1 ¹	1	1	1	1	2	1	0	1	1	1	2	0	0	0	33
Alléskolen	29	0	1	1	1	1	1	2	1	1	3	1	4	1	3	2	3	3	2	3	63
Sønderbro	19	1	1	1	1	1	1	2	1	1	2	1	3	1	2	1	3	3	3	3	51
Kjellerupsgade	16	1	1	1	1	1	1	0	2 ³	1	2	1	0	1	2	1	2	3	0	0	37 ⁷
Rantzausgade	17	1	1	1	0	1	1	2	1	1	3	1	5	1	3	1	2	3	2	0	77
Danmarksgade ²⁾	19	1	1	1	1	1	1		0	0		0	0	0		0	1				
Poul Paghsgade	28	1	1	1	1	1	2	0	1	1	2	1	0	1	2	1	3	3	2	0	52
Ryesgade	26	1	1	1	1	1	1	1	1	1	2	1	0	1	2	1	3	3	0	0	48
Vesterkæret	28	1	1	1	1	1	2	2	2 ³	1	3	1	5	1	3	1	4	3	2	1	64
Annebergvej	0	0	0	0	1 ⁶	0	1	1	2 ³	1	1	1	19	1	1	1	2	1	0	2	35
Hobrovej	26	1	1	1	1	1	1	2	2 ³	1	2	1	6	1	2	1	3	2	2	2	59 ⁸
Frydendal	12	1 ⁴	0	1	1 ⁵	0	1	0	1	1	1	1	4	1	1	1	3	0	0	0	30
	289	11	13	13	11	11	16	15	20	11	28	14	49	12	26	16	37	27	13	15	642

1) Geografi og naturkundskab. 2) De fleste lokaler benyttes af Aalborg seminarium. 3) Heraf 1 metalsløjdløkkale 4) Sang og tegning 5) Geografi og biologi 6) Naturfag 7) + 1 filmlokale 8) + 1 legesal.

Elevtallet

**Skolesøgende og undervisningspligtige børn
i Aalborg købstad pr. ³¹/₁₂ 1962.**

	Skolesøgende			Undervisningspligtige hjemmehørende i Aalborg		
	Dr.	Pg.	Ialt	Dr.	Pg.	Ialt
1. I Kommuneskolen:						
a) hovedskolens 1.—7. kl. . .	4574	4375	8949	4481	4305	8786
b) 8.—10. kl.	542	527	1069	24	32	56
c) eksamensmellem- og real- skolen	578	648	1226	11	8	19
2. I eksamensberettigede real- og højere almenskoler:						
a) statens	551	506	1057	3	1	4
b) private	713	683	1396	247	177	424
3. I andre skoler	28	29	57	23	24	47
4. I hjemmet				1	1	2
5. Endnu ikke indskrevet				0	0	0
6. Uden undervisning på grund af vedvarende sygdom, ånds- svaghed eller lignende (her- under undervisning i ekster- nat- og døveskolen)	103	66	169	22	14	36
7. I Forsorgshjem				7	12	19
8. Undervises i andre kommu- ners skoler (også privatskoler uden for Aalborg)				11	7	18
9. På blinde- og døveinstitut				1		1
Ialt	7089	6834	13923	4831	4581	9412

Klassers og elevers fordeling ved kommunens skoler pr. 1/9 1962.

	Centr.		Vejg. ø.		Vejg. v.		Østerm.		Allésk.		Sønderb.		Kjell.		Rantz.		P. P.		Ryesg.		Vestk.		Hobrov.		Fry.		I alt		
	kl.	elev.	kl.	elev.	kl.	elev.	kl.	elev.	kl.	elev.	kl.	elev.	kl.	elev.	kl.	elev.	kl.	elev.	kl.	elev.	kl.	elev.	kl.	elev.	kl.	elev.	kl.	elev.	
1. kl.	2	52	4	121	4	98	3	86	4	101	4	102	3	82	3	83	3	83	3	80	3	84	6	147	4	86	46	1205	
2. kl.	2	40	4	117	3	71	4	89	5	130	4	96	3	67	3	77	4	95	4	71	4	102	6	140	4	97	50	1192	
3. kl.	2	36	4	137	3	81	4	107	4	111	4	91	3	72	4	84	4	94	4	81	4	98	4	100	3	81	47	1173	
4. kl.	2	43	4	106	3	75	4	110	4	101	5	125	3	67	4	80	4	91	4	81	4	109	5	121	3	66	49	1175	
5. kl.	2	41	5	138	4	101	5	119	5	139	4	99	3	71	5	118	5	116	4	95	6	148	6	119	3	80	57	1384	
6. a			3	70			3	78	2	48	1	32									3	67	2	57	2	30	16	382	
6. b			2	50			1	29	1	27	2	51									2	56	3	71	1	22	12	306	
6. c	2	40			3	77			2	49	2	47	3	78	4	86	5	111	4	73			1	24			26	585	
7. a			2	48			3	72	3	64	2	45									3	72	3	52	2	35	18	388	
7. b			2	52			1	27	2	50	2	42									2	40	2	57	1	26	12	294	
7. c	2	47	1	23	3	77			1	25	3	73	4	95	5	115	3	65									22	520	
8. kl.	1	16	2	38	2	49	3	71	3	72	2	54	2	49	3	68	2	43	2	43	3	74	2	45	1	26	28	648	
9. kl.			1	24	1	24	2	36	2	47	1	30	2	37	2	28	2	41	2	43	2	42	2	36			19	388	
1. real	1	15	2	54	1	25	1	29	2	48	2	51	1	15	2	43	1	29	1	25	2	53	2	54			18	441	
2. real	1	12	2	44	1	19			2	39	1	24	2	40	3	56	2	47	1	20	2	55	2	34			19	390	
IV. em																	1	18										1	18
Realkl.			2	43					2	49	1	21	1	20	4	84			3	62	2	44	2	44			17	367	
Ialt	17	342	40	1065	28	697	34	853	43	1075	38	935	29	671	41	902	38	883	36	763	42	1044	48	1101	24	549	457	10856	

Klassers og elevers fordeling i Annebergvej og Rørdal skoler pr. 1/9 1962.

Rørdal skole

Klasse	Skoleår	Elever
1	1.	17
2	2.	10
	3.	17
3	4.	8
	5.	13
3		65

Annebergvej skole (hjælpeskole)

	Klasse	Elever
2. kl.	2	17
3. kl.	3	23
4. kl.	3	32
5. kl.	3	36
6. kl.	2	31
7. kl.	2	30
8. kl.	2	31
9. kl.	1	11
Ialt	18	211

Læseklasser

	Allésk.		Sønderb.		Rantz.		P. P.		I alt	
	kl.	elev.	kl.	elev.	kl.	elev.	kl.	elev.	kl.	elev.
3. kl.			1	16					1	16
4. kl.					1	15	2	28	3	43
5. kl.	1	16					1	15	2	31
6. kl.	1	16	1	13	1	17			3	46
7. kl.							1	17	1	17
8. kl.	1	16							1	16
9. kl.			1	9					1	9
Ialt	3	48	3	38	2	32	4	60	12	178

Indmeldt i skolens 1. klasser.

Skole	1962			1963		
	Dr.	Pg.	Ialt	Dr.	Pg.	Ialt
Rørdal	9	8	17			
Centralskolen	25	24	49	33	23	56
Vejgaard østre	61	60	121	80	68	148
Vejgaard vestre	43	55	98	42	39	81
Østermarken	44	42	86	47	37	84
Alléskolen	55	46	101	86	70	156
Sønderbro	51	50	101	42	44	86
Kjellerupsgade	45	36	81	39	41	80
Rantzausgade	45	38	83	27	28	55
Poul Pagh's Gade	48	34	82	33	42	75
Ryesgade	52	28	80	48	49	97
Vesterkæret	44	41	85	42	40	82
Hobrovej	66	83	149	58	77	135
Frydendal	45	41	86	79	48	127
Ialt ...	633	586	1219	656	606	1262

Indmeldelserne i kommuneskolerne har i de sidste 10 år udgjort følgende antal børn:

1. april 1954: 1598	1. aug. 1959: 1323
1. — 1955: 1489	1. — 1960: 1264
1. — 1956: 1395	1. — 1961: 1259
1. — 1957: 1374	1. — 1962: 1219
1. aug. 1958: 1608	1. — 1963: 1262

og de kommende indskrivninger kan skønsmæssigt forudses på grundlag af fødselstallet, som udgjorde:

for 1957	1442
» 1958	1460
» 1959	1362
» 1960	1375
» 1961	1344
» 1962	1430

Udskrevet af skolen.

	I årets løb			Ved årets slutning		
	Dreng	Piger	I alt	Dreng	Piger	I alt
Realklassen.....	6	4	10	164	192	356
IV em.....	0	1	1	11	7	18
2. real.....	7	3	10	10	9	19
1. real.....	2	1	3	2	1	3
9. kl.....	18	17	35	160	176	336
8. kl.....	33	29	62	109	82	191
7. kl.....	9	2	11	90	50	140
6. kl.....	2	0	2	15	11	26
I alt...	77	57	134	561	528	1089

Afgangsprøven maj-juni 1963.

	Mellemskole- eksamen		Realeksamen	
	Dreng	Piger	Dreng	Piger
Vejgaard østre.....			20	23
Alléskolen.....			20	28
Sønderbro.....			14	7
Kjellerupsgade.....			9	11
Rantzausgade.....			37	41
Poul Pagh's Gade....	8	4		
Ryesgade.....	11	12	25	36
Vesterkæret.....			19	23
Hobrovej.....			20	23
I alt	19	16	164	192

Teknisk forberedelseseksamen (fra 9. klasse).

	Hele prøven		Dele af prøven	
	Dreng	Piger	Dreng	Piger
Vejgaard østre.....	6			
Østermarken.....	10		4	
Alléskolen.....	5	3	2	
Sønderbro.....	2		1	
Kjellerupsgade.....	6			
Rantzausgade.....	6		1	
Ryesgade.....	14		3	
Vesterkæret.....	15	2		
Hobrovej.....	6	1		
I alt	70	6	11	

9. klasses afgangsprøver

	Obl. fag		Engelsk		Tysk		Maskinskr.		Husgern.		Håndg.		Træsløjd		Metalsløjd	
	Dr.	Pg.	Dr.	Pg.	Dr.	Pg.	Dr.	Pg.	Dr.	Pg.	Dr.	Pg.	Dr.	Pg.	Dr.	Pg.
Vejgaard østre	12	11	3	8	1	7	0	4			0	2				
Vejgaard vestre . . .	9	12	2	9	2	8	1	7	0	3	0	5	2	0	3	0
Østermarken	9	11	1	11	1	10	0	10							4	0
Alléskolen	1	23	1	21	1	14	0	10	0	1						
Sønderbro	7	15	3	10	2	7	1	6	0	4	0	3			1	0
Kjellerupsgade	7	19	4	12	0	9	1	9	0	4	0	5	1	0	1	0
Rantzausgade	5	16	2	16	1	3	2	5					2	0		
Poul Paghsgade	7	29	1	25	1	24	2	24					5	0	6	0
Ryesgade	10	16	7	16	3	15	3	14					2	0	2	0
Vesterkæret	8	12	0	11	0	7	0	4			0	1	2	0	6	0
Hobrovej	3	10	2	9	0	7					0	4	1	0	1	0
Ialt	78	174	26	148	12	111	10	93	0	12	0	20	15	0	24	0

Skoleåret 1962 — 63

bød på den snart trivielle kamp for løsning af uløselige problemer. I et anfald af sindsforvirring har nogle været så letsindige at kalde det 20. århundrede for barnets århundrede; men når man betragter den langsomhed, hvormed vort uddannelsessystem bringes op på det niveau, hvorpå det skulle have været forlængst, må man sige, at det udtryk er ganske misvisende. Der tales meget om undervisning og uddannelse, men hver gang vort samfunds økonomi er bragt ud af balance, er det netop skolebyggeri og specielt folkeskolens byggeri, som må undgælde derfor.

I Brenda Behans skuespil Gidslet lyder en replik omtrent således: Jeg er ikke interesseret i sociale spørgsmål, — kun i deres løsning. Tiden synes at være mere interesseret i undervisningsproblemer end i deres løsning.

For at vi kan løse vore undervisningsproblemer, må vi have lærere (de synes at være på vej) og lokaler, og med de sidste kniber det som aldrig før.

Alligevel er vi så stolte af vort samfundssystem og har travlt med at kritisere andres. Vore aviser konstaterer f. eks. ofte, at det visse steder kniber med at overholde de planer, som man i nogle tilfælde lægger for udviklingen på et bestemt område. Og hvorledes går det så her? Det mest almindelige er vist, at man ingen planer lægger; men det er sket i den sidste tid. Vi har f. eks. i en hel del år haft et lærerbehovsudvalg, som skulle sikre, at der kom plan i læreruddannelsen, så vi fik de lærere, vi skulle bruge — og ikke flere.

Alle ved, hvorledes det er gået.

Derefter er man gået over til at lægge planer for skolebyggeriet, og man kan så have sine bange anelser.

Det begyndte på lokalt plan, idet man i byråds kredse fik den idé i 1958, at der skulle laves en 4-års plan for kommunens anlægsvirksomhed. Skolevæsenet kom også med sine ønsker, og de var meget beskedne. Ved 4-års periodens udløb var stort set intet af det ønskede realiseret. Ansvar for falder ikke på lokale instanser; men det er svært, når alle dispositioner for alle egne af landet skal styres centralt, hvis man kan sige, at København ligger centralt, for fjerne egne problemer føles nu sjældent så belastende som de nære.

Men i 1962 fik håbet fornyet liv, for undervisningsministeriet fik den idé, at der skulle udarbejdes en 3-års plan for landets samlede undervisningsbyggeri. Det glædede os meget, for det måtte betyde, at der skulle bringes orden i sagerne. Når man ikke vil bygge alt, hvad der er ønskeligt, må det være naturligt, at man opstiller kriterier for, hvem der trænger mest, og at man først giver igangsætningstilladelser til de kommuner, som er i mest udpræget nød.

Det vakte derfor glade forhåbninger, da vi for 119. gang klagede vor nød for undervisningsministeren og denne spontant udbrød, at han kunne se, at der er meget få kommuner, som har så få lokaler i forhold til klassetallet; men da der så kort tid efter blev udloddet igangsætningstilladelser for adskillige millioner, søgte vi forgæves Aalborg kommunes navn blandt de nævnte begunstigede.

Et af vore naturlige spørgsmål i den anledning er: Går man frem efter et system, når disse igangsætningstilladelser uddeles? En af vore byggesager drejer sig om udvidelse af tre bestående skoler til et samlet beløb, der svarer til, hvad en enkelt skole koster. Vi opnår derved en kapacitetsforøgelse, som svarer til to skoler, og har derfor anmodet om, at igangsætningstilladelsen måtte dække hele denne plan. Foreløbig har vi fået igangsætningstilladelse til mindre end en fjerdedel af planen, og den er endda kommet i to omgange. Jeg må vist glæde mig over, at jeg har mulighed for at sidde mange år i min stilling, for så er der da håb om, at jeg oplever planens realisation.

Nu er vi pessimister; men det var vi ikke i 1962, for vore ønsker for skolebyggeri skulle udarbejdes og indsendes i løbet af tre uger, og de skulle indeholde ret omfattende oplysninger om udgifter til arbejds løn, specificeret på faglært og ikke-faglært arbejdskraft og meget andet, som nok kunne kræve nogen tids undersøgelse; men vi puklede med glæde, for ministeriets hastværk kunne jo kun betyde, at der skulle komme gang i foretagendet.

I dag aner vi intet om, hvornår ønskerne kan opfyldes. Vi har blot fået besked om, at de skal ajourføres hvert år. Det er nu ikke nogen slem belastning, for når der intet sker, kan vi jo blot indsende samme plan hvert år, og vi var så forudseende at duplikere den. Nu er det blot spændende, om oplaget viser sig at være stort nok.

Lyseslukkere vil så nok spørge, hvad planer kan gavne, når de ikke realiseres; men det er uberettiget. I gamle dage opgav man, hvad der årligt bevilgedes af igangsætningstilladelser til nye arbejder for et år ad gangen — og til fortsættelsesarbejder. Nu er man gået over til at opgive hele byggeriets størrelse, selv om det strækker sig over flere år. På den måde bliver tallene større.

Og ikke nok med det. Når man har planerne, kan man også opgive, hvad

der *ikke* er givet tilladelse til, og de tal er meget større. Om vore byggeplaner kun dette yderligere: Vi planlægger konsekvent alt skolebyggeri, så det hovedsagelig kan udføres som vinterarbejde. Vore erfaringer går ud på, at det kan realiseres uden at tage arbejdskraft fra andet byggeri, som det er tilrettelagt, og når vi tænker på, at der i vinter var ca. 50 arbejdsløse murersvende i området, bliver det hele ekstra bittert.

Undervisningsmæssigt er året trods alt forløbet tilfredsstillende, selv om det er kedeligt, at vi skal undvære deletimer på de laveste klassetrin, at vi må sammensætte klasserne med højere elevtal end ønsket, at vi må arbejde med nedskåret timetal på de fleste klassetrin på snart 10. år, og at vi må byde børnene skemaer, som simpelthen burde være forbudt.

Danskerne er heldigvis et tålmodigt folkefærd, og børn og unge har ikke stemmeret, så vi klarer den — først og fremmest fordi vi har en meget flittig og velvillig lærerstab ved byens skoler.

Realafdelingen frembyder ikke de store problemer, fordi den er så stærkt forankret i traditioner på godt og ondt. Dens lærere venter blot på gode lærebøger, og det vil de nok komme til i mange år, for der er sket en meget uheldig udvikling på dette område. Når man diskuterer lærere og læreruddannelse, er det næsten altid det personligt faglige, man diskuterer: Er den faglige viden omfattende nok? Men når man taler med eleverne eller deres forældre, viser det sig, at mangelfuld faglig viden meget sjældent er årsag til, at eleverne får vanskeligheder med et fag, hvorimod det hører til dagens orden, at læreres mangelfulde pædagogiske skoling bevirker, at de ikke forklarer det for eleverne, som er forudsætningen for, at de kan bruge de udleverede bøger, som aldrig indeholder det væsentligste i den henseende. Det gælder specielt matematikbøger og fysikbøger. Yderligere betænkeligt bliver det, når man studerer realliniens matematikpensum, som næppe med de nu lagte rammer er den tid og de kræfter værd, som ungdommen i de nærmeste år kommer til at anvende — eller spille på det. Måske kunne situationen reddes, hvis der dukkede blot en enkelt virkelig matematikpædagog op, som kunne skrive *en læselig matematikbog*; men hvis en kunne, vil han næppe turde, for der vil være mange, som ville kaste sig over den pågældende og påpege steder, hvor udtryksformen er fagligt angribelig. For systemet er enkelt: Hvis eleverne ikke magter faget, er det eleverne, der er noget i vejen med. Enten deres begavelse eller den forudgående undervisning. Det *kan* også være bøgerne, men sjældent læreren og specielt ikke lærerens pædagogiske kunnen, som har svigtet.

Der er brug for en afgørende mentalitetsændring; men det bliver svært at få den igennem, fordi folkeskolen ligger under for et tryk fra oven (universitetet og gymnasierne). Hvis ikke arbejdet går godt (og det betyder let og problemfrit) ved de videre uddannelser, er det jo altid de forudgåendes skyld.

Folkeskolens mindreværds kompleks i denne forbindelse viser sig tydeligt i forfatternavnene på lærebøgerne, hvor man næsten aldrig finder en med udelukkende folkeskolelærernavne.

Pædagogisk set er mange af de nye lærebøger meget ringe. Derfor må man også håbe, at man rundt om i lærerkredse har mod og vilje til at vente med udskiftning af bøger, til der kommer noget af kvalitet. Jeg mener ikke, at alt det nye er ringe; men det meste er præget af, at de enkelte forlag har villet komme først med det nye, og det vil komme til at koste samfundet mange penge, som kunne være givet bedre ud.

Her har vi holdt lidt igen med bevillingerne til bøger, og det har selvfølgelig betydet nogen jammer; men det har nu nok været klogt på længere sigt, for selv en ringe bog bør jo slides op. Forholdet har for øvrigt affødt en sørgmunter oplevelse: En gang i årets løb modtog jeg et brev fra selveste statskonsulenten (direktøren for direktoratet for folkeskolen og seminarierne). Det hed deri, at en af statskonsulentens medhjælpere ved et besøg på en skole her i byen havde konstateret, at en klasse i et bestemt fag ikke havde en lærebog, som passede til det nye pensum, og det var på skolen oplyst, at de ikke havde penge til nye bøger. Brevet sluttede med forespørgsel om, hvad jeg agtede at gøre i den anledning.

Jeg skrev et brev tilbage med nogle udvalgte bemærkninger; men derudover agtede jeg selvfølgelig ikke at gøre noget. Jeg har aldrig haft en lærebog, der indeholdt nøjagtigt det, som jeg mente den burde; men også en sådan situation kan udnyttes med fordel. Jeg har f. eks. i en del år arbejdet med et pensum i realklassen, der indeholdt emner, som slet ikke blev behandlet i nogen realklasselærebog. Eleverne fik derimod en introduktion til hvert emne samt titler på en del bøger i biblioteket, hvori emnet var passende behandlet, og de fik så til opgave at udarbejde en afhandling om det. Det lærte de meget ved, og de fandt det stimulerende. Nøden kan altså tvinge os til at gøre noget, som burde være en selvfølge: at rette os efter folkeskolelovens §15:

I alle klasser bør der lægges mest mulig vægt på elevernes opøvelse til selvvirksomhed.

Måske mener nogle, at denne paragraf er efterlevet, når blot man sætter eleverne til uden forudgående gennemgang at lære et bestemt afsnit i en lærebog.

Eller paragraffen er måske kun pynt: Vi er vel nok på højde med tiden!

Nej, det mest positive kommer fra andre kanter. *8. og 9. klasse* udvikler sig lovende. Det er svært at arbejde med en skole, som ikke bygger på generel differentiering. Tilrettelægnings af undervisning med valgfrie fag er meget vanskelig, når man har få lokaler og gerne vil sikre lærerpersonalet en regelmæssig sammenhængende arbejdsdag; men for eleverne betyder det forløsning af slumrende muligheder.

Et eksempel anføres: En lærer kom til mig og jamrede lidt over, at vi på den tekniske linie tog elever, som ønskede at gå der, selv om skolen ikke fandt dem egnede. Han syntes ved starten af 8. klasse, at de ikke ville kunne stå mål med kravene. Et år efter kom han og sagde, at han var imponeret over, hvad de samme elever havde kunnet præstere. Om foråret havde han foreholdt dem, at der ville blive en årsprøve med nådeløse krav om kunnen, og han havde været imponeret over, hvad de på dommens dag havde kunnet.

Konklusion: Hvis vi kan tilbyde en undervisning, som disse næsten voksne elever føler har bud til dem, skal de nok indfri vore forventninger.

Desværre har man under den praktiske udformning af reglerne for disse klassers prøver mødt en *voksende formalisme* og set *almenskolens spøgelse* dukke op igen i form af betragtninger, der — hvis de nedfældes i bestemmelser — kan komme til at betyde død for det bedste i denne afdeling: liberalismen. Som statskonsulent udtalte vor nuværende undervisningsminister om 9. klasses prøver, at han ville finde det betydningsfuldt, om disse elever blot kunne nå til at aflægge prøve i et enkelt fag — for selvagtelsens skyld.

Da man udformede reglerne for eksamen, blev det til, at der blev *en obligatorisk fagkreds*, og mens man tidligere lagde vægt på, at teknisk forberedelseseksamen skulle kunne tages a la carte, er der nu tegn på, at formalismen også skal gribe denne eksamen, så man bliver nødt til at tage flere fag om, selv om man har klaret sig således, at man kunne nøjes med at supplere sin kunnen i et eller to fag.

Futuram furca pellas ex

Mange synes at mene, at eksamener først og fremmest skal tjene til at udelukke folk — ikke til at belyse, hvad de kan, men snarere hjælpe til at skelne mellem dem, som kan, og dem, som ikke kan. For der er måske ingen glæde ved at kunne, hvad alle kan?

De udelte klasser i 6. og 7. skoleår er vel nok det, de fleste tænker på, når de vil læse nyt fra skolevæsenet i Aalborg. Der har været skrevet meget om dem — andre steder. På disse kanter har der været relativt roligt om dem, men det skyldes måske — som en ung lærer her fra byen udtrykte det for kort tid siden —, *at de udelte klasser ikke volder bekymringer for dem, som har noget med dem at gøre*. Det er dem, som ikke kender de udelte skolars arbejde og resultater, som har bekymringer over dem. Et belysende eksempel skal anføres: En seminarieelev var til praktik på en skole. Han erklærede sig som modstander af de udelte klasser. De betød forringelse af standarden for de dygtigste elever, mente han. En dag fik han lejlighed til at overvære en regnetime i en 7. kl. Han troede, at det var b-klasse. Bagefter fik han at vide, at det var en udelte klasse, hvorefter han udbrød: Så har jeg ikke noget at indvende mod udelte klasser!

Når der ikke har været megen tale om dem her på stedet, skyldes det utvivlsomt, at både lærere og forældre har haft lejlighed til at iagttage, at en deling af børnene i disse to år slet ikke giver de fordele, som man på forhånd vil være tilbøjelig til at tro. Hensigten med delingen skulle jo være at få ensartede undervisningsgrupper, således at undervisningen af hver af dem bedre skulle kunne afpasses efter deres forudsætninger. De fleste taler om begavelse, når de vurderer dette forhold, men jeg er ikke tilbøjelig til at tro, at man har lagt for stor vægt på denne side af sagen. I gamle dage var det i hvert fald mit indtryk, at eleverne i første eksamensfrie mellem-skoleklasse meget lidt var præget af psykisk mindreværd, fordi de ikke magtede skolearbejdet. De var efter min opfattelse i langt højere grad præget af *ulyst til skolearbejdet*. De havde ikke den opfattelse, at arbejdet i skolen var noget, som kom dem ved. Derfor var det yderst inkonsekvent, da man i 1958 bibeholdt delingen i 6. og 7. skoleår som det normale ved store skoler, for 21 års erfaringer dermed havde jo vist, at det ikke førte til noget godt.

Hvorom alting er, så forventer man, at den udelte 7-årige hovedskole skal dokumentere sin berettigelse, og det er den godt på vej til. Selv om tidligere forsøg med systematiske opgørelser taler til gunst for denne skoleordning, er det lykkedes delethængerne at bevare en ganske stor kreds af meningsfæller, fortrinsvis blandt lærere, som føler sig kaldede til at undervise de dygtigste børn, og blandt forældre, som på forhånd stiller store forventninger til deres børns præstationer i skolen. Der er intet unaturligt heri.

Enhver er jo sig selv nærmest og har ret til at argumentere for sit. Derimod kan man nok indvende et og andet mod den måde, hvorpå delethængerne kæmper for deres eller rettere mod den udelte hovedskole og dens tilhængere.

Folkeskolens (d. v. s. lærerforeningens medlemsblads) kampagne er et godt eksempel på et dårligt eksempel på anvendelsen af vor ytringsfrihed; men den har da vist også virket mod sin hensigt. Jeg havde næppe fået anledning til at holde de mange oplysende foredrag om de udelte klasser, hvis Folkeskolen ikke havde reklameret dem så voldsomt op.

Også formanden for Danmarks Lærerforening har ære af sin indsats. Når folk forlader sagligheden så tydeligt, at tredjemand kan se, at logikken svigter, bliver vedkommende efterhånden klar over, at sagen må belyses nærmere. Så vi skylder også ham en varm tak, selv om han har vovet sig ud på meget tynd is. Da man omkring årsskiftet skrev i den lokale presse, at myndighederne her i byen agtede at gå ind for udelte klasser ved alle skoler, kunne man i et lokalt blad læse, at formanden for Danmarks Lærerforening fandt det *uforsvarligt*. *De dygtigste må ikke hæmmes*, skulle han have sagt.

Hvis det er rigtigt, må samme formand altså mene det afgjort, at de udelte

klasser skulle betyde et handicap for de dygtige elever. Tidligere foretagne undersøgelser berettiger ikke denne udtalelse.

Han afslører også sig selv (og andre) ved kun at nævne de dygtige, for hvis vi skal opfylde vor pligt over for grundloven, må princippet vurderes under *lige hensyntagen til dygtige og mindre dygtige*, for folkeskolen har lige stort ansvar for dem alle, så længe vi ikke åbent tiltræder nazismens princip om værdifulde og mindre værdifulde mennesker, og det gør vi da ikke (åbenlyst).

Formanden har også fremsat den påstand, at et forsøg ikke kan være et forsøg, når der ikke er kontrolgrupper, ja, i enkelte tilfælde har han ligefrem påstået, at vore dispositioner er ulovlige. Det må derfor være naturligt, at jeg helt klart redegør for den lovmæssige baggrund for vore dispositioner. Folkeskolens § 17, stk. 7 lyder således:

Undervisningsministeren kan efter indstilling fra de stedlige myndigheder efter reglerne i § 64, stk. 1 give tilladelse til, at børnene fortsætter i 6. og 7. skoleår uden denne deling.

Samme lovs § 64, stk. 1 lyder:

Undervisningsministeren er bemyndiget til for kommuner, der ønsker iværksat et forsøgsarbejde inden for folkeskolen, at godkende sådanne hertil sigtende afvigelser fra de i denne lovs afsnit II og III indeholdte bestemmelser angående folkeskolens ordning og undervisningens ordning og omfang, som vil være forenelige med fastholdelsen af folkeskolens mål.

Det afgørende herefter skulle altså være, om folkeskolens mål kan fastholdes, men da en 7-årig udelt hovedskole er det normale for en mindre skole, må man a priori forudsætte, at lovens mål kan nås ved en sådan ordning, også ved en større skole.

Næste problem er så kontrolgrupperne.

I den blå undervisningsvejledning er der et afsnit om forsøg i folkeskolen. På s. 297 står der:

De nødvendige kontrolforanstaltninger må fastlægges og gennemføres metodisk. Kontrolforanstaltningerne må resultere i et undersøgelsesprogram, som omfatter *f. eks.* kontrolgrupper til sammenligning samt prøver, der måler bestemte færdigheder så objektivt som muligt.

F. eks. stod der. Kontrolgrupper er altså ikke uomgængeligt nødvendige. Yderligere refererer foranstående kun til de såkaldte systematiske forsøg. I afsnittet omtales også orienterende forsøg, der uden at stå mål med de nævnte krav alligevel kan betegnes som forsøg.

Læseplansudvalget finder det meget ønskeligt, at der iværksættes forsøg af begge kategorier.

For øvrigt må det bemærkes, at vi i år havde og til næste år endnu har kontrolgrupper, og vi derefter kan sammenligne udelte skolers resultater

med resultater fra de samme skoler som delte, og det kan da også have interesse.

Formanden for lærerforeningen ytrede i samme forbindelse forargelse over, at forsøgsudvalget ikke havde været i aktion. Der må være et udvalg, som er faldet i søvn, skal han have sagt.

Også dette kræver en bemærkning:

I cirkulæret af 23/4 1955 om retningslinier for forsøgsundervisning står der bl. a.

Andragende om tilladelse til forsøgsundervisning indsendes til undervisningsministeriet, der i hvert tilfælde afgør, om det pågældende forsøg skal henlægges under forsøgsudvalgene eller direkte under statskonsulenten eller undervisningsinspektørerne.

I 1959 fik vi den besked, at vort hørte direkte under statskonsulenten, og han sover som bekendt ikke. Det er vor nuværende undervisningsminister.

Hvis formanden for lærerforeningen var interesseret i at få kendskab til forsøget, har han i øvrigt haft mulighed derfor. Da han i sommeren 1960 omtalte vort forsøg, inviterede jeg ham til at komme herop for at høre og se nærmere, men han kom ikke.

Sluttelig kan det nævnes, at vi har undervisningsministerens skriftlige bekræftelse på at sagen er i orden, og at der ved forsøgets opgørelse må lægges vægt på de *lokale erfaringer*.

Hvilke indvendinger kan man så finde på?

Hvis man forlader den demagogiske behandling af sagen og går over til det saglige, viser der sig mange problemer, hvis man virkelig vil slå fast, hvad der alt taget i betragtning er bedst: at dele i 6. og 7. skoleår eller at lade være.

Resultatet kan jo falde vidt forskelligt ud

1. når deleforholdet varierer
2. når lærerproblemet indkalkuleres
3. når man evt. får fordele for nogle elever ved en ordning, for andre ved en anden.

Vi kan altså ikke stille et skema op, hvorefter opgørelsen kan foretages. *Strukturforsøg må indeholde mange forbehold*, hvorfor jeg ofte har understreget *betydningen af, at man gør sit bedste for at udnytte mulighederne under det system, man vælger*.

Dette synspunkts berettigelse understreges af det indtil nu indsamlede materiale, som først og fremmest er påfaldende på grund af de store forskelle i præstationer fra klasse til klasse og fra skole til skole, men med minimale forskelle fra delte skoler til udelte.

Nogle vil så indvende: Når der ikke synes at være fordele ved de udelte klasser, kan man jo lige så godt fortsætte med at dele. Dette synspunkt kan jeg imidlertid ikke godtage, for *der knytter sig så meget besvær og så mange*

skuffelser til delingen, at den må bort, hvis den ikke giver klart påviselige fordele.

Lovændringerne i 1958 forårsagedes jo bl. a. af følgende ulemper ved byskolen:

1. Utilfredshed med optagelsesprøven til 1.em.
2. Utilfredshed med fm-skolen.
3. Det store frafald i eksamensmellemskolen.

En udelt 7-årig hovedskole med fuld overbygning har faktisk løst alle de forannævnte problemer, for delingen efter 7. klasse er slet ikke det store drama, som optagelsesprøven til 1. mellem var i gamle dage, specielt ikke, når denne deling er den eneste. 8. og 9. klasse er jo blevet virkelig attraktive, når de er udbyggede som her på stedet.

Undervisningsresultater er jo meget forskelligt, og vi kan selvfølgelig ikke lave undersøgelser af alt.

Vi har koncentreret os om hovedfagene og holdt prøver i alle alm. 7.-klasser i diktat, genfortælling, træningsregning, tekstregning med mange små opgaver og problemregning med få meget svære opgaver og lidt matematik.

Alle besvarelser blev bedømt efter samme direktiver, uanset om det var a-, b- eller c-klasser.

I prøven deltog:

	Delte skoler:			Udelte skoler:
	7			6
Klasser:	a-klasser	b-klasser	c-klasser	c-klasser
Antal kl.:	18	12	1	21
Elever:	397	297	25	495
Klassekvotient:	22	25	25	24

Forholdene var altså ret ensartede og tilfredsstillende i alle afdelinger, forsåvidt klassekvotienten angår.

Ved opgørelsen er delte skoler betegnet med AB, skoler uden deling med C.

Den enkelte udelte klasse ved en skole med deling er medregnet i de delte skolers resultater, fordi den ikke givetvis kan betragtes som ægte udelt, idet elever har kunnet flyttes fra den. De udelte skolers klasser er ægte udelte, fordi der ikke flyttes elever fra dem (de er normale distriktsskoler).

I *diktat* var bedste præstation 0 fejlpoint, og der gaves ikke rabat for fejl, selv om der var mange.

I *genfortælling* var skalaen 1—15 points. 5 for indhold, 8 for sprog og 2 for tegnsætning som maksimum.

I *træningsregning* strakte skalaen sig fra 0 til 44 points for rigtigt regnede opgaver. De fleste opgaver gav 1 point.

I *let tekstregning* var forholdet tilsvarende, men skalaen gik fra 0 til 52.

I *svær problemregning* var skalaen 0—30. 2 points vedrørte matematik.

De gennemsnitlige resultater var således:

	Delte skoler:	Udelte skoler:
Diktat	11,1 fejlpoints	11,1 fejlpoints
Genfortælling	9,6 points	9,7 points
Træningsregning	26,8 points	28,0 points
Let tekstregning	20,4 points	20,9 points
Svær problemregning	15,2 points	15,6 points

Prøverne må betegnes som en forprøve. Det viste sig, at vi ikke havde erfaring nok med at administrere den slags undersøgelser, hvorfor de enkelte tal må tages med et vist forbehold.

Den eneste forsvarlige konklusion er, at der ikke synes at være grund til at tro, at delingen giver mærkbart forbedrede resultater på de valgte måleområder. Spørgsmålet er så, om der er grund til at tro, at der er målelige fordele på andre områder, f. eks. i sprog eller orienteringsfag. For mig er det noget væsentligt, at hovedfagene er klaret lige så godt i de udelte klasser som i de delte — for at udtrykke det forsigtigt.

Hvis en forskel er fastslået, er den i hvert fald i de udeltes favør — gennemsnitligt.

Det mest interessante er imidlertid *de store variationer fra skole til skole*, hvorfor skolernes gennemsnitsresultater anføres. Hvis man er ude på at få de bedst mulige resultater, vil det altså være vigtigere at efterforske årsagen til disse udsving — i stedet for at ofre kræfter på at få realiseret en deling, hvis værdi synes mere end problematisk.

For vi er jo enige om, at hensigten må være, at alle lærer mest muligt.

Prøveresultater fra 7. klasse i januar-februar 1963
skolernes gennemsnitsresultater.

	Diktat	Genfortælling	Træningsregulering	Let tekstregning	Svær problemregning	Samlet vurdering	Sum af rangnumre
1	AB ₆ 7,7	AB ₆ 12,9	C ₃ 30,8	AB ₄ 24,5	C ₄ 18,2	AB ₆	17
2	C ₅ 9,7	C ₄ 12,2	AB ₆ 29,8	C ₄ 23,6	AB ₄ 16,7	C ₄	19
3	AB ₇ 10,4	AB ₅ 10,3	C ₂ 29,7	C ₃ 22,1	C ₃ 16,5	C ₃	20
4	C ₃ 10,6	AB ₇ 10,0	C ₄ 29,4	C ₆ 22,0	AB ₅ 15,9	AB ₄	24
5	AB ₁ 10,0	AB ₁ 9,3	AB ₄ 28,7	AB ₆ 21,5	AB ₁ 15,8	AB ₁	30
6	C ₂ 11,0	C ₅ 9,2	C ₆ 28,3	AB ₃ 21,1	AB ₃ 5,5	C ₅	31
7	AB ₃ 11,4	AB ₃ 9,1	AB ₁ 27,5	C ₅ 21,1	C ₅ 15,4	AB ₃	34
8	AB ₄ 11,4	AB ₄ 9,1	AB ₃ 27,3	AB ₁ 20,6	AB ₆ 15,1	AB ₅	35
9	AB ₅ 11,6	C ₃ 9,1	C ₅ 26,8	AB ₅ 20,5	C ₂ 14,9	C ₂	38
10	C ₁ 11,7	C ₂ 9,0	AB ₅ 25,5	C ₂ 18,1	C ₆ 13,6	AB ₇	42
11	C ₄ 12,0	C ₆ 8,8	C ₁ 24,8	AB ₇ 17,8	AB ₇ 13,5	C ₆	43
12	C ₆ 14,4	C ₁ 8,1	AB ₂ 24,2	C ₁ 16,3	C ₁ 12,9	C ₁	57
13	AB ₂ 14,8	AB ₂ 6,1	AB ₇ 23,8	AB ₂ 14,8	AB ₂ 12,5	AB ₂	64

Der kunne være anledning til forskellige kommentarer. Jeg skal nøjes med at pege på, at *de delte skolers resultater synes at vise størst udsving.*

At skoler med mange procent i b-linien scorer flest points. Men hvad der er årsag, og hvad der er virkning kan ikke siges.

Som kuriosum nævnes: Ved en delt skole var der en enkelt udelt klasse. I to prøver var resultaterne således:

Gennemsnitlig score for	delt klasser:	udelt klasse:
Let tekstregning:	22,9 points	26,7 points
Træningsregning:	27,5 points	31,9 points

I de øvrige prøver er tendensen den samme, men ikke så påfaldende. *Lærerfaktoren, skolemiljøet, klasse miljøet o. l. synes at dominere over strukturen.*

Gennemsnit viser trods alt ikke meget. Det tilslører nok mere, end de klarlægger. Derfor må vi også se på *fordelingen*. Materialet viste sig imidlertid vanskeligt at omsætte i ensartede fordelingsdiagrammer, hvorfor jeg i denne omgang nøjes med at vise fordelingerne i 5 grupper som ved standardprøverne fra Danmarks pædagogiske institut.

For hvert prøveområde er grænserne for en sådan 5-gruppeinddeling *fastlagt for det samlede materiale*, hvorefter det er udregnet hvor mange procent af henholdsvis de delte skolers præstationer og af de udeltes der falder i hver af de 5 grupper:

6 %	V særdeles gode
24 %	IV gode
40 %	III middelhøje
24 %	II ret høje
6 %	I høje

De runde tal er valgt for nemheds skyld. En skoledirektør har jo også andre hverv end at være pædagogisk forsker.

Prøveresultater fra 7. klasse i januar-februar 1963 præstationernes fordeling.

For hver prøve er det samlede materiale opdelt i 5 grupper med 6 % i ydergrupperne (I og V), 24 % i de næstøverste grupper (II og IV) og 40 % i midtergruppen (III).

For hver af de to kategorier fordeler præstationerne sig derefter i de 5 grupper med nedennævnte antal procent af den pågældende kategori;

	Diktat		Genfortælling		Træningsregning		Let tekstregn.		Svær problemregn.	
	delte	udelte	delte	udelte	delte	udelte	delte	udelte	delte	udelte
V 6 %	6	6	5	4	9	5	7	5	7	5
IV 24 %	24	24	22	22	23	26	23	26	24	22
III 40 %	40	40	46	48	33	43	36	42	35	44
II 24 %	24	24	20	20	25	23	26	22	26	24
I 6 %	6	6	7	6	10	3	8	5	8	3

Kommentarerne er som sædvanlig det mest delikate:

Nogle vil hæfte sig ved, at gruppe V tilsyneladende er lidt sparsommere repræsenteret ved de udelte end ved de delte skoler:

De udelte klasser holder altså de dygtigste tilbage.

Forklaringen kan også være, at byens største skole med det bedste elev-klientel har delte klasser, men det forhold kan vi bedre belyse ad åre.

Til gengæld indeholder gruppe IV gennemgående mindst lige så mange procent eller flere ved de udelte skoler.

De udelte skoler har flere præstationer i gruppe III og langt færre i gruppe II og I end de delte.

Hvad skal man lægge mest vægt på?

Hvis lovændringen skulle løse fm-problemet kan man ikke være i tvivl. *Vi har brug for mange dygtige, og vi må undgå, at børnene forlader skolen uden at kunne noget.* Derfor er jeg ikke i tvivl om, hvad vi bør foretrække.

Hvis de dygtigste betaler en pris for at få de nederste op, er den i hvert fald lille, og der fås meget for den.

Selv om vi altså kan godtage, at nogle enkelte kan have gavn af delingen, må vi alligevel gennem svære overvejelser: Er det de rigtige, vi vælger til b-linien? For hvis det er en fordel at komme der, er det vigtigt, at det bliver de rigtige. Også dette forhold kan materialet sige lidt om, selv om vi må passe på ikke at gå for vidt med konklusionerne. Jeg nøjes derfor med at belyse problemet med nogle prikdiagrammer, som belyser præstationerne i a- og b-klasser ved en delt skole, som ikke adskiller sig væsentligt fra de øvrige. Den er tilfældigt valgt. a-klassernes præstationer er afsat over abscissen, b-klassernes under. Derved træder overlappingerne tydeligt frem.

Diktat

Overlapping mellem a- og b-klasser

Præstationer i a-klasser

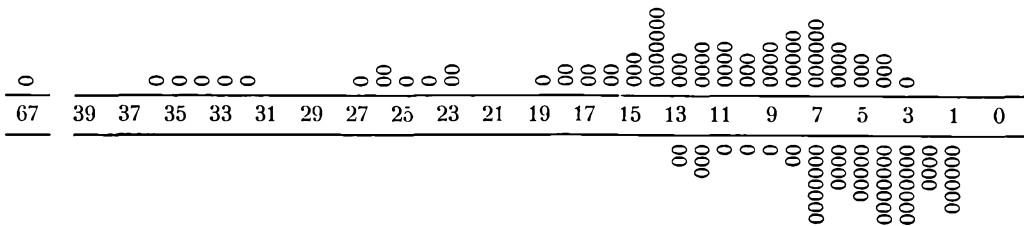

Præstationer i b-klasser

Genfortælling

Overlapning mellem a- og b-klasser

Præstationer i a-klasser

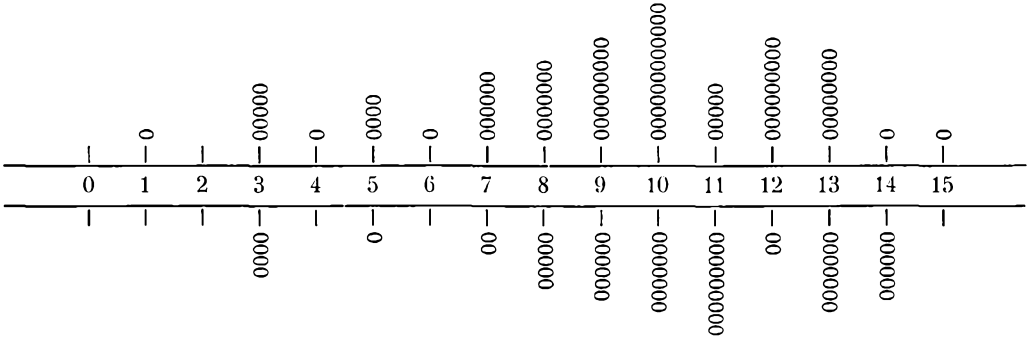

Præstationer i b-klasser

Træningsregning

Overlapning mellem a- og b-klasser

Præstationer i a-klasser

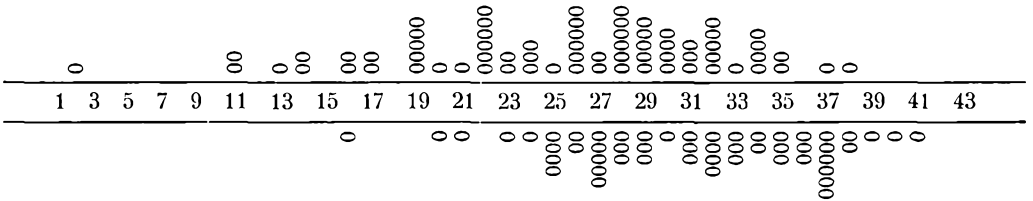

Præstationer i b-klasser

Let tekstregning

Overlapning mellem a- og b-klasser

Præstationer i a-klasser

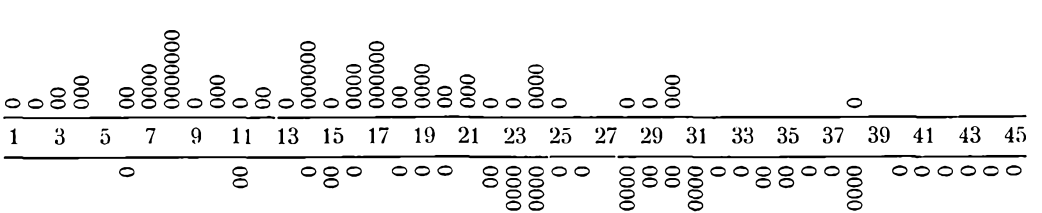

Præstationer i b-klasser

Svær problemregning

Overlapning mellem a- og b-klasser

Præstationer i a-klasser

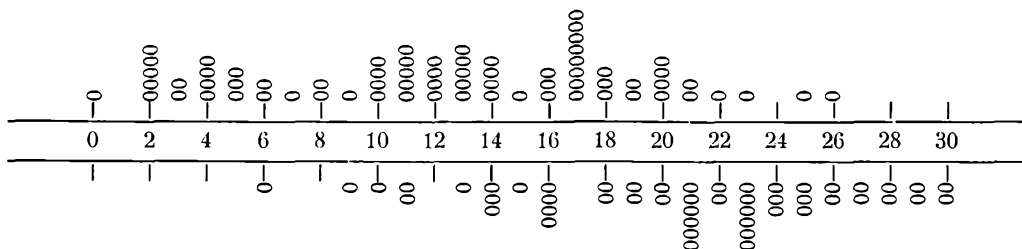

Præstationer i b-klasser

Min fortolkning af disse grafiske billeder går ud på følgende:

1. *Der er meget store forskelle på elevernes dygtighed i både a- og b-klasserne. Det ses ikke af dette eksempel, hvor der er optaget relativt mange procent i b-linien, men materialet viser, at man ved at nøjes med 20—25 % i b-linien kan få ret ensartede b-klasser. I så fald bliver a-klasserne imidlertid endnu mere uensartede end her. Det fremgår med al tydelighed af materialet, at *spredningen i a-klasserne stort set er lige så stor som i c-klasserne. Hvis delingen bl. a. skulle tilsigte at gøre arbejdet lettere for lærerne, er det altså bekræftet, at dette kun nås i b-klasserne.**
2. Selv om *gennemsnitsdygtigheden* viser sig at være størst i b-klasserne, kan man ikke sige, at b-eleverne tilhører en anden kategori med hensyn til præstationer end a-eleverne. Overgangen er jævn og udflydende.
3. Ved 7. klasses slutning må der ske mange omplaceringer: fra a-linie til realafdeling og fra b-linie til 8.—9. klasse, hvis denne deling skal foretages efter standpunkt.
4. *Man kan ikke i nogen af afdelingerne afpasse undervisningen efter elever på et bestemt niveau. Der er, selv om der deles, stort behov for at tilrettelægge undervisningen individuelt.*

Kort sagt: Når man bibeholder delingen, bedrager man både sig selv og andre.

Det, vi har brug for, er en differentieret undervisning inden for de enkelte klasser.

En sådan undervisning er vi i gang med at stimulere. Allerede i det første år efter lovændringen fik vi *en konsulent for aktiviserende undervisningsformer*. Vi søgte under henvisning til vor omfattende forsøgsundervisning refusion til hans løn og til nedsættelse af hans timetal, fordi arbejdet jo slet ikke kunne klares inden for den reduktion, som man normalt tilstår en viceinspektør. Da vi langt om længe fik svar fra undervisningsministeriet, viste det sig, at kommunen kom til at bære langt den største del af udgiften til dette eksperiment, som ellers nok skulle have almen interesse.

I de første romantiske taler om de nye muligheder fremhævede vor nuværende undervisningsminister, at *skolebiblioteket* i fremtiden skulle have en central placering i den kommende skole. Vi venter med længsel på, at der skabes forudsætning derfor. Det er stillet i udsigt, at skolebibliotekerne skulle overføres til undervisningsministeriet, men hvornår mon det sker?

Vi ville gerne opbygge skolebiblioteket som et bibliotek med filialer i klasselokaler og faglokaler, men som det er nu, skal disse bøger købes til børnebiblioteket, for at der kan fås tilskud efter biblioteksloven.

Klassesættene er et kapitel for sig. For at man skal kunne få tilskud til køb af dem, skal børnebiblioteket rumme et bestemt antal bind pr. skole-søgende barn i kommunen, og da Aalborg i vid udstrækning modtager elever fra oplandet, har vi ikke bøger nok. Derved reduceres vore muligheder efter princippet: Den, som har, skal der gives, men fra den, som ikke har Ord synes at være billigere end bøger.

Alt i alt kan man vist sige, at der er lang vej at tilbagelægge endnu, før skolen er blevet det, som lovændringerne i 1958 og den blå undervisningsvejledning skabte forhåbning om, men hvis disse forhåbninger ikke opfyldes, vil det ikke først og fremmest være vor skyld. Vi venter blot på de rigtige udspil fra kortgiveren, og håbet lever stadig.

Når håbet lever så godt, som tilfældet er, skyldes det som tidligere nævnt, at lærerpersonalet har bevaret troen på, at vort nye arbejde kan lykkes. Men blandt lærerne findes der en gruppe, som frem for alt og alle har bidraget til, at *det indre er så godt i orden, trods de materielle vanskeligheder*. Det er *skolelederne*.

Og dog er netop denne stand vel en af dem, som tiden har været hårdest ved.

Arbejdsbyrden er blevet enorm, og løfteparagraffen i cirkulæret af 14. sept. 1961 om kontorhjælp er vist ikke indfriet ret mange steder. Dertil kommer, at *lønforholdene er for ringe*. I gamle dage regnede man med, at skoleledere skulle lønnes som lærere ved gymnasieskolerne. Men i 1958 lavede man et løntrin ekstra (26. lønklasse) for gymnasielærere uden at

lave et tilsvarende løntrin for skoleledere. Det var begyndelsen til uretfærdigheden, som især er mærkbar for ledere af store skoler. Ganske vist vil nogle sige: Uddannelsen til lærer er kortvarig. Derfor skal lønnen svare dertil. Heller ikke dette synspunkt berettiger situationen. Mange lærere har efter deres seminaretid suppleret deres uddannelse så meget, at deres samlede uddannelsestid overstiger tiden for en akademisk uddannelse og i visse tilfælde nærmer sig varigheden af to, og det er selvfølgelig i vid udstrækning sådanne folk, man vælger til pædagogiske lederstillinger. At de overhovedet vil søge disse stillinger er i sig selv overraskende. Ved de to sidste besættelser af stillinger som skoleledere er de lykkelige, som har opnået æren, blevet *belønnet med en lønnedgang på 700 kr. månedligt*, for det overarbejde indehaveren af en pædagogisk lederstilling til stadighed bebyrdes med er som regel ulønnet.

Vi havde ventet, at dette spørgsmål skulle blive klaret, fordi tilsvarende lønklasser inden for militæret og folkekirken fik pæne bestillingstillæg, men så kom den såkaldte helhedsløsning på tværs. Set ud fra en skoleledersynsvinkel var denne hverken en hei, en halv eller overhovedet en løsning.

I skoleårets løb har ikke mindre end tre skoleledere forladt os. Aage Pedersen, Frydendal, forlod os for at nyde sit velfortjente otium. E. Klingbech, Centralskolen, drog til Middelfart, hvor han overtog en skolelederstilling, som han tidligere havde kastet sin kærlighed på, og endelig tog Erik Kristensen, Vesterkæret skole, til Svendborg for at overtage ledelsen af det samlede skolevæsen der.

På firmaets og egne vegne bringer jeg dem alle en hjertelig tak for vel udført arbejde og særdeles behageligt samarbejde og udmærkede kammeratskab.

Det er mit ønske, at de hver især må finde glæde og tilfredsstillelse i den nye tilværelse. Det har de gjort sig fortjent til.

Nyt fra skolerne.

Centralskolen:

Ved skoleårets begyndelse var der blevet så mange klasser, at der kunne ansættes en viceskoleinspektør, og overlærer C. Stavad, der har været ansat ved skolen fra dens start, blev udnævnt.

Omkring 1. oktober rygtedes det på skolen, at skoleinspektør Klingbech Christensen enstemmigt var indstillet til inspektørembedet ved Middelfart østre Skole, og d. 5. oktober kl. 8 fik hr. Klingbech telefonbesked om, at han fra 1. oktober var kaldet til dette embede, og at han skulle tiltræde omgående. Børnene blev sendt hjem til middag, og lærerpersonalet samledes om et i hast arrangeret kaffebord, hvor der blev taget hjerteligt afsked med det afholdte inspektørpar. Viceskoleinspektør C. Stavad blev så konstitueret

som skoleinspektør, og denne konstitution varede året ud. Når det tog så lang tid, skyldtes det, at skolekommissionen ønskede inspektørboligen i Ø. Uttrup nedlagt, hvilken man langt om længe fik ministeriets tilladelse til.

8. november var erhvervsvejleder Karstoft ude at tale med børnene i afgangsklasserne.

16. november orienterede kriminalkommisær Buhl børnene i 7. kl. om brandfaren.

30. januar holdtes forældremøde, og der mødte godt 100 forældre. Der blev fremvist film, og der var en udstilling af japanske tegninger.

21. februar var der forældremøde for 7.-klasserne, og der mødte 54 forældre.

6. marts var der skolefest for 1.—4.-klasserne i Uttruphallen, og 7. marts var der fest for de øvrige klasser. Hver aften var der mødt ca. 250 forældre og børn. Begge aftener opførte hver klasse en sketch, som gjorde megen lykke.

24. marts var skoleudvalget, skoledirektøren, boliginspektøren og den konstituerede skoleinspektør i Esbjerg for at se på en pavillon, og skoleudvalget besluttede at købe en, der indeholdt 6 klasselokaler. Denne pavillon er nu opstillet og kan tages i brug ved det nye skoleårs begyndelse.

3. maj besøgte undervisningskonsulent Barfoed skolen.

I maj havde man som sædvanlig en vellykket skovtur til Sæby.

I den første uge i sommerferien var frk. A. Olesen, hr. P. Jensen og hr. C. Stavvad med 7.-klasserne på Bornholm.

Vejgaard østre skole:

19. september foretog 6. og 7. klasserne med deres lærere en ekskursion til Århus. På en rundtur i byen besøgte man Naturhistorisk Museum, »Den gamle By« og Mindeparken. For enkelte klasser blev der endog tid til et besøg i varehuset »Salling«.

27. november holdt skolen åbent hus for forældrene til elever i 6. klasse og opefter.

1. december fratrådte hr. Lyngby som konstitueret inspektør efter to års konstitution, og Knud Stamhus tiltrådte stillingen som skoleinspektør. Lærerkollegiet var i dagens anledning samlet til en lille højtidelighed på lærerværelset.

13. december havde skolens 7. klasser det snart traditionelle besøg af hr. Kinch fra kriminalpolitiet. Hr. Kinch holdt foredrag om brandpræventive midler og talte lidt om kriminalpolitiets arbejde i forbindelse hermed. Juleafslutningen foregik som sædvanligt i gymnastiksalen. Denne gang dog i to hold. Vi er efterhånden blevet for mange i »familien« til at kunne få plads i en gymnastiksal på én gang.

24. januar 1963 gav den norske rejselærer Arne Sundal flere af de ældste klasser et udmærket indtryk af norsk litteratur og norsk sprog.

6. marts blev der indbudt til forældremøde i 5 d, i hvilken anledning hr. Hestehave havde instrueret klassen til opførelse af »Prinsessen på ærten«. Samme komedie opførtes for 4. og 5. klasserne i forbindelse med skolefesten, der begyndte torsdag den 7. marts og fortsatte for 6. og 7. klasse fredag og for de ældste klasser lørdag. De to sidste aftener opførtes før ballet stykket »De stjalne opgaver«. II real var aktører, og hr. Rønn Larsen havde instrueret.

I marts måned var en af realklasserne og en 8. klasse i retten for at overvære domsmandssager. Den sidste uge af marts stod i færdselsudstillingens tegn.

6.—11. maj tog hr. Bergholdt og frk. Buch på lejrskole med I ra til Sønderjylland. Slesvig og Sønderborg var udgangssteder for arbejdet.

15.—23. juni arrangeredes lejrskole for 6 c og 8 a (hr. Finn Johansen og hr. Hermann Karlsen) i Fuglsølejren på Djursland. Lejrskolen var i forbindelse med Ålborg Seminarium, der i praktikøjemed havde 2. seminarieklasse på lejrskole.

Ved skoleårets afslutning medvirkede skolekoret bl. a. med den traditionelle kantate, skrevet specielt til skolen. Der uddeltes flidspræmier til følgende elever:

Dorte Jørgensen ra (Oktoberklubben).

Sv. Erik Ejstrup ra (Elevsparekassen).

Birger Guldbæk 9. (lærerne).

Preben Westergaard rb (lærerne).

Hans Erik Sigsgaard rb (Forældreforeningen).

Alice Nielsen 9. (Forældreforeningen).

Skolens elevforening har i årets løb afholdt en 5-6 møder og fester. Det er indtrykket, at arbejdet og interessen for foreningen er udmærket, og der har med hensyn til mødeemner været afholdt en passende standard i form af en blanding af kulturel, oplysende og underholdende art.

Forældre- og lærerforeningen har med god tilslutning afholdt en række møder med følgende program:

21. november havde vi diskussionsaften over emnet: Hvilke krav kan skole og hjem gensidigt stille til hinanden? Indledere var som repræsentant for forældrene fru Simon Jensen og som skolens repræsentant indledte hr. J. J. Kortegård.

11. december holdt vi traditionen tro adventsfest under medvirken af pastor A. Mortensen, skolekoret, overlærer J. Vestesen Møller og elev fra I. real Rolf Jensen.

31. januar var der generalforsamling og i tilslutning hertil filmsaften med foredrag af overlærer Aksel Andersen, der causerede over sin rejse til Østen.

27. februar talte erhvervsvejleder K. O. Bojesen om erhvervsvejledning i skolen.

Vejgaard vestre skole:

I årets løb har der været afholdt forskellige klasseforældremøder. Som regel er disse møder vel besøgt, og forældrene er meget interesserede.

Tofthøj, Jørgen Pedersen og Minna Blokkebak-Poulsen var med 7. klasserne på skolerejse i Nordsjælland. Overnatning i Farum vandrerhjem — og rundture bl. a. til København, kombineret med forskellige besøg i store virksomheder.

Jens og Marie Højmosse Kristensen samt Arne Bundgaard havde med 8. klasserne og I real et dejligt lejrskoleophold på Bornholm. Fast udgangspunkt fra Hasle vandrerhjem, hvor det dygtige og hyggelige værtspar hr. og fru Boss på en enestående måde bidrog til at gøre opholdet på solskinsøen til en minderig oplevelse.

Vore store drenge og piger har deltaget i forskellige idrætsarrangementer — såvel indendørs som udendørs.

Kriminaloverbetjent Kinch har vist lysbilleder for eleverne og fortalt dem om brandfare, ulykker ved elektricitet m. v. Endvidere har hr. Kinch talt meget indtrængende med 7. kl. elever om ungdomskriminalitet.

Hr. Schrøder fra Aalborg Bys og Omegns Sparekasse har fortalt de små elever om opsparingens betydning.

Årets mærkesalg har tæret temmelig meget på skolearbejdet. Det bliver vanskeligere og vanskeligere at få såvel elever som lærere til at påtage sig arbejdet, og som det har udviklet sig er det for stor en belastning for skolearbejdet, hvorfor vi her på vestre mener, at mærkesalget må foregå uden skolens medhjælp. 8. klasserne, 9. kl. og II real var med deres forældre indbudt til et møde, hvor erhvervsvejleder Bojesen talte om vore børns fremtid. Fuldmægtig Karen Simonsen talte om lærekontrakter og deres betydning. Endvidere har erhvervsvejleder Eriksen været på skolen og talt med eleverne i afgangsklasserne om erhvervsvalg, ligesom 9. kl. elever har været ud i erhvervspraktik i 14 dage. I lighed med tidligere år har vore 4. og 5. klasser aflagt besøg på færdselsskolen. Forskellige klasser har været på institutionsbesøg, og et par klasser har på Aalborg Værft overværet en stabelafløbning.

Årets skolefest blev holdt i marts med optræden og dans.

Nogle lærere har holdt aftenfest med deres klasser, ligesom der har været afholdt et par fester for skolens færdselspatrulje.

I maj havde vi besøg af fagkonsulent ved undervisningsinspektionen hr. cand. mag. Knud Barfoed, der overværede undervisning i biologi og geografi i realafdelingen samt i 7. klasse. Ved skoleårets afslutning tildeltes Lena Bjerg Jensen en flidspræmie skænket af Oktoberklubben og Leo Larsen skolens flidspræmie. Begge elever var fra 9. klasse, og der var en vis højtidelig stemning over selve udskrivningsfesten, da det var første gang at et hold elever fra vestre skole blev udskrevet med en statskontrolleret prøve.

Det var et hold flinke elever, og vi håber, at erhvervene vil tage vel imod dem.

Med skoleårets slutning tog vor viceinspektør Olaf Tofthøj afsked med vestre skole. Tofthøj blev af kollegerne hyldet ved en hyggelig fest på lærerværelset. Gennem en menneskealder har Tofthøj været med til at sætte sit præg på vestre skole. Rolig, støt og solid har han altid været. En god kollega og en loyal medarbejder — en dygtig og afholdt lærer. Vestre skole sagde ham tak for mange års vel udført arbejde.

Ved årets slutning rejste lærerinde Bjørg Vitnes til Vodskov, også hun blev hyldet og takket for godt kollegaskab og for vel udført arbejde ved skolen.

Østermarkens skole:

6.—12. september var 8 b og 8 c på lejrskole på Bornholm ledsaget af fru Hannah Jensen, fru Birgit Søltøft og hr. J. Fokdal.

I september har alle 4. og 5. klasser aflagt besøg på færdselsskolen.

Den 4. oktober havde skolen besøg af pastor Judson og missionær Gunnar Jørgensen, der på en særdeles instruktiv og fornøjelig måde fortalte de store elever om missionsarbejdet i Nigeria.

I november holdt kriminalkommissær H. V. Buhl foredrag for de ældste elever om brandfare, ulykker ved elektricitet m. m.

19. november—1. december var eleverne fra 9 a og 9 b ude i erhvervspraktik.

Den 3. december mødtes eleverne fra 1. klasserne og deres forældre til klasseforældremøde med demonstration af en undervisningstime. Medens forældrene bagefter talte med lærerne, morede børnene sig i gymnastiksalen.

Den 10. december tog vi afsked med overlærer fru Ørum Nielsen, der forlod skolen for at rejse til Kolding. Vi vil gerne her sige fru Ørum Nielsen tak for mange års særdeles dygtigt arbejde på skolen og for hendes venlighed og hjælpsomhed mod elever og kolleger.

Den 15. december mødtes elever og forældre fra 5 a med frk. Aaris til en særdeles vellykket aften med demonstration af gruppeundervisning.

I januar havde vi besøg af erhvervsvejleder Eriksen, der orienterede eleverne i 8. og 9. klasserne.

Den 7. februar samledes de lærer, der underviste i 8. og 9. klasserne, til instruktion og spørgetime med hr. konsulent Olsson.

Skolefesterne fandt sted den 18. og 19. februar. Elever fra 8. klasserne og 1. real opførte en komedie, og senere ydede skolens sangkor og et blokfløjtehold deres bidrag til underholdningen.

Den 20. og 21. februar havde vi »åbent hus«, og i forbindelse hermed havde de forældre, der ønskede det, lejlighed til at overvære underhold-

ningen fra skolefesterne. Vi havde, som altid når der afholdtes forældre-møde på skolen, stort besøg.

Den 24.—27. februar var 9 b og hr. Søren Madsen på en vellykket studietur til København.

Den 18. maj havde de fire klasselærere for 7. klasserne arrangeret en fest for alle konfirmanderne. Det var forud aftalt med hjemmene, at denne fest skulle erstatte de sædvanlige »ungdomsgilder«, og det er vort indtryk, at dette også i høj grad var tilfældet.

I slutningen af juni havde 7 d besøg af et hold finske skoleelever fra Aalborgs venskabsby Riihimäki. Dette besøg var arrangeret af Aalborg kommunale ungdomsnævn i samarbejde med hr. Søren Madsen, og de finske kammerater var indkvarterede i vore elevers hjem. Børnene havde 10 herlige dage med en mængde fælles oplevelser og med mange udflugter i hele Nordjylland. En af de sidste aftener holdtes fest på skolen, og til denne fest var også vore elevers forældre indbudt. Der blev talt af ungdomsnævnets formand, viceborgmester Marius Andersen, af den finske lærerinde frk. Latti og af mange andre. Fuldmægtig Bengtson fra Aalborghallen havde arrangeret »park« underholdning, så humøret var højt hele aftenen. Besøget var til megen glæde for alle parter, og vi vil her fra skolen gerne bringe ungdomsnævnet og ekspeditionssekretær Møller Knudsen vor hjerteligste tak for stor hjælp, og samtidig skal der lyde en varm tak til de mange firmaer og institutioner, der gav os en yderst elskværdig hjælp og modtagelse.

Ved skoleårets slutning uddeltes skoleinspektør Thora Pedersens legat til eleverne Hans Lybæk Christensen, 8 a, Ole Andersen, 9 a, Grethe Mikkelsen, 9 b og Karen M. Rasmussen, 9 a, med 25 kr. til hver.

Alléskolen

22.—28. august: 7 a I på lejrskoleophold på Bornholm under ledelse af hr. W. Tougaard og frk. Greve.

1.—7. september: 7 b II på lejrskoleophold på Bornholm under ledelse af hr. S. Søltoft og frk. Fredskild Christiansen.

10. september: 8 c og 1 rb med hr. Højholt på ekskursion til Børglum kloster, Maarup kirke, Rubjerg knude og Hirtshals m. v.

19. september: Ra på ekskursion til Blicheregnet og Viborg under fru Schaarups ledelse.

28. september: Rb med hr. Clausen som leder på ekskursion til Silkeborg og Himmelbjerget.

4. oktober: 2. realklasserne a og b på ekskursion til Viborg, Tjele, Mønsted kalkminer, Dollerup bakker m. v. og med frk. Vej og hr. Nilsson som ledere.

15. og 16. oktober deltager vi i dagbladet Ny Tids program for Storaalborg-

mesterskabet i skolefodbold. Vi havde den store tilfredsstillelse at vinde mesterskabet og den udsatte pokal.

20. november holdt kaptajn Nørgaard, føreren af »Georg Stage«, et meget interessant foredrag for vore ældste elever.

11. og 12. december afholdtes vore skolefester. Først underholdt skolens kor os med nogle fortrinlige sange, hvorefter nogle af skolens elever under instruktion af frk Fredskild Christiansen og fru Gether opførte komedien »Hovedsagen er, at man er rask«. Andre elever underholdt med musik og sang, inden man gik over til dansen.

22.—31. januar afholdtes en mejeriudstilling i Aalborghallen, og en del af vore klasser aflagde besøg.

28. januar—9. februar: Eleverne i 9. klasserne ude i erhvervspraktik.

6. februar havde skolen besøg af statskonsulentens medhjælper Frank Olesen og Lindskov Hansen. De besvarede beredvilligt spørgsmål fra lærerpersonalet vedrørende undervisningen i 8. og 9. klasserne.

4. og 7. februar holdtes »åbent hus«. Overordentlig mange benyttede sig af indbydelsen til at få en samtale med deres børns lærere.

Et særligt forældremøde afholdtes for 7. klasserne. Skoleinspektøren orienterede om skolemulighederne efter det 7. skoleår, hvorefter forældrene havde lejlighed til at tale med lærerne om skolens opfattelse med henblik på den forestående placering af børnene i realafdelingen eller kursusskolen.

25. februar: Vellykket fastelavnsfest for afgangsklasserne.

I ugen 18.—23. marts var færdselsvandrestillingen fra Rådet for større færdselssikkerhed opstillet i skolens spiselokale. Alle vore elever fik lejlighed til at se den.

19. marts havde skolen besøg af Aalborg byorkester, som gav tre koncerter for eleverne.

Skolens aktive skolekor deltog som tidligere i radioens sangerdyst, hvor man nåede at komme med i semifinalen i b-rækken.

28. marts rejste koret på besøg hos Marienlyst skole i Oslo og kom hjem den 1. april efter en herlig og begivenhedsrig tur.

11. juni: Frk. Høgh og fru E. Pedersen på ekskursion med 6. b og 5. b til Hjerl hede, Mønsted kalkværk og Viborg.

Efter at have haft orlov i et år forlod ved skoleårets afslutning hr. Erik Søltøft og hr. Bent Würtz skolen for at få ansættelse ved Aalborg handels-højskole. Vi beklager tabet — ikke blot af to meget dygtige lærere, men også af to meget vellidte kolleger.

Sønderbro skole:

28. august: 4. kl. — realklassen skovtur til Ulveskoven.

9. november: Overbetjent Kinch holdt foredrag for 7. klasserne om forebyggelse af brand og om faren ved forgiftninger, f. eks. gasforgiftning.

28., 29. og 30. november: Skolefest for henholdsvis 1.—3. kl., 4.—6. kl. og 7. kl. — realklassen. 1. b opførte »Tre små soldater«. 2. b opførte »Tornerose«. 4. a opførte »Dovenpelle i Eventyrland«. 5. a opførte »Pippi Langstrømpe«. Efter forestillingerne dansedes der et par timer afbrudt af småkonkurrencer.

Juleafslutningen den 22. december foregik traditionen tro i gymnastiksalen kl. 9 med 1.—3. kl. og kl. 10 med de øvrige klasser. Pastor Chr. Christensen læste juleevangeliet og talte til børnene, og sangkoret under ledelse af hr. Jensen og hr. Petersen sang et par julesalmer.

6. februar afholdtes orienterende møde med forældrene til eleverne i 7. klasserne. Efter mødet var der lejlighed til at tale med børnenes lærere.

11. februar var der »Åbent hus«, hvor samtlige lærere stod til rådighed for forældrene. Fremmødet var usædvanlig stort. Foruden disse møder med forældrene har der i årets løb været afholdt klasseforældremøder i mange klasser.

20. juni afholdtes om aftenen dimission af de elever, der forlod skolen. Højtideligheden blev på grund af skoleinspektørens sygdom ledet af viceinspektør Søren Pedersen.

Lejrskole: I august—september var 7. c under ledelse af frk. K. V. Ludwigs på lejrskole i Sønderjylland. 7. b2 var på Bornholm under ledsagelse af hr. og fru Riis.

Ekskursioner og byture: I årets løb har mange klasser, især 8. og 9. klasserne, foretaget ture, bl. a. til Fyrkat ved Hobro og Mols. De store klasser har foretaget institutionsbesøg og besøg på kunstudstillinger.

Erhvervspraktik: I oktober var 9. klasserne i erhvervspraktik i 14 dage. Kort tid efter var der møde, hvori deltog forældre, praktikværter og erhvervsvejlederen samt klassens lærere. Mødet var meget vellykket, der var 100 % fremmøde.

Sportsstævner: I sidste uge af september var et hold drenge til landsidrætsstævne i Randers. Vi blev nr. 4.

Den 27. september havde vi skoleidrætsstævne for alle klasser fra 4. kl. og opad. Der kæmpedes på livet løs fra middag til kl. 5.

8. a: Den vigtigste begivenhed var klassens juleunderholdning for de gamle i St. Markus sogn, en virkelig vellykket aften med stor kontakt mellem de ældre og de unge, til lige stor glæde for begge parter. Sangkoret ledes af overlærer Børge Jensen og lærer Mogens Petersen.

9. a havde oprettet en elevklub, der bl. a. fulgte konkurrencen »Vi bygger en by« i radioens pige- og drengueudsendelser.

Onsdag den 31. oktober tog vi afsked med hr. Nikolaj Nielsen, der den 1. november var blevet udnævnt til skoledirektør i Kolding. Ved et festligt kaffebord takkede hr. Bent Rasmussen for godt samarbejde og overrakte

hr. Nielsen en blomsterhilsen. Skolen vil også her sige tak for særdeles dygtigt og loyalt samarbejde gennem snart mange år.

Hr. Leif Nielsen blev pr. 1. august ansat på Grønland. Også til ham skal lyde en tak for samvittighedsfuldt og ihærdigt arbejde.

Kjellerupsgades skole:

I årets løb er to af vore pensionister, der begge virkede ved skolen her i en meget lang årrække, afgået ved døden. I september døde frk. S. Veilgaard i den høje alder af 94 år. Frk. Veilgaard var ansat ved skolen her fra dens indvielse i 1901 og til 1937. Hun var ikke alene en dygtig og afholdt lærerinde, men en betydende kvinde, hvis arbejdskraft blev taget i brug på mange områder. Hun var således i en årrække medlem af Danmarks Lærerforenings hovedstyrelse og var æresmedlem af Dansk Kvindesamfund. I de senere år var det navnlig Fredssagen, der optog hende stærkt. — I november døde hr. B. Hornemann, der tog sin afsked 1/4 1953, men også som pensionist var hr. Hornemann virksom, idet han flere gange hjalp skolen som vikar i en vanskelig situation, og vi satte alle, både elever og kolleger, pris på hans venlige og hjælpsomme væsen. — Æret være deres minde!

I sommerferien 1962 var hr. og fru Gunge med 9 b og II ra på en udbytterig og fornøjelig tur til Sydslesvig.

24. august afholdtes skovtur til Tolne for de større klasser. Turen, der var begunstiget af godt vejr, var i enhver henseende vellykket. De små klasser har under ledsagelse af klasselæreren været i zoologisk have.

25. august besøg af fagkonsulent Munkholm, der overværede undervisningen i fremmede sprog og i en særlig time besvarede spørgsmål fra lærerne, idet vi på grund af skovturen den foregående dag havde været afskåret fra at komme til hans instruktionskursus.

19. september var 7 a med fru M. Sørensen på ekskursion til Tingbæk kalkmine, Gravlev kirke, Viborg og Blichereggen.

I oktober besøg af erhvervsvejlederen, hr. Eriksen, der vejledede børnene i samtlige klasser med hensyn til erhvervsvalg, efter at de i forvejen havde besvaret de tilsendte spørgeskemaer.

Samme måned foredrag og film for 7. klasserne om brandfare ved hr. kriminaloverbetjent Kinch.

23. november afholdtes skolefest. Om eftermiddagen for 1.—5.klasse, om aftenen for de store elever. Elever fra I og II real opførte optrin af »En søndag på Amager«. Der var til festen skrevet 3 sange, to af eleverne og en af hr. Ott. I pausen under dansen amatøropræden og udtrækning af præmier på billetterne.

1. december deltog skolepatruljernes medlemmer med lederen, hr. Trolle,

i en fest på Flyvestation Aalborg, festen arrangeret af Aalborg politis færdselsafdeling.

22. december juleafslutning i to hold i pigernes gymnastiksal, ved hvilken lejlighed de i årets løb erhvervede idrætsmærker blev uddelt.

I januar var 9 a og 9 b i erhvervspraktik i to uger.

31. januar holdtes klasseforældremøder for 1. klasserne med demonstration af den daglige undervisning og derefter samtaler med forældrene.

4. februar forældremøde for 7. klasserne, hvor der blev orienteret om de skolemæssige muligheder efter 7. skoleår. Bagefter havde forældrene lejlighed til at drøfte disse ting med klasselærerne.

5. februar »åbent hus« for alle de øvrige klasser.

I februar havde samtlige elever lejlighed til at se en af »Rådet for større færdselssikkerhed« arrangeret vandrestilling. På grund af pladmangel her blev udstillingen opstillet på Sønderbro skole, hvor eleverne besøgte den klassevis.

8. og 9. klasserne besøgte endvidere en mejeriudstilling i Aalborghallen, arrangeret af De danske Mejeriers Fællesorganisation. Udstillingen var velegnet til at anskueliggøre over for eleverne dansk mejeribrugs høje placering inden for erhvervslivet.

I maj var 7 b og 7 c under ledelse af hr. Frank Jensen og fru Højholt på 1-dags ekskursion til Göteborg. Turen, der var vel tilrettelagt af GFL, fik et udmærket forløb, idet børnene fik et godt indtryk af livet i den store by og ikke mindst af havnen. Også sejlturen på det moderne skib var en oplevelse for dem.

I årets løb har skolen endvidere deltaget i forskellige idrætsarrangementer, såsom turneringer i fodbold, håndbold og gymnastik, uden dog at hjemføre pokaler.

I vinteren 1962/63 foretoges en omfattende istandsættelse af skolens fundament. Væggene i lokalerne var de senere år begyndt at revne og måtte ustandselig repareres. En formodning om, at pælene, som bygningen står på, var begyndt at revne, viste sig at holde stik. Man har herefter fjernet den øverste del af pælene og undermuret, og vi håber nu, at dette har virket efter hensigten.

Jens Gregersen, Realklassen, skænkede skolen 1 hjortetaksøkse, 5 stenøkser, 1 mejsel og en spydspids samt forskellige mineraler til supplering af vore samlinger.

21. juni holdtes afslutningshøjtidelighed i pigernes gymnastiksal, hvor der foruden eksamens- og udskrivningsbeviser også uddeltes flidspræmier.

Med det gamle skoleårs afslutning måtte overlærer Ib Ibsen i en alder af kun 50 år desværre søge afsked med pension på grund af langvarig sygdom. Skolen siger hr. Ibsen tak for mange års godt og pligtro arbejde, og

vi udtrykker samtidig vor medfølelse med den hårde skæbne, der har ramt ham.

Samtidig rejste hr. K. Søltøft, der kun havde været ved skolen her i to år, idet han oprindeligt var ansat ved Annebergvejens skole, men i løbet af det korte tidsrum han var her, lærte vi alle at sætte pris på hans dygtige arbejde og venlige og behagelige væsen.

Rantzausgades skole:

I august havde vi årets første gæst, konsulent P. Schrøder fra Aalborg Bys og Omegns Sparekasse, der på en fornøjelig og meget anskuelig måde forklarede de små elever i 1. kl. om betydningen af at spare. For 7. kl. holdt kriminalkommissær Buhl foredrag og viste film om brandfare og ulykker ved elektricitet og kulos. Man må beundre kriminalpolitiets folk, at de ved siden af deres tjeneste også vil påtage sig et oplysningsarbejde i skolerne.

Erhvervsvejleder frk. Else Kristensen orienterede realkl. 9., 8. og 7. klasserne om deres chancer efter endt skoletid, og erhvervsvejledningen skaffede eleverne fra 9. kl. 14 dages erhverspraktik. Nogle elever fra 8. kl., som skulle udskrives, fik også lov at være med, men det er skolens indtryk, at i hvert fald nogle af dem er for umodne.

Foruden de ordinære film fra Statens Filmcentral tog vi en færdselsfilm, som blev vist for 1.—5. kl., vi havde færdsels-vandreudstillingen en uge, og 5. kl. var på Færdselsskolen.

Juleafslutningen blev som sædvanlig afholdt i Vor Frue Kirke med pastor Biering Sørensen.

I februar måned holdtes der fastelavnsfest i Håndværkerforeningen. Det blev to fornøjelige aftener, den første med de små elever, den anden med de store.

I samme måned var der åbent hus for forældrene, ligesom der har været afholdt møder for forældre med børn i 7. kl. og nogle klasseforældremøder.

I tilslutning til religionsundervisningen har klasser været på besøg i Budolfi og Vor Frue Kirke, og de store elever har besøgt forskellige udstillinger.

Ved skoleårets afslutningsfest blev overlærer Jørgensens legat givet til Hans Henrik Knudsen Rd og Preben Olesen Rb. Jane Østergård-Jensen Rc fik Foreningen Nordens boggave. Aalborg Bys og Omegns Sparekasse forærede os to sparekassebøger à 25 kr. De blev givet til Hanne Nielsen og Erik Nielsen, begge fra 9. kl.

Lejrskoleophold:

Stig Nørgaard og Else Hansen på Bornholm med 7. kl.

Ruth Grøne og Ernst Jacobsen i Sønderjylland med 6. kl.

Gerda Heilesen i Sønderjylland med 1. og 2. real.

Skolerejse i sommerferien: Ernst Jacobsen i Norge.

D.S.I. 1962—63

D.S.I. har efter sammenlægningen af de to skoler revideret sine love, således at foreningen nu kan optage medlemmer fra Rantzausgades skole. Det er ikke muligt at ændre foreningens navn, da det vil betyde nedrykning for foreningens hold i den jyske 1. division i basket. Sammenlægningen af de to skoler har virket stimulerende for medlemstallet, idet foreningen i den forløbne sæson har haft sit største medlemstal.

Foreningen har for første gang haft et baskethold i den jyske 1. division, og holdet sluttede som nr. 6 af 12 hold, hvilket må siges at være et pænt resultat. Derudover havde foreningen 10 hold med i Aalborgturneringen, og her vandt både herre- og damesenior deres række.

Som de foregående år har D.S.I. haft et fodboldhold, et herrehåndboldhold og et damehåndboldhold med i A.A.G.I.s vinterturnering. Fodboldholdet blev nr. 2 i mesterrækken.

Traditionen tro deltog holdene fra vinterturneringen i A.A.G.I.s sommerstævne i Hadsund, og her vandt håndboldspillerne for anden gang pokalen.

Da der i Nordjylland er mangel på basketdommere, arrangerede D.S.I. et dommerkursus, der sluttede med en teoretisk og praktisk prøve, og her bestod 15 D.S.I. medlemmer B. dommereksamen.

Foruden en mængde småstævner arrangerede foreningen som afslutning på sæsonen det største basketstævne, der til dato har været afholdt i Nordjylland.

Poul Paghgades skole

Under et hospitalsophold afgik overlærer Chr. Kiel ved døden den 5. dec. 1962, 58 år gammel. Gennem godt 25 år virkede han ved Poul Pagh Gades skole og var en meget samvittighedsfuld lærer, der var med til at give skolen et godt præg. Budskabet om hans uventede bortgang blev modtaget med sorg både af elever og kolleger. Vi vil mindes hr. Kiel som en dygtig lærer og en god kollega.

Ved skoleårets slutning tog to af lærerne deres afsked på grund af alder.

Overlærer L. Damborg kom i 1922 fra Ellitshøj til Aalborg, og hele hans virke i de 41 år, der fulgte, faldt ved Poul Pagh Gades skole. Gamle elever omtaler hr. Damborg som den solide og grundige lærer, og kollegerne lærte at sætte pris på hans rolige og besindige væsen.

Overlærer A. Houman kom til Poul Pagh Gades skole fra Thorshavn i 1934. Han var uddannet som skibstegner, hvad der satte sig gode spor i hans tegneundervisning, og med stor interesse gik han i de sidste år i gang med det nye fag »teknisk tegning« i 8. klasserne. Som faglærer i tegning kom hr. Houman til at kende en mængde af skolens elever, der alle fik stort udbytte af hans undervisning. Som kollega var han en elskværdig og

hyggelig mand, hvis gode humør var med til at præge frikvartererne på lærerværelset.

I skoleårets løb har tre klasser været på lejrskoleophold på »Christianslyst« i Sydslesvig. 6. a under ledelse af fru Kildegaard Nielsen og hr. Johannes Pedersen, 7. e og 8. b sammen under ledelse af frøken M. Vester og hr. Svend Hansen.

Der har været foretaget nogle ekskursioner til omegnen. Af længere ture kan nævnes: 2. real a og b til Buderupholm, 6. c til Viborg og Hjerl Hede, 3. d til Tingbæk, Rebild og Fyrkat, 6. e til Viborg, Hjerl Hede, Spøttrup og Klejstrup.

En del af skolens klasser har aflagt besøg i Zoologisk Have og på Historisk Museum.

I november blev forældre til eleverne i 1. klasserne indbudt til at overvære en undervisningstime, og derefter var der lejlighed til at tale med klasselærerne; en indbydelse som næsten alle forældre efterkom.

Den 12. februar blev der afholdt et møde for forældrene til børn i 7. klasserne. Skoleinspektøren gjorde rede for de muligheder, der forelå for elevernes fortsatte undervisning i 8.—9. klasserne og i realafdelingen. Derefter blev forældrene indbudt til i den følgende uge at få en samtale med deres barns lærere, for at det kunne blive klarlagt, hvorledes forældrenes ønsker om skolens bedømmelse af elevernes mulighed for en fortsat skolegang stillede sig til hinanden. Også de øvrige klassers forældre havde i denne uge lejlighed til en samtale med deres barns klasselærer.

Efter at afgangsklasserne i nov.—dec. havde fået erhvervsvejledning på skolen, blev eleverne fra de to 9. klasser udsendt i erhverspraktik 2 uger i marts måned.

Der afholdtes skolebal den 6. og 7. marts. Den første eftermiddag for 1.—3. klasserne, og de to aftener for de større klasser.

4. og 5. klasserne fik som sædvanlig to timers undervisning på færdselskolen, og 6. klasserne fik foredrag af kriminalpolitiet om »Brandværn«.

Efter henvendelse til Skattekontoret om hjælp til gennemgang af skatte-skemaet fik skolen den 5. september besøg af skatteinspektør Schrøder-Christensen, som gav hver af 9. klasserne to timers undervisning i skatte-skemaets udfyldning og skattevæsenet i almindelighed.

De mange nye problemer, som lærerne i 8. og 9. klasserne må tumle med, blev behandlet på en konference i februar måned med konsulent Lindeskov Hansen.

I maj—juni afholdtes for første gang den statskontrollerede prøve ved udgangen af 9. klasse. I prøven deltog 36 elever, som opnåede pæne resultater, og fra de beskikkede censorer fik lærerpersonalet megen ros for det arbejde, der — trods de mange begyndervanskeligheder — var udført med disse elever.

I sommerferien var overlærer frøken M. Vester på studierejse i Svejts. Lærerinde frøken Birthe Holm havde tjenestefrihed i juli, august og september for gennem World Friend Organization at deltage i en skolelejr i U.S.A.

Ryegades skole:

48 elever fik efter aflagte prøver bronzeidrætsmærket, 48 sølvidrætsmærket, 36 guldidrætsmærket, 20 sølv/omalje-mærket og 13 guld/omalje-mærket. 20 elever fik svømmemærket, en betydelig fremskridt i forhold til i fjor, da kun én elev aflagde frisvømmerprøven. Helt godt bliver det næppe, før vi får en indendørs svømmehal.

I efterårsferien deltog skolen i en turnering i fodbold. Skolens hold nåede til finalen.

Som sædvanlig har eleverne haft lejlighed til at se Skolescenens forestillinger, Landsskolescenens Bios film samt til at høre foreningen Musik og Ungdoms koncerter i Aalborghallen.

Hr. ekspeditionssekretær Schrøder, Aalborg Bys og Omegns Sparekasse, har holdt foredrag for eleverne i 1. klasserne om at spare. Hr. politikommissær Buhl talte til de større børn om brandværn, hr. kriminaloverbetjent Kinch om ungdomskriminalitet, medens kaptajn Nørsgaard, skoleskibet »Georg Stage«, på Dansk Skibsadoptionens vegne talte om »En dreng går til søs«.

I august måned havde skolen besøg af lærerinde Miss Alice Andersson, Edmonton, Canada, og af lektor O. Langmoen og lektor fru A. Eng fra Oslo.

Eleverne i 4. og 5. klasserne har som sædvanlig fået undervisning i færdselslære på Færdselsskolen i Vesterkæret, og alle eleverne i afgangsklasserne har været indbudt til »Erhvervsvejledning ved fagfolk« i Aalborghallens foyer i november måned. Erhvervsvejleder Henning Eriksen har ved besøg i afgangsklasserne uddybet dette emne. Desuden har eleverne i skolens 9. klasser været ude i erhvervspraktik i 14 dage, hvilket optog dem i højeste grad.

I sommerferien rejste elever fra 4mc, 4md, 8a, 8b og 8c til Harzen, medens 7a og 7c var på Bornholm. Flere klasser har været på korte ture bl. a. til Rebild, Moskov, St. Restrup, Egholm og Lundby Krat, dels på biologiske ekskursioner, dels for fornøjelsens skyld. I september arrangerede elevrådet en velbesøgt og udbytterig udflugt for eleverne i de store klasser til Æbeltoft, hvor man besøgte Rådhusmuseet, Den siamesiske Samling og fregatten »Jylland«. Desuden aflagde man besøg på Gl. Estrup og ved Kalø slotsruin.

På elevrådets initiativ blev der i efteråret foretaget en tur til Lufthavnen, som man fik forevist. Andre elever har med stor succes udsendt skolebladet »Heureka«, ligesom de arrangerede en maleriudstilling, der for største delen bestod af egne »værker«.

Den traditionelle skolefest blev afholdt hen på foråret, men det er som om interessen for denne fest svigter.

Adskillige klasser har aflagt besøg på forskellige virksomheder og institutioner samt udstillinger, således på maleriudstillingen Aalborg, Aarhus og Aabenraa i Aalborghallen samt mejeriudstillingen samme sted.

Realklasserne har overværet retsmøder i kriminalretten, medens andre klasser har besøgt Nordjysk Landsbibliotek. Desuden er der foretaget byrundture, aflagt besøg i Zoologisk have, på slottet »Aalborghus«, i Aalborghallen og mange andre steder.

Juleafslutningen fandt sted i Vor Frelzers kirke. Pastor Oskar Poulsen talte, og skolens pigechor sang under ledelse af frk. Ebert.

Skolens elever solgte i november og december måned unicef-julekort til et beløb af 1461,75 kr. samt lodsedler for 800 kr. for Koføeds skole.

I årets løb købte eleverne sparemærker for 13375 kr.

Som sædvanlig har alle forældrene i årets løb været indbudt til forældre-møder på skolen, idet der har været klasse-møder, klasserækkemøder samt en »Åbent hus« aften. Sidstnævnte aften var samtlige lærere til stede, så man havde lejlighed til at få hver enkelt i tale.

Til efteråret er det atter hensigten at indbyde forældrene til en række møder om forskellige problemer i tilknytning til skolen og dens arbejde, ikke mindst de mange problemer i tilknytning til den nye skolelov. Vi vil gerne fortælle Dem om de erfaringer, vi har gjort, og vi vil gerne høre, hvad De mener om den »Nye Skole«. Ikke mindst vil det interessere os at høre, hvorledes vore elever med bestået afgangsprøve efter 9. klasse bliver modtaget ude i erhvervslivet. For deraf afhænger hele den nye skoleordnings succes.

Vesterkæret skole:

I dagene 18/8—27/8 havde II real b besøg af engelske skoleelever. Det drejede sig om en udvekslingsordning ordnet gennem WFA, og II real b skulle efter planen besøge de engelske børn i august 1963. Udvekslingen var formidlet af II reals klasselærer hr. Preben Andersen, og besøget blev en succes. Sammen med hr. Preben Andersen havde klassen arrangeret forskellige udflugter, for at gæsterne kunne få et indtryk af den nordjyske natur. En dag var der bustur til Rebild, Gl. Estrup og Ebeltoft, mens værtsfolkene lagde bil til til en udflugt til Skagen. Turen sluttede for englændernes vedkommende med en tur til København.

20/8 var skolen med de ældste klasser på skovtur til »Ulveskovene«, og vi havde vore gæster fra England med.

I dagene 10/9—24/9 var 9. a ude i erhvervspraktik.

Mandag 17/9 besøgte hr. sparekassekonsulent Schrøder fra Aalborg Bys

og Omegns Sparekasse skolen. Hr. Schrøder fortalte vore elever i 1. klasse om det værdifulde i at spare.

25/9 besøgte hr. ekspeditionssekretær Christensen fra Landbosparekassen eleverne i 8. a og fortalte dem om veksler og obligationer. Klassen blev så interesseret, at den købte en obligation med pålydende værdi 100 kr.

11/10 fortalte hr. overbetjent Kinch 6.-klasserne om sikring imod brand.

I anledning af F. N.-dagen den 24/10 vistes i gymnastiksalen filmen »Manden, som ikke kunne læse«.

Onsdag 21/11 havde skolen besøg af Jens Bjerre, der viste sin pragtfulde film fra New Guinea for ca. 400 elever.

22/11 og 23/11 afholdtes skolens årlige skolebal for henholdsvis mindre og større klasser. Begge aftener var der først underholdning af parodisten Fin Magnussen og derefter dansedes der til Millers orkester. Den sidste aften var der desuden underholdning af et orkester, der blev ledet af Fin Møller fra I. real.

5/12 vistes filmen »Så du røgen« fra »Foreningen til kræftens bekæmpelse« for de store elever.

23/1 havde skolen besøg af forfatterinden fil. kand. fru Irene Wallerius Linton, der holdt foredrag for eleverne fra 6. klasse og opefter. Emnet var Carl von Linne, og fruhen ledsagede foredraget med en dejlig film om Sveriges store naturforsker.

I januar afvikledes også to forældremøder på skolen. Den 24. holdtes der åbent hus for forældre til børn i alle klasser undtagen 7. Der var stort besøg hele aftenen. Den 29. holdtes et specielt forældremøde for forældre med børn i 7. klasse. Skoleinspektøren gav en redegørelse for, hvilke undervisningsmuligheder der kunne tilbydes de børn, der ønskede at fortsætte skolegangen i 8 og 9. klasse eller i realafdelingen, og derefter var der lejlighed til at tale med klasselærerne.

10/3—16/3 havde vi en udstilling udlånt af politiets færdselsafdeling, og 22/3—1/4 havde vi fra mellemfolkeligt samvirke udstillingen »Frihed for sult«.

1/4 fejredes skolens 10-årsdag ved en sammenkomst for lærerne om aftenen. 8. a og b's håndværkerlinie kom med en gave i dagens anledning, idet de havde drejet en ferle, som de skænkede skolen til ophængning på inspektørens kontor.

4/5 sluttede realklasserne deres skolegang ved at vinde over lærerne i en vældig fodboldkamp, som blev spillet i overværelse af hele skolen.

I ugen 13/5—17/5 besøgte 4. og 5. klasserne færdselsskolen.

20/5—25/5 var hr. Legård Jensen og frk. Poulsen med 7. b på lejrskole på Bornholm.

31/5 besøgte II real a og b Aarhus på en ekskursion med hr. Ole Nielsen og hr. Tage Hansen som ledere.

21/6 sluttedes skoleåret 1962—63.

Ved afslutningen i gymnastiksalen var der mødt mange forældre og andre interesserede, da skoleinspektør Erik Kristensen bød velkommen. Efter sangen »Den danske sang« talte skoleinspektøren til eleverne over romanen »Gud mildne luften for de klippede får«, idet der advaredes imod at løbe fra sit ansvar. Derefter uddeltes eksamensbeviser, og formanden for forældre- og lærerforeningen, hr. ekspeditionssekretær Gråhede, uddelte flidspræmier til 4 elever fra afgangsklasserne og takkede skolen for det arbejde, der var udført i årets løb.

Efter sammenkomsten i gymnastiksalen var der smørrebrødsgilde for eleverne fra afgangsklasserne og deres lærere, og aftenen sluttede med dans.

Forældre - og lærerforeningen ved Vesterkærets skole har i det forløbne skoleår også lavet en række arrangementer.

Ved generalforsamlingen d. 11/10 1963 var alle valg genvalg.

Sæsonens møderække indledtes d. 12/11 med et fint besøgt møde, der som emne havde: »Erhvervspraktik«. Erhvervsvejleder ved Aalborg Amts Arbejdsanvisning hr. Karl Boisen og en af skolens lærere, hr. Henning Nielsen, som umiddelbart før havde haft en klasse ude i erhvervspraktik, var indledere, og efter de to indlæg fulgte en livlig diskussion.

Det næste møde afholdtes d. 15/1, og dette møde havde som emne: »Hvilke krav stiller forældrene til skolen, og hvilke krav stiller skolen til hjemmene«. Indledere var byrådsmedlem, jernbanepakmester S. C. Gregeresen og skolens lærerrådsformand, lærer Preben Andersen. Der var mødt mange interesserede.

14/2 holdtes en demonstration i regning i 5. klasse ved hr. overlærer L. P. Christoffersen, og sæsonen sluttede med en sammenkomst for foreningens medlemmer d. 27/3. ABC-koret underholdt.

Skolens filmklub har i løbet af skoleåret vist følgende film:

I november: Jens Bjerres Noona Dan og Det ukendte Guinea.

I januar: En film med Fyrtårnet og Bivognen.

I marts: Filmkavalkade.

Desuden har klubben medvirket ved Indienudstillingen fra Mellempfolkeligt Samvirke og ved et arrangement fra Ceylon Tea Centre.

Klubben har i årets løb købt to litografier af Kaj E. Christensen til op-hængning i klasseværelser.

Annebergvej skole:

I sommerferien gik man i gang med at ombygge de lokaler på første sal, som Døveskolen havde haft. Der blev her i løbet af skoleåret indrettet et dejligt naturfagslokale, et nyt skolekøkken, lægeværelse og et særligt lokale til skolepsykolog m. m.

I det nye skoleår kunne vi byde to nye lærere velkommen til skolen. Lige

efter ferien kom lærer P. Kirch tilbage og d. 1. nov. kom lærer Villy Nesgård fra Tårs. 30. nov. afholdt vi den årlige forældrefest. Efter samtaler med klasselærerne i klasserne samledes man i gymnastiksalen, hvor skolelæge fru Hess-Thaysen talte om trætte børn. Desuden var der generalforsamling i forældre- og lærerforeningen. 22. dec. juleafslutning i gymnastiksalen ved pastor Wammen.

22. feb. fastelavnsfest med tøndeslagning for de større børn.

23. feb. det samme program for de mindre.

25. marts samledes 70 tidligere elever til en hyggeaften sammen med deres lærere. Fru A. M. Poulsen læste op, og der vist et par film.

18.—31. marts var 8.—9. kl. ude i erhvervspraktik.

1.—6. apr. var der arrangeret en velbesøgt færdselsudstilling på skolen.

20. juni tog vi afsked med 35 elever.

I dette skoleår er der blevet uddelt skoleidrætsmærker til 12 elever.

Lejrskole:

8.—9. kl. var på Bornholm sammen med fru S. Larsen, hr. T. Therkildsen og hr. P. Fredberg. 7. kl. var i Sønderjylland med fru A. M. Münster, hr. T. Bisgård og hr. Å. Lindholm Jensen. 6. kl. var ligeledes i Sønderjylland med fru A. M. Münster og hr. A. M. Kjeldbjerg.

Inden sommerferien tog vi afsked med en afholdt kollega, viceinspektør Å. Lindholm Jensen, der fra 1. aug. var blevet ansat ved Sønderbro skole. Inspektøren udtalte ved afskeden: »Vi vil gerne takke dig hjerteligt for værdifuldt skolearbejde. Det har været præget af stor pædagogisk indsigt og en utrolig energi. Held og lykke fremover.«

Hobrovej skole:

2/8—10/8: 1 rab på rejse i Holland (hr. Lyngsholm og hr. Schrøder).

19/9: Sparekassekonsulent Schrøder fortalte i de små klasser om sparemærker.

22/10: Kriminaloverbetjent Ankeraa holdt foredrag med lysbilleder for alle 6. klasserne om brandfare m. v.

8/11: Hr. Riis Poulsen holdt møde for forældrene til klasse 6 a.

5/12—13/12: Erhvervsvejledning i alle afgangsklasser v/ hr. Eriksen.

11/12: Årets skolefest i Håndværkerforeningen. Børnene opførte drengeoperaen: Min onkel fra Ronongo, der blev vist for de små klasser om eftermiddagen og for de store om aftenen. Derefter bal.

Dec.: Klasseforældremøde ang. 9. kl. (hr. Tamborg og hr. Bach Sørensen).

10/12: Sendt 250,13 kr. til Red Barnets spedalskhedsindsamling.

22/12: Juleafslutning i Ansgar kirke. Tale ved pastor Svend Ebbe Jacobsen. Lærer Knud Arne Hansens børnekor sang.

19/1: 2 ra på ekskursion med hr. Schrøder i Rold Skov.

30/1: Hr. Busch Knudsen med 9 b på besøg på »mejerigtig« udstilling i Kilden.

30/1: Forældreaften med åbent hus for alle klassers forældre.

30/1—5/2. Færdseksudstilling. — Også åben for forældre.

Jan.: Forældreaften med skuespil. Fru Johansens elever i 7 a opførte F. N.-spillet: Det store spisebord. Samtlige elever medvirkede.

Febr.: Hr. Jørgen Jensen på ekskursion med 2 rb.

11/2—23/2: 9 a og 9 b i erhvervspraktik.

16/2: Hr. Lyngsholm på ekskursion med 2 rb.

7/2: Besøg på skolen af konsulent Lindskov Hansen, Horsens, vedrørende 8.—9.-klasserne.

Marts: Et hold drenge under ledelse af hr. Bach Sørensen deltog i en gymnastikkonkurrence på Danmarksgades skole. Holdet blev nr. 3 af 16 hold fra Aalborg amt.

9/4: Besøg på Hvorup kasernes udstilling: Danmark under besættelsen. (7 a, 1 rb og 8 b v/ fru Johansen og hr. Guldsø Nielsen).

23/4: Besøg af en meget dygtig sangkvartet, bestående af 4 amerikanere og deres pianist: d'hr. Gibbons, Williams, Petersen, Bischof og Sorensen, der underholdt de store elever med negro spirituals, folkesange m. m.

April: Fru Marie Johansen litterær aften med 7 a med påfølgende klassefest.

Maj: Hr. Jørgen Jensen på udflugt med 3 b.

24/5—30/5: Fru Aagaard, frk. Mikkelsen og hr. Madsen på lejrskole på Bornholm med 7 b og 7 c.

Juni: 4 e på besøg på klosteret med efterfølgende udflugt (frk. Vagner Jensen).

Desuden har de små klasser gjort kortere udflugter, f. eks. med besøg i Zoo osv.

I vinterens løb har skoleinspektøren sammen med de pågældende klassers klasselærere holdt forældremøder i alle 7. klasserne ang. oprykningsmulighederne.

23/6—28/6: 7 e med hr. Bjerre på Bornholm.

10/7—16/7: Frk Mikkelsen og hr. Ole Christensen på Bornholmstur med 1 ra.

Frydendal skole:

22.—28. august: 7 b på lejrskole på Bornholm: Ledere K. Steenstrup og E. Roulund.

5. og 6. november: Forældremøde for alle klasserne fra 2. klasse.

30. november: Skolen tog ved en lille højtidelighed afsked med skoleinspektør Aage Pedersen, der dygtigt har ledet skolen under hele udviklingen fra landsbyskole til købstadsskole. Der blev holdt taler af skoledirektør Hj.

Thomsen, skolekommissionens formand hr. Tage Due samt flere af lærerne, og skoleinspektør Aage Pedersen fik overrakt gaver fra såvel elever som lærere som tak for mange års dygtigt lederskab og godt samarbejde.

1. december: Viceskoleinspektør Kn. Larsen konstitueres som skoleinspektør.

5. december: Skolefest i Håndværkerforeningen for 3.—8.-klasserne. Komedi »Lotte ligeglad« blev instrueret af hr. Spliid Jensen, og skolekoret sang under ledelse af frk. E. Roulund.

22. december: Juleafslutning i gymnastiksalen, hvor der blev danset om juletræ, og pastor Th. Wammen holdt juletaalen.

14. jan. -63: Forældremøde i gymnastiksalen for alle forældre. De behandlede emner var: »Hvilke krav stiller hjemmene til skolen«, »Om samarbejde mellem hjem og skole«, »Lidt om skolens krav til eleverne«. Indledere: bagermester A. Hæsum, overlærer Karl Stenstrup og viceskoleinspektør Kn. Larsen, og flere forældre deltog i den efterfølgende debat.

11. februar: Forældre til børn i 7. klasserne var indbudt til møde om Deres børns fremtidige skolegang.

26. februar til 2. marts: Færdselsudstilling arrangeret af »Rådet for større færdselssikkerhed«.

1. marts: Lærer A. Bjerre Kristiansen, Ryesgades skole, udnævnes til skoleinspektør ved skolen.

8. marts: Fastelavnsfest for 6., 7. og 8. klasserne i gymnastiksalen, ledet af hr. F. Svendsen og hr. Olesen m. fl.

12. marts: Erhvervsvejleder Boyesen besøger 7 aR, 7 b, 8 a og 7 aD.

24. marts: Amerikansk sangkvartet underholder alle »engelsktalende« elever.

29. april—7. maj: 7 aR på lejrskole på Bornholm, ledet af frk. Roulund Jensen og Kaj Sørensen.

31. maj: Traditionen tro var 1. og 2. klasserne om eftermiddagen sammen med lærerne på tur til Zoologisk Have.

4. og 5. juni: 7 aD vinder sparekassens tandværnskonkurrence og får — foruden byens smukkeste tænder — en 2 dages-tur til Gøteborg sammen med deres klasselærer hr. A. Damborg og skoleinspektør Bjerre Kristiansen.

13. juni: Skovtur til Tolne med det traditionelle skovtursprogram med dans, sang, konkurrencer, sport og anden underholdning. Vejret var fint, og humøret højt.

20. juni: Udskrivningsfest for elever, der skulle forlade skolen. Der blev talt af skoleinspektøren og skolekommissionsmedlem, bagermester A. Hæsum samt lærerrådets formand, overlærer Karl Stenstrup. Ved det efterfølgende kaffebord underholdt skolens sangkor under ledelse af lærerinde frk. Roulund Jensen, og overlærer Sigurd Daubjerg læste op.

I årets løb har mange klasselærere arrangeret ekskursioner, klasseforældremøder m. v., og eleverne har haft lejlighed til at deltage i »Musik og Ungdoms« samt skolescenens og skolebios arrangementer. 14 elever har taget svømmemærker, og eleverne har gennem sparemærker opsparet 3500 kr.

4. juni til 10. juni: 8. klasse på tur til Norge under ledelse af klasselæreren, viceskoleinspektør Kn. Larsen.

Det skolepsykologiske arbejde

Ved udførelsen af det skolepsykologiske arbejde har i skoleåret 1962-63 medvirket:

Ledende skolepsykolog Otto Sørensen.
 Skolepsykolog Jens Knudsen.
 Skolepsykolog Freddy Kops.
 Skolepsykolog Kristian Jensen.

Arbejdet kan naturligt deles i følgende hovedgrupper:

Problemer vedrørende skolebegyndelse.
 Problemer i de almindelige klasser.
 Specialundervisningen.
 Andre opgaver.

Skolebegyndelse:

De børn, der ved skolegangens begyndelse vil være under 6½ år, skal søge dispensation for at komme i skole.

Sådanne ansøgere er i alle tilfælde blevet indbudt til en skolemodenhedsprøve (Uppsalapróven) på de pågældende skoler, hvor barnet er indmeldt. Efter prøven har Skolepsykologisk kontor givet indstilling med hensyn til dispensationsbevillingen.

Af de 40 anmeldte børn — født efter 1/2 1957 — mødte 36 til kollektiv skolemodenhedsprøve, og der blev anbefalet dispensation for 21.

Herudover har der været forældreønske om prøve af skoleberettigede elever i 35 tilfælde. For disse 35 er der for 27 elevers vedkommende anbefalet skolegang.

Da skolemodenhedsprøven (Uppsalapróven) ikke i alle tilfælde klart kan afgøre skolemodenhed, suppleredes den i en del tilfælde med individuelle prøver (Binet, Healy I og Meyers spændviddeprøve). Det har drejet sig om 32 børn.

Nedenstående skema viser en fordeling af de prøvede børn:

Alder pr. 1/8 63	Ce	Fry	Vø	Vv	Øm	Al	Sb	Ho	Kj	Rz	PP	Ry	Ve	i alt
6 ^o . 6 ^o	1	1	6	1	5	4	4	2	5	3	1	0	3	36
Frameldt ..	0	0	2	1	2	3	2	0	4	1	0	0	0	15
Ønske om prøve	2	2	5	1	4	4	2	5	1	4	2	2	1	35
Frameldt ..	0	0	0	0	1	2	1	1	0	3	2	1	1	12

Rubrikken: Ønske om prøve gælder de forældre, der har skoleberettigede børn. Der var ønske om skolemodenhedsprøve af 35 børn inden for denne kategori. — Ønske om skolemodenhedsprøve opfyldes i alle tilfælde. Disse prøver finder sted samtidig med prøvningen af yngstebørnene (Uppsala-prøven). Kan man ved anmodningen mærke, at det drejer sig om alvorlige bekymringer, bliver barnet indbudt til en individuel prøve, hvor skolepsykologen før prøven har en indgående samtale med forældrene om barnets problemer.

Enkelte børnehavedere har i visse tilfælde rådet forældrene til at søge hjælp på Skolepsykologisk kontor omkring indskrivningstidspunktet, og f. eks. åndssvageproblemer og andre særforanstaltninger bliver derved skolemæssigt løst inden skolegangens begyndelse.

Ud over de nævnte skolemodenhedsundersøgelser har Skolepsykologisk kontor testet 28 elever. Det har drejet sig om elever, der ikke i tide er anmeldt til den kollektive prøve. Henvendelsen er her kommet fra forældre, fra børnehaver og private skoler. Ca. 50% af alle prøvede børn er anbefalet skolegang pr. 1/8 1963.

Problemer i de almindelige klasser:

Det drejer sig som oftest om standpunkts- og begavelsesproblemer, men også om problemer vedrørende syn-, hørelse-, tale- og adfærdsvanskeligheder.

Indstillingerne kommer som regel fra klasselæreren og på dennes initiativ, men i mange tilfælde har forældrene bedt klasselæreren foranledige en undersøgelse, ligesom forældrene i nogle tilfælde selv henvender sig direkte til kontoret for at søge råd og vejledning. I sidstnævnte tilfælde er der kun tale om forældrevejledning i opdragelsesspørgsmål, idet barnet klarer skolens krav tilfredsstillende.

Følgende tal viser en opgørelse over, hvem der har taget initiativet til at få børnene undersøgt.

Skolen	354
Hjemmet	72
Hospital, læger, børnehaver og andre... .	161

Nedenstående oversigt viser de hyppigste årsager til, at der ønskes en undersøgelse:

Læsevanskeligheder	99
Kan ikke følge med	114
Skolemodenhed	60
Manglende koncentration	23
Direkte adfærdsvanskeligheder	37
Nervøsitet	17
Regning og skr. dansk	151
Talevanskeligheder	110
Høresvage	24
I alt	<u>635</u>

De undervisningsmæssige problemer udgøres af langt den største gruppe. Når der med hensyn til adfærdsvanskeligheder kun er anført tallet 37, betyder det, at her må der særbehandling til — indberetning til hospitaler med ønske om lægelige undersøgelser og behandling, men ud over de 37 anførte er der mange andre, hvor der er behov for hjælp — lettere neuroser, manglende koncentration, skulking, rapseri, seksuelle vanskeligheder, psykosomatiske lidelser som hovedpine, mavesmerter, opkastninger og angst. Elever, der er gået i stå, elever, som i og for sig er nemme i den forstand, at de ikke ødelægger undervisningen for andre, men de er i den grad frarøvet deres naturlige reaktioner på grund af en uhåndgribelig angst, der forhindrer dem i alm. kontakt med kammerater og i at få det rette ud af undervisningen. I alt har det drejet sig om 54 elever.

Følgende skema viser antal undersøgte børn fra de enkelte skoler og andre:

Annebergvej	25
Østersundbyvejens skole	15
Rørdal	6
Frydendal	41
Vejgård Østre	45
Vejgård Vestre	34
Østermarken	31
Alléskolen	40
Sønderbro	46
Hobrovej	48
Kjellerupsgade	28
Rantzausgade	26
Poul Paghsgade	28
Ryesgade	28

Vesterkæret	29
Udskrevne til hjemmeundervisning ...	4
Undersøgelse før skolegangens beg. ...	52
Ønsker fra hospital, læger, børnehave og andre	61
I alt	<u>587</u>

De indstillede børn kom fra følgende klassetrin og andre:

1. klasse	98
2. klasse	134
3. klasse	74
4. klasse	42
5. klasse	52
Højere klassetrin	70
Udskrevne til hjemmeundervisning ...	4
Undersøgelse før skolegangens beg. ...	52
Ønske om undersøgelse fra hospitaler, læger, børnehave og andre	61
I alt	<u>587</u>

Når der er uoverensstemmelse mellem antallene af henvisningsårsager og det faktisk prøvede elevantal, skyldes det, at henvisningen af den enkelte elev kan have flere årsager.

På grund af for sent indkomne anmeldelsesskemaer overføres 8 elever til skoleåret 1963/64.

Forskydningen i retning af at lade børnene prøve på et forholdsvis tidligt tidspunkt fortsættes i 1962/63. Denne forskydning ser vi gerne fortsat, idet muligheden for at give effektiv hjælp er langt større, når der kan sættes ind i de første skoleår. Vi finder det dog rigtigt, at hovedvægten ligger på 2. klasse, idet mindre problemer i 1. klasse ofte kan rettes uden særlige foranstaltninger, men det må dog ikke forhindre, at mange børn også henvises fra 1. klassetrin. Der kan jo være tale om skoleumodenhed, hvor vi kan søge om skoleudsættelse, og endnu vigtigere — vi træffer jo allerede her hjælpeskoleelever. Jeg finder det meget betydningsfuldt, at de kan overflyttes til hjælpeskolen straks efter deres første skoleår, i stedet for at de skal lide yderligere nederlag i deres klasse. Det er mit indtryk, at skole-nederlag er en af de hyppigste årsager til adfærdsforstyrrelser blandt hjælpeskoleelever.

Indstillinger til prøve kommer hele året, men det er en stor fordel, at flertallet indsendes i første halvdel af skoleåret, dels af hensyn til arbejdets tilrettelæggelse, og især fordi det er en absolut nødvendighed, når vi skal

etablere antal særklasser. Dette gælder både læseklasser og nye klasser på hjælpeskolen. Endelig har det også stor betydning med hensyn til oprettelse af læsehold. Ventelister skulle helst undgås.

I skoleåret 1962/63 har 96 tidligere undersøgte elevers forhold været taget op til fornyet overvejelse. Det har fortrinsvis drejet sig om elever med pædagogiske vanskeligheder.

Ud fra undersøgelser samt drøftelser med klasselærere og forældre sker følgende overflytninger i skoleåret 1962/63 og pr. 1/8 1963:

Læseklasser:

Sønderbro	3. læseklasse	13 elever	
Sønderbro	4.	—	12 -
Poul Paghsgade ...	5.	—	5 -
Rantzausgade	5.	—	2 -
Alléskolen	6.	—	1 -
Rantzausgade	7.	—	1 -
Poul Paghsgade ...	8.	—	3 -
Alléskolen	9.	—	1 -
		<hr/>	
		i alt 38 elever	
		<hr/>	

Elever, som pr. 1/8 1963 frekventerer læseklasse:

Klassetrin	Skole	Dreng	Piger
3.	Sønderbro	12	1
4.	Sønderbro	6	5
4.	Sønderbro	13	3
5.	Poul Paghsgade	11	3
5.	Poul Paghsgade	11	5
5.	Rantzausgade	14	3
6.	Poul Paghsgade	13	2
6.	Alléskolen	12	5
7.	Alléskolen	12	3
7.	Rantzausgade	8	6
7.	Sønderbro	13	0
8.	Poul Paghsgade	14	4
9.	Alléskolen	6	3
		<hr/>	
		145	43
		<hr/>	

I alt: 188 elever.

Pr. 1/8 1963 har skolevæsenet således 13 læseklasser med ialt 188 elever. 9. læseklasse på Sønderbro skole og 8. læseklasse på Alléskolen var 1962

ude i erhverspraktik. Praktikken gennemførtes med stor tilfredshed for alle parter. — Når vi har anbefalet erhverspraktik også for 8. læseklasse, har det været ud fra formodning om, at 8. klasse ville være en sådan klasses sidste skoleår.

Der er en glædelig tendens til, at eleverne også fortsætter i 9. læseklasse, en tendens, der er påvirket af erfaringerne ved erhvervspraktikken, idet erhvervet har anbefalet endnu et års skolegang.

Hjælpeklasser:

Ved skoleårets begyndelse overflyttes til Annebergvej skole her fra kommunen:

Til 2. hjælpeklasse 14 elever

- 3.	--	8	-
- 4.	—	1	-
- 5.	--	1	-
- 6.	—	1	-
- 7.	—	2	-

i alt 27 elever

14 elever er i løbet af 1962/63 overflyttet til skolen på Annebergvej her fra kommunen.

I 1962/63 er der til hjælpeskolen også overflyttet elever fra Aalborg amt efter tilladelse fra Aalborg skolekommission.

De i hjælpeskolen pr. 1. august 1963 optagne elever, fordelt efter intelligenskvotient:

I.k.	Antal		I.k.	Antal		I.k.	Antal	
	Dr.	Pg.		Dr.	Pg.		Dr.	Pg.
68		1	78	1	1	88	3	1
70		1	79		1	89	1	
71		1	81		1	92		1
73		1	82	1		93		1
74		1	85	1		94	1	
75	1	1	86	2		99	1	
77	1		87	1	1			
ialt	2	6		6	4		6	3

I alt: 14 drenge og 13 piger.

Enkelte af eleverne er til observation for evt. overflytning til externat-skole.

Læseholdene:

For læseholdene sker der kun få ændringer ved skoleskiftet, idet børnene, hvis der er plads, begynder læseholdshjælpen umiddelbart efter undersøgelsen, og ellers så snart der bliver plads.

På læseholdene blev i 1962/63 undervist 358 elever. 33 læseholdslærere er beskæftiget med denne opgave.

Skoler:	Antal elever undervist på læsehold i 1962/63:	Udskrevet af læsehold i skoleåret 62/63:				
		O. K.	Pause	Skolegangsophør	til læseklasse	elevens eget ønske
Ann.	21					
ØSV	21	7			1	
Rør.	6	3				
Fry.	21	5	1		2	
V. Ø.	28	4	4		2	
V. V.	31	11			3	1
Øm.	33	7	4		2	
Allé	22	6			2	
Sb.	29	12	1	1	4	
Ho.	27	16	3			
Kj.	31	12	1		1	
Rz.	19	6	1			
P. P.	20	10	1		1	
Ry.	14	4	2	1		
Ve.	35	11	1	3	3	
Ialt:	358	114	19	5	21	1

1962/63 har Skolepsykologisk kontor i så stor udstrækning, som tiden har tilladt det, taget sig af adfærdsvanskeligheder. Det har drejet sig om indberetning til:

1. Børnepsykiatrisk hospital, Århus,
2. Julemærkehjem,
3. Børneværn og
4. Skoleflytning.

Herudover har der i flere tilfælde været forældrerådgivning i opdragelsesproblemer — i enkelte tilfælde har det kun drejet sig om rådgivning. Forældrene har ikke ønsket barnet undersøgt, men har da altid fået tilbud om at henvende sig på kontoret igen, hvis der skulle opstå ønske om yderligere hjælp.

I løbet af skoleåret 1962/63 har Skolepsykologisk kontor haft 20 elever til behandling gennem længere tid. I de fleste tilfælde er det lykkedes at stabilisere elevernes forhold. Hos enkelte elever opnåedes ingen resultater, og de blev derfor henvist til anden behandling.

En af behandlingsformerne har været skoleflytning. Successen med en sådan behandlingsform er helt afhængig af den modtagende lærers indstil-

ling. Skabes der her en positiv binding mellem lærer og elev, kan en skolegang genoprettes, der så ud til at være gået i hårdknude. Ved en sådan foranstaltning er det lykkedes at få skolegangen stabiliseret for 5 elever.

Specialundervisning:

Læseholdene bliver prøvet to gange årligt, hvortil kommer nogle prøver efter speciel anmodning, f. eks. når en læseholdslærer uden for disse perioder finder, at en elev er færdig med hjælpen. En sådan anmodning kan også komme, fordi barnet har en stilstandsperiode, hvor man mener, der bør sættes en pause ind. Endelig er der tilfælde, hvor kontoret tager initiativet til ekstraprøver, fordi et eller andet barn formodes at have brug for yderligere kontrol.

Læseklasserne bliver i almindelighed læseprøvet mindst én gang årligt, dog sådan, at man i særlig grad følger begyndelses- og sluttrin, samt børn, hvis standpunktsproblemer eller andre problemer afviger fra det gennemsnitlige i disse klasser.

Mod slutningen af skoleåret prøves alle læseklasserne i læsning, skriftlig dansk og regning med henblik på tilbageflytning til almindelige klasser.

Der tilbageflyttes i år 4 elever. Pr. 1. august 1963 har Aalborg skolevæsen 13 læseklasser med i alt 188 elever.

Hjælpeklasserne prøves ikke rutinemæssigt endnu på samme måde som læseklasserne, kun i det omfang skolen ønsker det.

Forsorgsproblemer har været på tale i 7 tilfælde.

Kun i 1 tilfælde har hjælpeskolen anmodet om tilbageflytning af elever til almindelig klasse. Resultatet blev læseklasse.

Også på hjælpeskolen er der læsehold. De prøves én gang årligt.

Af alvorlige adfærdsproblemer har der været 3, hvor man har ønsket bistand fra Skolepsykologisk kontor.

Samtidig med prøverne i læseklasserne og på læsehold foregår der besøg i klasserne og på holdene med de dertil hørende drøftelser af undervisningen.

Hospitalsundervisningen:

Denne er blevet udvidet. Der er bevilget flere timer til denne undervisningsform. Også Aalborg Amtssygehus er nu omfattet af ordningen. I alt læses der pr. 1/8 1963 25 ugentlige timer på hospitalerne.

Hjemmeundervisningen:

Denne har været bevilget til 4 elever.

Indberetninger:

1. Forsorgscentret for Nordjylland: 5 elever.
2. Taleinstituttet for Århus: 14 elever.

3. Statens Blindevæsen: 0 elever.
4. Revalideringscentret: 12 elever.
5. Psykiatrisk Børnehospital, Risskov: 4 elever.
6. Børneværnet i Aalborg: 5 elever.

Skolepsykologisk kontor har i år som tidligere deltaget i faglige møder samt medvirket ved læseklassekursus.

Jeg tror, at vi stort set har fået de elever indberettet, der har vanskeligheder med læsning, skriftlig dansk og regning, — de elever, der er intelligensretarderede, samt børn med større adfærdsvanskeligheder.

Til sidstnævnte gruppe savner vi hårdt en observationskoloni, da et miljøskifte for kortere eller længere tid her ville være den bedste behandlingsform. Det er en nydannelse, der *må* etableres.

Kontorets vejledning har været søgt i flere tilfælde af overvejelser vedrørende oversidning. Jeg vil mene, at Skolepsykologisk kontor i alle tilfælde af oversidning skulle analysere elevens aktuelle status. Det er ikke altid givet, at oversidning er den bedste løsning.

Undervisning af talelidende:

Ved begyndelsen af skoleåret omfattede undervisningen 70 elever, og der blev i årets løb henvist 130 elever, som skønnedes at have behov for hjælp.

Eleverne fordelte sig således på de forskellige skoler:

Alléskolen	14	elev
Annebergvej	17	-
Frydendal	12	-
Hobrovej	15	-
Kjellerupsgade	11	-
Poul Paghsgade	11	-
Rantzausgade	13	-
Ryesgade	12	-
Sønderbro	22	-
Vejgård vestre skole	17	-
Vejgård østre skole	19	-
Vesterkæret	13	-
Østermarken	13	-
Østersundbyvej	9	-
Sct. Mariæ skole	2	-

Af disse 200 elever udgik 5 elever af følgende årsager:

Lidelsen så ringe, at behandling måtte betragtes som overflødig	3	elev
Flyttet til anden kommune	2	-

Det vil sige, at skolevæsenet skulle sørge for taleundervisning til 195 elever. I 115 af disse tilfælde kunne eleverne udskrives i årets løb, fordi lidelsen var afhjulpet.

Ved årets slutning var der således 80 elever, som fortsætter med taleundervisningen det efterfølgende år.

Lidelserne hos de i skoleåret 1962/63 behandlede elever fordeler sig som anført på nedenstående skema, dog bør det bemærkes, at adskillige børn havde flere lidelser, men blev rubriceret under deres hovedlidelse.

	1.kl.	2.kl.	3.kl.	4.kl.	5.kl.	6.kl.	7.kl.	8.kl.	9.kl.	4.em.	1.r.	2.r.											
	d.	p.	d.	p.	d.	p.	d.	p.	d.	p.	d.	p.	d.	p.									
Stammen	1	4	8	7	3	9	4	4	2	4	1	1	2	1	2	3	56						
Læsp	6	8	19	15	16	9	1	1	5	4	4	1	1	1	1	2	93						
Snøvl	1		1			1				1							4						
Sprogfejl	13	4	4	4	5	1	2	1	1		1						36						
Løbsk tale					1												1						
Hæshed		2								1	2						5						
Ialt	21	12	29	20	29	10	11	5	16	8	8	2	5	2	2	1	1	4	1	2	1	5	195

Undervisningen har været varetaget af talepædagog H. Borre Larsen.

Undervisning af elever med hørenedsættelse:

I løbet af skoleåret 1962/63 har 34 elever fået tunghøreundervisning i kortere eller længere perioder efter behov. Undervisningen har omfattet høretræning, mundaflæsning og sprogforståelse. Alle eleverne går i normalklasse og er forsynet med moderne høreapparater, som er udleveret fra Statens Hørecentral. Der føres gennem hele skoletiden stadig kontrol med høreapparaterne, og alle reparationer af disse betales af Hørecentralen. Undervisningen foregår på elevens skole på hold eller som enkeltmandsundervisning efter behov, og således at specialundervisningen griber mindst muligt ind i elevens normale skolegang.

1 elev er midlertidigt flyttet til Statens tunghøre- og døveskole i Aalborg.

Ved skoleårets slutning er udskrevet 10 elever med varig hørenedsættelse. Alle disse elever har været sat i forbindelse med den særlige erhvervsvejleder for tunghøre.

Ved den årlige helbredsundersøgelse hos skolelægen bliver samtlige elever audiometerprøvet, og når en konstaterer hørenedsættelse skønnes at være vedvarende eller at kunne få indflydelse på elevens skolegang, sker der henvendelse til hørepedagogen. I årets løb er der fra to af skolelægerne henvist 53 elever, 38 af disse elever er henvist til nærmere undersøgelse på Høreklinikken. Ved alle nyanmeldelser er der foretaget besøg i skolen, og efter samtale med klasselærer og forældre skønnes der, hvilke videre for-

anstaltninger der skal iværksættes. Ofte har en konstateret hørenedsættelse ingen eller så ringe indflydelse på elevens høremæssige forhold i skolen, at der ingen grund er til videre foranstaltninger, men det er alligevel af stor betydning, at hørenedsættelsen konstateres. Derved kan en eventuel ørelægebehandling blive fulgt op og de nødvendige pædagogiske midler blive sat ind for at afbøde den virkning, en hørenedsættelse kan have på elevens udbytte af skolegangen.

En ikke ubetydelig del af de konstaterede hørenedsættelser — af sidste års henvisninger 13 — skyldes ubetænksomt nytårsskyderi.

Undervisningen af de hørehæmmede elever, kontakten med skole og hjem, placeringen i skolen og kontrollen med høreapparaterne varetages af hørepædagog S. Å. Johansen.

Landsskolescenens Bio.

På basis af et samarbejde mellem Landsskolescenens Bio, det lokale skolevæsen og »Europa Bio« har skolernes elever siden skoleåret 1959/60 haft adgang til at deltage i Landsskolescenens Bio's filmforevisninger.

Arrangementet hviler på en abonnementsordning, hvorefter eleverne ved en sæsons begyndelse — for et kontingent, der for tiden andrager 5 kr. — tegner abonnement for fire af Landsskolescenens Bio udvalgte film, der er egnede for de pågældende aldersklasser.

Ordningen omfatter foruden de kommunale skoler i Aalborg tillige skolerne i Hasseris kommune og privatskolerne i Aalborg.

Skoledirektøren har påtaget sig hvervet som fællestillidsmand for området; på de enkelte skoler tager en lærer eller en lærerinde sig af abonnementstegningen, modtagelse af kontingent, fordeling af billetter m. v.

I 1962/63 har filmene »Lykkens landevej«, »Sheriffen«, »Hofnarren« og filmen om Henri Dunant været forevist for elever fra 5. klassetrin og opefter (yngste hold), og for elever fra 10. klassetrin og opefter har følgende film været forevist: »Masser af whisky«, »Ved vejs ende«, »Vredens Druer« og »Kirmes«.

For yngste holds vedkommende havde 3067 elever tegnet abonnement og for ældste holds 894 elever.

Svømmeundervisning i sommerferien 1963.

Den frivillige svømmeundervisning i sommerferien 1963 strakte sig over 5 uger uden afbrydelse fra begyndelsen af ferien, og der blev undervist i 4 timer daglig. Ved undervisningen medvirkede i tre uger 9 lærere og lærerinder og i to uger 10.

Adgang til at deltage havde som sædvanligt elever fra 5. kl. og klasserne oppefter. Af nedenstående tabel fremgår tilmeldingen og undervisningens udbytte i form af aflagte prøver. Der var god tilslutning til undervisningen.

Skolesvømningen i sommerferien 1963.

1963	Antal tilmeldte		Aflagte prøver								
			Dele af prøver		Svømmerprøven		Frisvømprøven		Livredderprøven		
	Dr.	Pg.	Dr.	Pg.	Dr.	Pg.	Dr.	Pg.	Dr.	Pg.	
Rørdal	7	4	1	1	0	0	0	0	0	0	0
Centralskolen	47	31	8	8	1	6	0	6	1	2	2
Vejgaard østre	118	114	32	14	9	10	1	2	2	3	3
Vejgaard vestre	71	68	9	4	8	4	6	0	3	0	0
Østermarken	76	66	12	8	1	8	3	6	0	3	3
Alléskolen	92	110	17	9	7	7	6	3	3	2	2
Sønderbro	116	84	24	17	3	8	3	9	6	4	4
Kjellerupsgade	47	54	9	4	0	6	0	2	0	1	1
Rantzausgade	63	50	17	3	5	2	2	2	0	0	0
Poul Pagh's Gade	115	103	16	13	1	15	0	3	2	2	2
Ryesgade	51	47	8	10	3	6	3	1	1	0	0
Vesterkæret	105	129	21	23	13	18	7	9	3	5	5
Annebergvej	13	17	2	1	0	0	0	0	0	0	0
Hobrovej	99	66	20	7	9	7	3	10	2	3	3
Frydendal	52	65	4	11	2	9	0	6	0	1	1
Ialt ...	1072	1008	200	133	62	106	34	59	23	26	26

Feriekolonier.

Børnenes Kontors formål er at skaffe ubemidlede og trængende børn fra Aalborg kommuneskoler et ophold på landet i sommerferien, enten i private hjem eller i feriekolonier.

Endvidere at hjælpe de vanskeligst stillede børn med manglende beklædning og fodtøj.

Børnenes Kontors bestyrelse består af en lærer og en lærerinde fra hver af byens kommuneskoler (med undtagelse af skolerne i den tidligere Vejgaard kommune, der har deres egen feriekoloni), samt 2 medlemmer valgt af byrådet og direktør J. Falck, der er kasserer.

Den daglige ledelse varetages af et forretningsudvalg (formand, næstformand, kasserer og sekretær).

Samtlige hverv i bestyrelsen og forretningsudvalg er ulønnede. Der betales kun løn til koloniernes køkkenpersonale. Evt. bidrag går altså ubeskåret og udelukkende til Aalborgbørn, der trænger til et koloni- eller ferieophold.

Feriehjem: Nedgangen i antal af feriehem fortsatte desværre i 1962. Kun ca. 40 landbohjem tilbød at tage et Aalborgbarn i sommerferien; disse hjem bringer »Børnenes Kontor« en hjertelig tak for en god gerning, — som for-

øvrigt nok bærer lønnen i sig selv. Det er med stor glæde, vi noterer, at mange af børnene gentagne gange vender tilbage til det samme feriehjem, hvad der må tages som et tegn på, at barn og ferieværter har fundet hinanden.

Inden sommerferien uddeltes der beklædning til de børn, der trængte mest. — Pigernes kjoler havde Børnenes Kontor selv ladet fremstille, medens drengeskjorter og benklæder, undertøj og fodtøj købtes i færdig stand.

Feriekolonier: I sommerferien udsendtes i alt 450 børn til vore tre feriekolonier. Børnene fordeltes på 5 pigehold og 4 drengehold. Personale fra Aalborg kommunale skolevæsen stillede sig — vederlagsfrit — til rådighed som koloniledere. Hver af kolonierne aftog 3 feriehold à ca. 50 børn; opholdets varighed var ca. 17 dage.

For at gavne og støtte de Aalborg-børn, der virkelig trænger til kolonioophold, satte vi holdenes antal ned fra 12 til 9. Derved udelukkedes en del børn, hvis trang var tvivlsom, men af større vigtighed: derved forlængedes det enkelte barns ophold på kolonien fra 13 dage til 17 dage, hvilken omlægning (sammenlagt med nye ansøgningsskemaer, der i højere grad end tidligere sorterer ansøgerne efter trang) vi havde megen glæde af.

Byens nyvalgte skolekommission foretog som sin allerførste handling en »inspektions«-tur rundt til de 3 kolonier. Såvel skolekommission som repræsentanter fra vore tre dagblade, der senere i ferien besøgte kolonierne og livet der, havde til vor glæde kun lovord at sige om de velstandsatte og smukt beliggende kolonibygninger og om det uegennyttige arbejde, der fra lærerside ydes her.

Voksende udgifter: Det er dyrt at klare udgifterne til driften af de tre store kolonier og deres vedligeholdelse, udsatte som de ligger i nærheden af havet. Også beklædningen koster penge, selv om den indskrænkes mest muligt. Men B. K.s ledelse står inde for, at der administreres fornuftigt med de beløb, man får ind til formålet gennem driften af vor pølsevogn på Nytorv, gennem salg af vort feriemærke, ved støtte fra Aalborg kommune, ved tilskud fra »Landsforeningen af Børnenes Kontorer« og ved velvillige bidrag fra byens borgere. Vi håber, at vi også må regne med denne velvilje i år og udsender i tillid hertil vore indsamlingslister og vor inkassator, repræsentant N. Chr. Sørensen, Aalborg.

Det bemærkes, at »Landsforeningen af Børnenes Kontorer«, som B. K. i Aalborg er medlem af, er godkendt af finansministeriet til at modtage skattefrie gaver i h. t. ligningsloven af 15. december 1959. I henhold hertil kan bidrag, der tilsammen overstiger 100 kr. og max. 1.000 kr. (obs. kun gaver på mindst 50 kr. til én forening kan medregnes) fradrages på Deres selvangivelse.

Vi siger tak til alle, der hjalp os i det svundne år — ja, for manges vedkommende gennem en lang årrække. Det være sig foreninger, firmaer, institutioner eller enkeltpersoner, og det gælder både for de store og de små beløb, vi har modtaget.

Vi takker byråd og presse for støtte og velvilje, og vi bringer »Børnenes Kontor«s mange medarbejdere — herunder ikke mindst kommuneskolernes lærerpersonale — en tak for uegennyttigt arbejde gennem årene.

Bisnappgård:

Vejgaard Børnehjælpsdag, der består af repræsentanter for skoler og organisationer i den tidligere Nørre Tranders kommune, og hvis forretningsudvalg for tiden er: Byrådsmedlem, overlærer Henry G. Jensen (formand), cementarbejder Laur. Svensson (kasserer), bogtrykker Henry Blauenfeldt, vicekasserer Sv. E. Mortensen, fru Clara Hansen, formand Elmar Andersen og ekspeditionssekretær P. Willy Nielsen (sekretær), etablerede i 1950 feriekoloni for børnene fra den tidligere Nørre Tranders kommune på »Bisnappgård«.

Institutionen Vejgaard Børnehjælpsdag har efter aftale med Aalborg kommune den daglige ledelse af og ansvaret for driften af feriekolonien.

Af midlerne til driften i 1962 er kr. 17.387,13 fremskaffet ved afholdelsen af den årlige børnehjælpsdag i Vejgaard.

I sommeren 1962 var 325 børn — fordelt på 4 hold — på ferie på kolonien. Alle de børn, der meldte sig med ønske om et ferieophold, kom med. Koloniledere og tilsynspersonale stillede sig vederlagsfrit til rådighed, og Vejgaard børnehjælpsdag siger tak derfor.

Koloniens driftsudgifter, til hvilke Aalborg kommune yder tilskud, udgjorde i 1962 incl. forplejningsudgifter, lønninger til køkkenpersonale, vedligeholdelse af bygninger og inventar, forsikringer m. v. kr. 24.235,80.

Ferierejser.

Til ferierejser for elever i stats-, private og kommunale skoler i Aalborg blev der i 1962 udstedt 4693 billetter. Kommunens tilskud (10 pct.) til disse billetter udgjorde kr. 25.128,18.

Beretning om skoletandplejen i skoleåret 1962—63

v/ overlandlæge N. U. Brams

Året har været præget af stabile arbejdsforhold. Desværre viser behandlingsbehovet en foruroligende stigning, som giver sig udslag i såvel flere som voldsommere angreb i børnenes tænder. Skal man søge at opnå en

ændring i dette forhold, må arbejdet for forebyggelse af tandsygdommene intensiveres og støttes fra alle sider.

På initiativ af Aalborg Byes og Omegns Sparekasse har der i skoleåret været afholdt en »Tandværnskonkurrence« efter norsk mønster for den sidste skolepligtige aldersklasse, de 13-14 årige, i 7. klasserne i Storaalborg. Ideen er at benytte konkurrencemomentet til at søge opnået en forbedring i mundhygiejnen hos skolebørnene. Det forventede resultat skulle være færre cariesangreb i tænderne fremkommet ved en indsats fra børnenes og evt. klasselærerens side gennem hele skoleåret. Præmien for den bedste klasse var en 2 dages rejse til Gøteborg.

Da konkurrencematerialet blev gennemgået, viste det sig, at der for hovedparten af klassernes vedkommende var tale om en stigning i antal fyldninger i forhold til det foregående år. Kun få klasser viste reduktion i forhold til året før. 2 klasser fra hver sin kommune stod næsten lige, og de blev begge udpeget som vindere og fik rejsen til Gøteborg sammen med klasselærere og -lærerinder, skoleledere, skoletandlæger og sparekassefunktionærer. Denne form for konkurrence synes i henhold til det nedslående resultat ikke at være en farbar vej til forbedring af tandforholdene hos skolebørn. Der vil i de kommende år blive forsøgt andre midler og metoder til forebyggelse af tandsygdomme, idet det er uomgængelig nødvendigt, at en ændring finder sted i retning af bedre forståelse af problemets alvor.

*Aalborg kommunale skoletandpleje,
oversigt over virksomheden i året 15/8 1962 — 15/8 1963.*

	Antal børn		Fyl. flader		Tandudtr.		Nervebeh.						Ialt
	Behandlede	Antal konsult.	Blivende tænder	Mælke-tænder	Blivende tænder	Mælke-tænder	Blivende tænder	Mælke-tænder	Lokal-bedøvelser	Rentgen-billeder	Tandrensning	Andre behandlinger	
fortsat systematisk behandling	9896	28381	56670	5323	1307	2825	216	30	4783	1981	1481	24586	99202
1. klasse	1219	4558	6927	5956	192	3090	30	47	3361	148	223	4868	24842
Ialt	*) 11115	32939	63597	11279	1499	5915	246	77	8144	2129	1704	29454	124044

Antal børn: Heri indbefattet 87 børn fra Statens Tunghøre- og Døveskole og 96 børn fra Sohngårdsskolen.

Behandlede: Alle indmeldte børn er saneret en gang, en del to gange i årets løb.

Andre behandlinger omfatter bl. a.: Provisoriske fyldninger, underforing, pensling, slibning o. s. v. samt porcelæns- og guldkroner.

Guldindlæg	47
Broarbejder	2
Proteser	5
Kæbeoperationer og fjernelse af læbe- og tungebånd...	78
Afsluttede egentlige tandreguleringer	75

Lægeundersøgelser.

Skolelægeordningen trådte i kraft i Aalborg den 1. april 1949. Den omfatter nu alle skolesøgende børn i byens kommunale og private skoler samt katedralskolen og statsgymnasiet. I det forløbne år har det drejet sig om i alt 13.923.

Der er ansat 3 skolelæger og 6 lægeassistenter. En del af skolerne har ikke lægeværelse, hvorfor børnene må henvises til undersøgelse på den nærmeste skole med lægelokale.

Foruden skolernes elever er i skoleåret lærerpersonalet og rengøringspersonalet ved kommunens skoler samt personalet på skoletandklinikken tuberkuloseundersøgt.

Udlån af lokaler i 1962—63.

I skoleåret har følgende institutioner og foreninger haft lokaler på: Danmarksgades, Rantzausgades, Poul Pagh's Gades, Ryesgades, Annebergvej, Vesterkærrets, Kjellerupsgades, Østermarkens, Alléskolen, Sønderbro, Vejgaard vestre og Vejgaard østre, Frydendal, Hobrovejs skoler og Central-skolen.

Aalborg årskursus, Aalborg seminarium, Aalborg aftenskole, A. O. F.. F. O. F., Vejgaard aftenskole, Teknisk skole, Aalborg kommunale ungdomsskole, Liberalt oplysningsforbund.

Gymnastiksalene har været benyttet af følgende foreninger:

Aa.B., Aalborg gymnastikforening, »Vidar«, »Chang«, »Sparta«, »Ægir«, U 15, K.F.U.M., F.D.F., Aalborg Badmintonklub, A.F.F., Aalborg roklub, Aalborg fodboldklub, »1919«, »Kammeraterne«, »Triton«, Aalborg komm. idrætsforening, D.U.I., håndboldklubben »Star«, »Jyden«, »Freja«, »Thor«, A.I.K., Vejgaard badmintonklub, Idrætsforeningen »Haabet«, Vejgaard boldspilklub, Aalborg Damemotions Klub, Aalborg Jiu Jitsu klub, Good Templar ungdomsforbund, Østbyens Kvindegymnastikforening, Aalborg Kajakklub, Aalborg bordtennisklub, Nordjyske folkedansere, Aalborg Kvinde-Gymnastikforening, Aalborg håndboldklub, H.B.K. »Tateni«, Vestbyens bordtennisklub, »Posten«, Danmarksgades skoles idrætsforening, Boldklubben af 1952, Ryesgades skoles idrætsforening, Aalborg seminariums idrætsforening, Aalborg Basketball Club, Jernbanens Idrætsforening, Tobaksarbejdernes idrætsforening, Idrætsforeningen af 1960, Badmintonklubben af 1961, Aalborg skyttekreds, Aalborg svømmeklub, Værftsfunktionærernes idrætssklub, Aalborg Judo- og selvforsvarsklub, Eksportholdets boldklub.

Aalborg Studenterkursus

er en selvejende institution, der forestås af en bestyrelse, hvori Aalborg byråd er repræsenteret af skolekommissionens formand, overpolitibetjent Tage Due og skoleinspektør Hans Brusgaard samt af skoledirektøren, der er bestyrelsens formand. Desuden består bestyrelsen af lektor Gudmund Jensen og lektor Steen Pedersen, som repræsenterer lærerne, og af kursuslederen, rektor frk. D. Glud.

Kursuset forbereder på 2 år til nysproglig og matematisk-naturvidenskabelig artium (på grundlag af real-, præliminær- eller lærereksamen) og har statsanerkendelse med alle dertil knyttede rettigheder.

Undervisningen foregår om aftenen og er således beregnet for elever, der enten af økonomiske årsager er nødt til at passe et arbejde samtidig med, at de læser til studentereksamen, eller sådanne, som først efter at de er kom-

met ind i et erhverv har fået lyst til yderligere uddannelse og videre studier ved de højere læreanstalter, hvortil studentereksamen kræves som grundlag.

Undervisningen foregår på Rantzausgades skole.

I sommerterminen 1963 demitteredes 18 nysproglige (9 kvindelige, 9 mandlige) og 22 matematiske (21 mandl. og 1 kvindel.) studenter.

Lærerpersonalet består foruden kursuslederen af 3 lektorer og 2 adjunkter fra Aalborg Katedralskole, 1 lektor fra Hjørring gymnasium, 1 lektor fra Aalborg seminarium, 1 overenskomstansat lektor, 1 overenskomstansat adjunkt, 4 civilingeniører og 1 timelærer (cand. mag.).

De private skoler i Aalborg købstad ^{31/12} 1961 og ^{31/12} 1962.

	Op- rettet år	Elevantal					
		1961			1962		
		Dr.	Pg.	Ialt	Dr.	Pg.	Ialt
<i>I. Mellem- og realskoler:</i>							
1. Klostermarksskolen	1871	306	270	576	315	285	600
2. Cand. mag. Møllers skole	1905	132	134	266	134	138	272
3. Elisabeth Brøndsteds skole	1888	281	273	554	264	260	524
<i>II. Andre private skoler:</i>							
1. Sct. Mariæ (Den katolske skole)	1900	33	24	52	28	29	57
Ialt		752	701	1453	741	712	1453

Til kommunale fripladser i ovennævnte tre private mellem- og realskoler har kommunen i 1962-63 ydet et tilskud på 600 kr. til hver skole.

Årsprøver.

Realeksamen, pigeskoleeksamen og alm. forberedelseseksamen maj—juni 1963

Dansk stil.

Friluftslivets betydning for vor tids mennesker. Eller: Hvad gør samfundet for at skaffe de unge uddannelsesmuligheder?

Oversættelse til engelsk.

En flyveulykke.

For nogle år siden, da nogle mænd fløj over junglen i Indien, standsede motoren pludselig, og flyvemaskinen *faldt ned*. En mand blev dræbt, og de andre havde kun mad til nogle få dage. De blev syge og var temmelig hjælpeløse, og snart begyndte de at frygte for, at de ville dø af sult eller blive ædt af vilde dyr.

En uge senere blev en flyvemaskine sendt ud for at søge efter dem. De blev set, men der var intet sted, hvor flyvemaskinen kunne lande. Derfor måtte den flyve bort igen; men næste dag kom den tilbage, og nu kastede den en *faldskærm* ned. Mændene fandt snart faldskærmen med noget mad og delene af en radio. Da de havde sat radioen sammen, sendte de følgende *budskab*: »S.O.S. Vi er syge og kan ikke forlade dette sted.«

Inden længe fløj en anden flyvemaskine over stedet, og denne gang sprang en mand ud med faldskærm. Han var læge, og han *tog sig af* dem, så at de snart kunne gå til den nærmeste landsby.

en flyveulykke, an air crash. — *at falde ned*, to crash. — *en faldskærm*, a parachute. — *et budskab*, a message. — *at tage sig af*, to look after.

Regning.

1. Den $\frac{1}{11}$ 1954 fik A et statslån på 30.400 kr. i sin nyopførte ejendom. I rente betalte A 2 % p.a., og han betalte ikke afdrag i tidsrummet $\frac{1}{11}$ 1954— $\frac{1}{11}$ 1962.

Hvor stor blev A's halvårslige ydelse på statslånet, når han yderligere måtte betale 0,2 % p.a. af lånesummen til administration?

I 1956 arvede A så mange penge, at han kunne tilbagebetale statslånet. Det gjorde han imidlertid ikke, men i stedet købte han den $\frac{25}{7}$ 1956 så mange 5 % statsobligationer à 500 kr. til kurs $82\frac{3}{4}$, som han kunne få for 30.400 kr. Kurtage 2 promille af kursværdien, terminer $\frac{1}{3}$ og $\frac{1}{9}$.

Hvor mange obligationer købte A, og hvor stor blev købsregningen?

Hvor meget var den halvårslige ydelse på statslånet mindre end den rente, A fik udbetalt af obligationerne den $\frac{1}{9}$ 1956?

2. Når man anvender alle 3 dæk på den nye færge, som D.S.B. i 1963 tager i brug på ruten Halsskov-Knudshoved, kan der af biler kun medtages personbiler.

Nedenstående tabel viser billetpriserne.

Tarif	Personbil af længde	Enkelt	Dobbelt
I	indtil 2,85 m	kr. 27,00	kr. 40,00
— II	over 2,85 m — 4,25 m	— 30,00	— 45,00
— III	— 4,25 m — 5,00 m	— 34,00	— 51,00
— IV	— 5,00 m	— 38,00	— 57,00

Bilernes førere overføres frit; for passagerer ud over bilernes førere betales 6,60 kr. for enkeltbillet og 9,90 kr. for dobbeltbillet.

Ved opgørelse af indtægten for en overfart medregnes halvdelen af dobbeltbilletternes pris.

På en overfart medføres

40 vogne efter tarif I, heraf 30 på dobbeltbillet,
110 vogne efter tarif II, heraf 75 på dobbeltbillet,
95 vogne efter tarif III, heraf 80 på dobbeltbillet,
48 vogne efter tarif IV, heraf 38 på dobbeltbillet

samt ud over bilernes førere 360 passagerer, heraf 284 på dobbeltbillet.

Beregn den samlede indtægt på denne overfart.

På en anden overfart er indtægten i alt 9097,50 kr. Heraf er 7447,50 kr. indtægt ved overførsel af biler med førere, medens resten er indtægt for overførsel af passagerer. Der overføres dobbelt så mange passagerer med dobbeltbillet som med enkeltbillet.

Hvor mange passagerer ud over bilernes førere er der med på denne overfart?

På en tredje overfart overføres kun biler efter tarif II og III. Den samlede indtægt for disse er 8628 kr. Der er i alt 320 biler, heraf 60 på enkeltbillet efter tarif II og 60 på enkeltbillet efter tarif III.

Hvor mange biler overføres i alt efter tarif II og hvor mange efter tarif III?

3. Hvor mange dm^3 (2. dec.) fylder 58 kg aluminium, der har vægtfylden 2,70, og hvor mange dm^3 (2. dec.) fylder 40 kg kobber, der har vægtfylden 8,92?

Hvor stor vægtfylde (2. dec.) får en legering, der sammensmeltes af ovennævnte mængder af aluminium og kobber? (Der regnes ikke med nogen rumfangsændring ved sammensmeltningen).

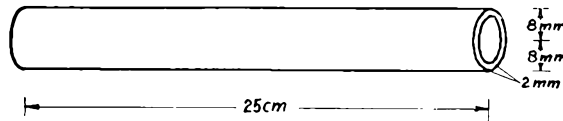

af legeringen støbes nogle 25 cm lange cylindriske rør, hvis godstykkelse (se fig.) er 2 mm, og hvis udvendige radius er 8 mm.

Hvor mange hele rør kan man støbe af 25 kg legering?

En cylinder med højden h og radius r har rumfanget $\frac{2\pi}{7} r^2 h$.

Regning for piger.

1. Den $\frac{1}{11}$ 1954 fik A et statslån på 30.400 kr. i sin nyopførte ejendom. I rente betalte A 2 % p.a., og han betalte ikke afdrag i tidsrummet $\frac{1}{11}$ 1954— $\frac{1}{11}$ 1962.

Hvor stor blev A's halvårslige ydelse på statslånet, når han yderligere måtte betale 0,2 % p.a. af lånesummen til administration?

I 1956 arvede A så mange penge, at han kunne tilbagebetale statslånet. Det gjorde han imidlertid ikke, men i stedet købte han den $\frac{25}{7}$ 1956 så mange 5 % statsobligationer à 500 kr. til kurs $82\frac{1}{4}$, som han kunne få for 30.400 kr. Kurtage 2 promille af kursværdien, terminer $\frac{1}{3}$ og $\frac{1}{9}$.

Hvor mange obligationer købte A, og hvor stor blev købsregningen?

Hvor meget var den halvårslige ydelse på statslånet mindre end den rente, A fik udbetalt af obligationerne den $\frac{1}{9}$ 1956?

2. Når man anvender alle 3 dæk på den nye færge, som D.S.B. i 1963 tager i brug på ruten Halsskov-Knudshoved, kan der af biler kun medtages personbiler. Nedenstående tabel viser billetpriserne.

Tarif	I	Personbil af længde indtil 2,85 m	Enkelt kr. 27,00	Dobbelt kr. 40,00
—	II	over 2,85 m — 4,25 m	— 30,00	— 45,00
—	III	— 4,25 m — 5,00 m	— 34,00	— 51,00
—	IV	— 5,00 m	— 38,00	— 57,00

Bilernes førere overføres frit; for passagerer ud over bilernes førere betales 6,60 kr. for enkeltbillet og 9,90 kr. for dobbeltbillet.

Ved opgørelse af indtægten for en overfart medregnes halvdelen af dobbeltbilletternes pris.

På en overfart medføres

- 40 vogne efter tarif I, heraf 30 på dobbeltbillet,
- 110 vogne efter tarif II, heraf 75 på dobbeltbillet,
- 95 vogne efter tarif III, heraf 80 på dobbeltbillet,
- 48 vogne efter tarif IV, heraf 38 på dobbeltbillet

samt ud over bilernes førere 360 passagerer, heraf 284 på dobbeltbillet.

Beregn den samlede indtægt på denne overfart.

På en anden overfart er indtægten i alt 9097,50 kr. Heraf er 7447,50 kr. indtægt ved overførsel af biler med førere, medens resten er indtægt for overførsel af passagerer. Der overføres dobbelt så mange passagerer med dobbeltbillet som med enkeltbillet.

Hvor mange passagerer ud over bilernes førere er der med på denne overfart?

På en tredje overfart overføres kun biler efter tarif II og III. Den samlede indtægt for disse er 8628 kr. Der er i alt 320 biler, heraf 60 på enkeltbillet efter tarif II og 60 på enkeltbillet efter tarif III.

Hvor mange biler overføres i alt efter tarif II og hvor mange efter tarif III?

3. En åben beholder har indvendig form som en keglestub, hvis største og mindste grundfladediameter er henholdsvis 140 cm og 100 cm, og hvis højde er 40 cm.

Hvor mange dm^3 (nærmeste hele antal) er beholderens indvendige rumfang?

Beholderen består af 150 dm^3 beton (vægtfylde 2,3). Der fyldes 4,5 hl jord (vægtfylde 1,4) i beholderen.

Hvor mange kg vejer beholderen fyldt med denne mængde jord?

En gartner skal tilplante flere sådanne beholdere med blomster.

Han beregner at skulle bruge i alt 275 planter. Han vil tilplante dem med fire slags planter I, II, III og IV, og vil

- for hver plante af I anvende 2 planter af II,
- — 3 planter af II anvende 4 planter af III,
- — 4 planter af II anvende 7 planter af IV.

Hvor mange planter af hver slags beregner han at bruge?

Rumfanget af en keglestub er $\frac{1}{12}h(D^2 + Dd + d^2)$, hvor h er keglestubbens højde, og D og d er dens største og mindste grundfladediameter.

Aritmetik.

1. I en pyramidestub, hvis rumfang er 1,96 m^3 , er højden 0,6 m og den ene endeflade 5 m^2 .

Beregn arealet af den anden endeflade.

En pyramidestub med endefladerne G og g og med højden h har rumfanget

$$\frac{1}{3} h(G + \sqrt{G \cdot g} + g).$$

2. Beregn ved logaritmer

$$x = \frac{4,378^3 \cdot 0,7582}{\sqrt{0,5692}} + \frac{\sqrt[3]{434,7}}{0,2184}$$

3. Den 2/1 1952 fik A udbetalt en tipsgevinst på 40.000 kr. Heraf indsatte han samme dag 20.000 kr. på en nyoprettet konto i en bank, der forrentede indskuddene med 4 % p.a. og tilskrev renterne hver den 2/1.

A lod denne kapital stå urørt i banken indtil den 2/1 1962.

Hvor meget havde A indtjent i renter og renters rente den 2/1 1962?

Den 2/1 1952 lånte A en ven resten af tipsgevinsten, 20.000 kr., til at åbne en forretning for. I stedet for sædvanlig rente skulle A hvert år den 2/1 have en nærmere aftalt part af forretningens eventuelle overskud.

A fik herefter som sin part udbetalt følgende beløb:

Den 2/1 1956	3000 kr.
— — 1957	3000 kr.
— — 1960	1000 kr.
— — 1961	1000 kr.
— — 1962	1000 kr.

Hvert af disse beløb indsatte A umiddelbart efter modtagelsen på en anden konto i ovennævnte bank. Denne konto oprettede A den 2/1 1956, og der blev ikke foretaget andre indbetalinger end de nævnte, ligesom der ikke blev hævet på kontoen i det omhandlede tidsrum.

Hvor meget indestod der på denne konto den 2/1 1962 efter indsættelsen af de 1000 kr. og efter rentetilskrivningen?

Oprykningsprøven fra 2. realklasse.

Diktat.

(1 time).

(Diktaten læses først op i sammenhæng; dernæst dikteres afsnittene inden for skråstregerne to gange. Også punktum og liniebrud dikteres. Der anvendes naturlig, daglig læsemåde. I almindelighed dikterer faglæreren. Efter dikteringen gives der eksaminanderne ca. 5 minutter til gennemsyn og tegnsætning).

Om maleribedømmelse.

Kun de færreste købere / af malerier / er i besiddelse / af den omfattende erfaring og viden / , der skal til / for at værdsætte og placere / et billede af usikker oprindelse / . / Man tilkalder derfor i sådanne tilfælde / en ekspert / , hvis udtalelse og eventuelle garanti / danner grundlaget / for den ukyndiges beslutning / angående køkets betingelser / . / Opstår der siden tvivl om billedets ægthed / , må eksperten naturligvis / — ofte for retten — / begrunde sin mening / , hvad der næsten altid volder store vanskeligheder / . / Men noget økonomisk ansvar / bærer han som regel ikke / . /

Disse forhold / har desværre tit ført til bitre stridigheder / , og ofte viser det sig / , at erklæringer er udstedt / på et forbavsende løst grundlag / . / Underskriverne af disse tvivlsomme beviser / gør selvfølgelig en sørgelig figur / over for en jurists kølige logik / . /

Denne tingenes tilstand / , der ikke er af ny dato / , gør det ønskeligt / at søge grundlaget for maleribedømmelsen udvidet / og om muligt / skaffe eksperten argumenter i hænde / , der i tvivlstilfælde kan overbevise / en ikke-kunstforstandig / . /

Fra naturvidenskaberne / har man derfor lånt / en række undersøgelsesmetoder / , af hvilke den vigtigste er fotografering / med røntgenstråler / . / Den tjener kun i sjældne tilfælde / til opdagelse af overmalinger / , men giver en kyndig betragter / et indtryk af farvelagets opbygning i dybden / og dermed en værdifuld viden / om kunstnerens teknik / . / Dette skyldes / , at den hyppigst anvendte farve / , blyhvid / opsøger røntgenstråler / , så at røntgenfotoet hovedsagelig viser / , hvorledes den ene farve er brugt / . / Anvendelsen af hvidt / er for det første mere karakteristisk / for den enkelte kunstner / gen / . / Dertil kommer / , at en original kopi / , der på overfladen ikke kan skelnes rfa end det færdige maleri / og er altså lettere at kende igen / . / For det andet er den genstand for modestrømninger / og kan altså i visse tilfælde / give et fingerpeg om dateringen / . / Dertil kommer / , at en original og en kopi / , der på overfladen ikke kan skelnes fra hinanden / , så godt som altid / giver helt forskellige røntgenbilleder / . / Metoden har derfor i udlandet / været meget brugt i forfalskningsager / . /

Dansk stil.

Eleven kan vælge mellem fristil og referatstil.

I fristil kan vælges mellem følgende emner:

1. Om anvendelse af huden og skind.
2. Fortæl om fremstillingen af nogle almindelige drikkevarer.
3. Giv en beskrivelse af en maskine og fortæl om, hvordan den virker, og hvortil den anvendes.

Referatstil

Fremtidens energikilder.

Jordkloden modtager daglig enorme mængder af energi fra solen i form af strålevarme. Det drejer sig om ca. 10 milliarder kilowattimer i hvert sekund. Denne varme betinger opretholdelse af liv på vor klode, den holder gang i naturens husholdning, den betinger hav- og luftstrømninger, og den betinger fordampning og fordråbning, processer, der holder floder og vandfald i gang. Den er mere end rigelig til dækning af menneskehedens samlede energibehov — hvis vi blot kunne udnytte den!

Det kan vi imidlertid kun i meget begrænset omfang. Vindmøller, drevet af de opstående luftstrømninger, dækker kun mikroskopiske behov; en del vandfald driver store elektriske kraftværker, men i forhold til de uoverskuelige energimængder, vi får tilbudt, er det uendelig lidt, vi får udvundet. Der er således slet ikke tale om, at vi tilnærmelsesvis kan dække vort energibehov fra dag til dag ved så at sige »at trække fra solen«.

Indtil i dag har vi klaret os fortræffeligt uden. I millioner af år har vor klode samsparet store mængder energi, bundet i brændstofforekomster af forskellig art — kul, lejer og olielkilder og i mindre mængder tørvemoser og forekomster af naturgas. Vi bruger frejdigt løs af fortidens opsparring, og det må altså bemærkes, at naturen udmærket formår gennem årtusinder at opmagasinere energi — i modsætning til, hvad vi selv formår. Jagten på energilagrene bliver dag for dag mere intensiv; det bliver dyrere og dyrere at hente den bundne energi frem. Man hører stadig spådomme om, at jordens beholdning af naturligt brændstof vil være brugt om 50 år, om 100 år osv. Meget hold i disse spådomme er der dog ikke. De, der fremsætter spådommene, forudsætter, at alle naturlige brændselsforekomster allerede i dag er fundet, og selv om man kan sige, at alle de lettest tilgængelige er fundet, er der ikke tvivl om, at der endnu kan findes lejer, hvor udvinding kan betale sig.

I dag kan vi da berolige os med, at vi har kul og olie nok foreløbig. Hvad der kan ske om 500 år, ved vi ikke, men allerede nu beskæftiger mange fremragende teknikere og forskere sig med mulighederne for fremtidens energikilder.

Disse muligheder kan deles i to grupper: 1) udnyttelsen af fri energi γ : omdannelse af en allerede eksisterende energiform til en anden, der er mere bekvem for os, 2) udnyttelsen af bunden energi α : energi, der er bundet i et stof, og som først må frigøres ved kemiske processer eller eventuelt atomsprængninger.

Den første gruppe omfatter udnyttelsen af vand-, vind- og solkraft. Vand- og vindkraften har som omtalt længe været rationelt udnyttet. Vindmøllerne snurrer overalt, og over hele jorden findes kæmpemæssige vandkraftanlæg. Naturligvis er vandfaldene ikke fuldt udnyttet, men det er et spørgsmål, om der på denne måde yderligere kan udvindes væsentlige energimængder. I øvrigt har det vrimlet med planer om kraftanlæg, der skal udnytte bølgeslaget ved urolige kyster og det frem- og tilbagestrømmende tidevand; foreløbig er der kun kommet løse projekter, og det er endnu ikke muligt at sige, om der kan komme noget praktisk anvendeligt ud af dem.

Det er også sandsynligt, at vindkraften kan udnyttes bedre, end den hidtil er blevet det; rimeligvis vil man i fremtiden bygge vindmotorer, der kan yde meget mere end de hidtil kendte. Man kan tænke sig tårne på 200-300 meter med store propeller; i denne højde er vinden ret konstant, og nøgterne beregninger viser, at opførelsen af vindmøller med en kapacitet på 200.000 kilowattimer i døgnet meget vel er mulig uden alt for urimelige omkostninger. Endnu er heller ikke sådanne planer virkeliggjort, og der skal en meget stor teknisk indsats til, før vindens kraft virkelig kan udnyttes.

Den simpleste metode til udnyttelse af solens varme er at lade den opvarme vand til kogepunktet og benytte den herved dannede damp som drivkraft for en dampmaskine. Der er prøvet flere steder, men kun i små anlæg, og der kræves umådelig megen plads,

for at man kan få opsamlet en rimelig energimængde, så man må nok prøve andre metoder, hvis man ad den vej skal nå et rimeligt resultat.

Selv om de nu omtalte energikilder ad åre lader sig udnytte med fordel, lider de alle af iøjnefaldende mangler: vi kan ikke opsamle en overproduktion af energi og oplagre og gemme den til senere brug, og vi kan ikke direkte anvende dem til drift af transportmidler. Derfor vender interessen sig mere mod de bundne energikilder, og vi har allerede fundet en sådan, atomenergien. Den kan vi lagre praktisk taget i ubegrænset tid, og vi kan transportere den. Spørgsmålet er da: kan atomenergien løse de energiproblemer, der efter al sandsynlighed vil komme i fremtiden? Dette spørgsmål kan i dag ikke besvares; dertil er atomenergien for lidt udforsket; men man kan gøre sig visse overvejelser. Hidtil har udvindingen af atomenergi væsentligst været knyttet til stoffet uran, og ser vi f. eks. på den årlige produktion i De forenede Stater af den form for uran, der kan sprænges og udløse atomenergi, viser det sig, at den ikke kan dække De forenede Staters eget årsforbrug af elektrisk energi; med den nuværende produktion af uran er der altså ikke dækning for den civiliserede verdens energibehov. Arbejdet blandt forskerne rettes derfor imod atomsprængninger i stoffer, der forekommer i rigelig mængde på jorden. Og i betragtning af, at atomforskningen endnu er så ny, og at den hidtil har udviklet sig med rivende fart, må man sige, at der er stor mulighed for, at det er den, der vil komme til at løse problemet om fremtidens energikilder.

Regning.

(Gammelt pensum — 4 timer).

1. A arver 9000 kr. og køber på terminsdagen for en del af pengene følgende obligationer:

Pålydende	Rente	Kurs
4000 kr.	4½ %	84
2000 kr.	5 %	79¾
3000 kr.	6 %	97½

Der ses bort fra kurtage.

Restbeløbet indsætter A på en bankkonto, der giver 3 % p. a. i rente.

Hvor stort er det beløb, A indsætter i banken?

Hvor mange procent opnår A herved i årlig forrentning af sine 9000 kr.? (2 dec.).

B anbringer ligeledes 9000 kr., idet han køber 4½ % obligationer med en pålydende værdi af 8000 kr. og sætter resten af de 9000 kr. i banken til 3 % p. a. Herved opnår B en årlig forrentning på 4,84 % af sine 9000 kr.

Hvor stort et beløb indsætter B i banken?

2. En forretning anvender 3 slags rabatmærker: A-mærker, B-mærker og C-mærker.

De rabatmærker, som en kunde modtager ved køb i forretningen, indklæbes i et hæfte, der indeholder 72 sider. På hver enkelt side må kun klæbes mærker af en og samme slags, og en side er fyldt med mærker, når den er påklæbet

enten 12 A-mærker, hvert lydende på 10 kr.			
eller 32 B-mærker, — — — 1 kr.			
eller 60 C-mærker, — — — 10 øre.			

Når kunden afleverer et hæfte, udbetaler forretningen 3 % af de indklæbte mærkers samlede pålydende.

Hvor meget udbetaler forretningen for et helt udfyldt hæfte, der indeholder lige mange sider med hver af de 3 slags mærker?

En kunde afleverer et hæfte, der indeholder 4 sider fyldt med A-mærker, 19 sider fyldt med B-mærker og nogle sider fyldt med C-mærker; desuden er der en side med 5 A-mærker, en side med 7 B-mærker og en side med nogle C-mærker. For dette hæfte udbetaler forretningen 35,67 kr.

Hvor mange sider er fyldt med C-mærker, og hvor mange C-mærker er der indklæbet på den påbegyndte side?

En anden kunde afleverer et hæfte, der kun indeholder 56 fyldte sider. Hæftet indeholder kun B-mærker og C-mærker. Forretningen udbetaler 37,38 kr. for hæftet.

Hvor mange sider med B-mærker og hvor mange sider med C-mærker indeholder hæftet?

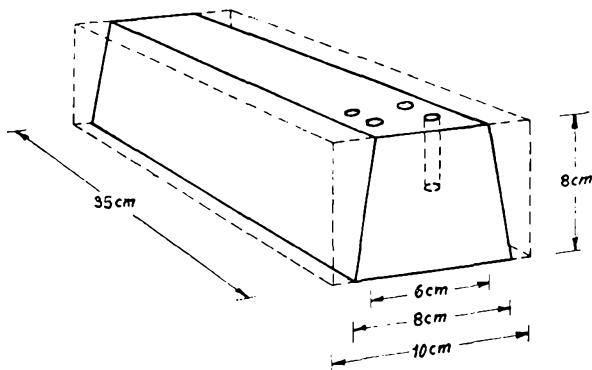

3. En kasseformet klods af teaktræ er 35 cm lang, 10 cm bred og 8 cm høj. Klodsen vejer 2,52 kg.

Find teaktræets vægtfylde.

Af klodsen skal fremstilles en holder til blyanter. Først høvles noget af klodsen, så den får form som et ret prisme med længden 35 cm og med endeflader, der har form som et trapez med de parallelle sider 8 cm og 6 cm, mens trapezets højde er 8 cm (se figuren).

Hvor mange pct. af den oprindelige klods er borthøvet?

Efter borthøvlingen bores 30 lige dybe cylindriske huller i klodsen. Hvert hul har en diameter af 8 mm og en dybde af 3,5 cm.

Hvor meget vejer klodsen nu? (facit i kg med 2 dec.).

Rumfanget af det rette prisme er $G \times h$, hvor G er endefladens areal, og h er prismets længde.

Rumfanget af en cylinder med diameteren d og højden h er $1\frac{1}{4} d^2 h$.

Matematik.

(Gammelt pensum — 4 timer).

1. Løs ligningerne

$$\frac{4x - 3y + 5}{2x + 3y + 4} = 5$$

$$(x - 2y - 1)(x + 2y + 1) = 6x - (2y - x)(x + 2y)$$

2. Løs ligningen

$$x + 1 = \frac{6}{x}$$

Reducer udtrykket

$$\left(1 - \frac{2ab}{a^2 + b^2}\right) \cdot \left(\frac{a}{a-b} - \frac{b}{a+b}\right)$$

Find derefter værdien af det reducerede udtryk, når a er lig med den største, og b er lig med den mindste af rødderne i ovenstående ligning.

3. I et trapez $ABCD$, hvor AD er parallel med BC , og $AB = CD$, er den længste side $AD = 10$ cm.

Konstruer trapezet, når det tillige er givet, at diagonalen AC står vinkelret på siden CD , og at midtpunktet M af siden AD har afstanden 3 cm fra AC .

Beregn længden af diagonalen AC , trapezets højde og siden BC .

1	2	3	4	5	6	7	8	9	10
---	---	---	---	---	---	---	---	---	----

Den statskontrollerede prøve ved afslutningen af 9. klasse.

Skrivning.

(1½ time).

Eleven læser teksten en gang igennem, før skrivningen begynder.

Alexandrias havn.

Alexandria var anlagt af kong Alexander selv i året 332 f. K. Den fik en glimrende beliggenhed vest for Nilens udløb og blev hurtigt verdens største by med omkring en million indbyggere.

Udenfor lå en lille ø, Faros, der blev forbundet med land ved en 1300 m lang dæmning, og herude rejstes et af verdens syv underværker, fyrtårnet på Faros, der stod lige til 1329 e. K. Den nederste del var firkantet, den næste ottekantet og den øverste cylindrisk med en indvendig vindeltrappe til muldyrene, som slæbte last efter last af brænde herop til det mægtige hål, der 108 m oppe flammede nat efter nat og i klart vejr kunne ses 50 km borte ude i »Det store Grønne«, som ægypterne kaldte Middelhavet.

På hver sin side af dæmningen lå en havn med plads til tusinder af skibe. Der var altid røre hernede ved de mange kajer med de store pakhuse og mægtige oplagspladser. Herfra var der fast rutebåd til Sicilien, Grækenland og Lilleasien.

Kong Hieron i Syrakus havde ladet bygge datidens største skib, »Syracucia«, der skulle have været anvendt på ruten Syrakus—Alexandria; men skibet viste sig at være for vanskeligt at manøvrere, og det kunne ikke betale sig at sejle med det. Han havde da foræret det til kong Ptolemaios, der lod det lægge op i havnen som en seværdighed, der lokkede turister til byen ligesom den berømte zoologiske have med alverdens mærkelige dyr.

Andre skibskolossal med plads til flere hundrede passagerer og tusind ton gods ankrede regelmæssigt op i havnen. Nu listede skibene ikke mere forsigtigt langs kysten, men stak dristigt tværs over det åbne Middelhav; derved sparede tid, og den myldrende handelsby var så moderne, at også tiden var kostbar.

Efter Sven Gabrielsen i »År og dage«.

Udfyldning af blanketter.

1. Gårdejer Hans Sørensen, Broby pr. Randers, sender en lampe til sin datter. Lampen sendes i anbefalet pakke til frk. Anna Sørensen, Algade 42, Vordingborg.
Skriv adressekortet.
2. Samme Hans Sørensen indleverer pakken på posthuset den 2. februar 1963 og udfylder samtidig en postkvittering for pakken.
Skriv postkvitteringen.
3. Den 9. marts 1963 sender han endvidere 450 kr. til sin datter Åse Sørensen, der bor til leje hos fru C. Jensen, Frederiksberg Allé 25, København V.
Skriv postanvisningen.
4. Den 14. marts 1963 betaler Åse sin regning hos manufakturhandler Åge Petersen, Nørrebrogade 17, København N.
Regningen er på kr. 175,00.
Hun udsteder en check på beløbet. Hendes kontonummer er 17412.
Skriv checken.
5. Åse Sørensen skal flytte til Varde og sender sit tøj i forvejen som fragtgods. Hun sender en kuffert, der brutto vejer 20 kg, og 1 kasse, der brutto vejer 10 kg, fragtfrit pr. hane til hr. Anders Nielsen, Ågade 19, Varde.
Kasserne er mærket med adressen.
Skriv fragtgodsbrevet.

Diktat

(1 time).

(Der dikteres punktum og ny linie. Diktaten læses først langsomt op. Derefter dikteres de enkelte perioder mellem pausetegnene 2 gange. Efter dikteringen tilendebringelse gives der eksaminanden 10 minutter til at gennemlæse det skrevne).

Man kan diskutere / , hvad der var mest stormende / ved indvielsen af Langelandsbroen / lørdag den 10. november / , vejret eller begejstringen / . / Der var i hvert fald ædel kappestrid / . /

Vejrguderne / gav ikke helt uden knurren / afkald på herredømmet / over forbindelsen / mellem Tåsinge og Langeland / . / Vinden blæste trompet / i jernkonstruktionerne / , flagene blev forrevne / , og hatte blev til stor henrykkelse / undtagen for ejermændene / blæst af hovederne / og kastet ned i de skummende bølger / . /

Man trodsede kulden og blæsten / , men man glædede sig samtidig over / , at der ved tilrettelæggelsen / var sørget for / , at den højtidelige indvielsesfest / blev forholdsvis kortvarig / . /

Som den første / besteg amtmanden talerstolen / og så ud over den tusindtallige forsamling / , da han bød velkommen / for at afslutte den indsats / , der gennem tredive år var gjort / for at få den bro / . /

Amtmanden sagde: / »Nu fejrer vi alle vanskeligheder i papirkurven / . / Nu ligger broen der / smuk og elegant / i det landskab, vi holder af / , og vi føler / en varm taknemmelighed over / , at vi er nået så vidt / . / Gid broen må opfylde / de store forventninger / , der stilles til / . /

Så var det trafikministerens tur / . / Han lovede / , at den sidste forbindelse / , broen fra Svendborg til Tåsinge / , snart ville være en kendsgerning / . / Så klippede ministeren snoren over / , og broen var åbnet / . /

Begejstringen var voldsom / , og tilskuerne trængte sig frem / fra alle sider / . / Nede fra / vandet lød en langvarig tuden / . / Det var den nu overflødige færge / , der bragte sin hyldest / . /

De indbudte samledes til fest i Rudkøbing / . / Midt under festen / indløb der meddelelse om / , at det første sammenstød / , som heldigvis var ganske ufarligt / , havde fundet sted på den nye bro / . / Glasstumperne fra et knust lytglas / blev fejlet i vandet / som en offergave / til de magtesløse vejrguder / . /

Broen var indviet.

Billed-tekststil.

Nedenstående billeder fortæller om et tyveri og dets følger. Skriv ud fra billederne en beretning om et tyveri, og hvad det kan medføre. Fortæl om de personer, der skal sørge for, at lovene overholdes, om de personer, der medvirker ved en retssag og om de straffe, man kan idømme en lovovertræder.

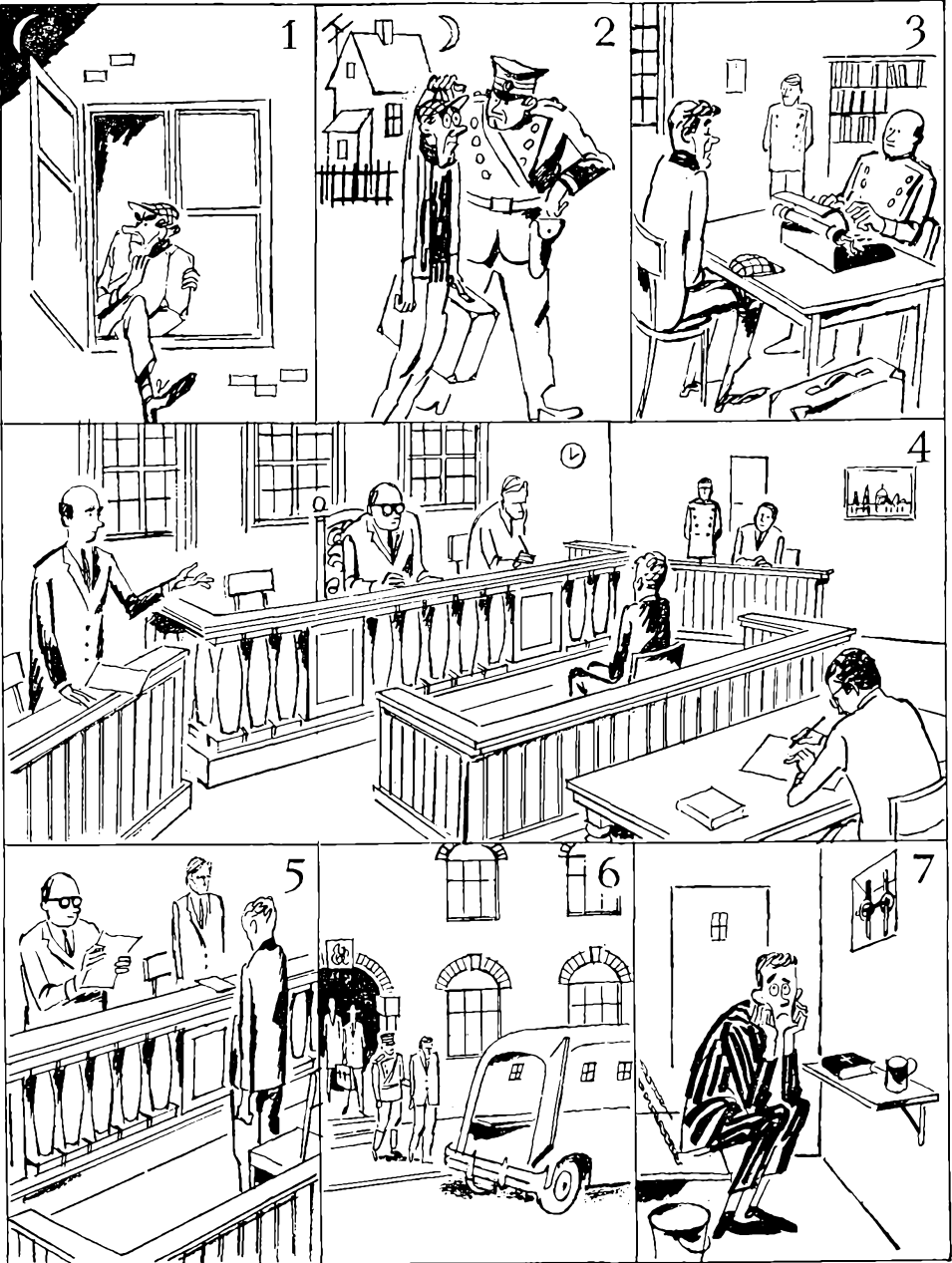

Talfærdighed

(45 minutter).

1) 50 cm = m	2) 200 m = km	3) $\frac{45368}{\div 33023}$	4) $\frac{68054}{\div 13733}$
1500 m = km	4 dl = liter		
2 liter = dl	100 g = kg		
25 cm = dm	18 ar = ha		
	20 dm ² = m ²		

5) $36+854+38+768+43+8+345+108 =$ 6) $348+65+430+86+881+77+222+291 =$

7) $6548 \times 39 =$ 8) $5293 \times 57 =$ 9) $55272 : 56 =$ 10) $22149 : 69 =$

11) Omskriv til blandet tal:

$$\begin{array}{l} 3,5 = \\ 2,75 = \\ 1,2 = \\ 1,875 = \\ 1,9 = \\ 2,55 = \end{array}$$

12) Omskriv til decimaltal:

$$\begin{array}{l} 4 \frac{2}{5} = \\ 5 \frac{1}{2} = \\ 6 \frac{3}{5} = \\ 7 \frac{7}{10} = \\ 8 \frac{4}{6} = \\ 9 \frac{2}{10} = \end{array}$$

13) 5 timer = minutter	14) $763 \div 516,2 =$
3 døgn 18 timer = timer	
3 uger 6 dage = dage	15) $101,348 \div 14,928 =$
1 år 29 uger = uger	
20 år 3 mdr. = måneder	

16) $3,5+41,01+3,008+346+5,9+90,555+176,694 =$ 17) $9,78 \times 5,7 =$

18) $354,664 : 8 =$	20) $775 \frac{2}{9} \div 587 \frac{5}{6} =$	22) $\begin{array}{r} 387 \\ 563 \\ 941 \\ 805 \\ 3234 \\ 687 \\ 661 \\ 1223 \\ +456 \\ \hline 3055 \end{array}$	23) $\begin{array}{r} 14156 \\ 3871 \\ 22345 \\ 381 \\ 7468 \\ 11092 \\ 24 \\ 3871 \\ 6438 \\ +222 \\ \hline 30232 \end{array}$	24) $\begin{array}{r} 345860 \\ \div 255851 \\ \hline \end{array}$
19) $\begin{array}{r} 10 \frac{1}{2} \\ 350 \frac{3}{4} \\ 767 \frac{2}{3} \\ + 5 \frac{5}{6} \\ \hline 160 \frac{1}{3} \end{array}$	21) $200 \frac{1}{3} \div 76 \frac{7}{24} =$			25) $\begin{array}{r} 930846 \\ \div 850838 \\ \hline \end{array}$

26) $568 \times 714 =$ 27) $436 \times 691 =$ 28) $152712 : 63 =$ 29) $181800 : 72 =$

30) $\begin{array}{l} 7000 \text{ m}^2 = \text{ha} \\ 0,0014 \text{ ha} = \text{m}^2 \\ 0,021 \text{ m}^2 = \text{liter} \\ 0,28 \text{ hl} = \text{dm}^3 \\ 0,35 \text{ dm}^2 = \text{cm}^2 \\ 4200 \text{ m}^2 = \text{ar} \end{array}$	31) Til blandet tal:	32) Omskriv til decimaltal:
	$\begin{array}{l} 1,05 = \\ 3,15 = \\ 7,35 = \\ 9,45 = \\ 11,55 = \\ 13,65 = \end{array}$	$\begin{array}{l} 1 \frac{3}{50} = \\ 2 \frac{3}{25} = \\ 3 \frac{3}{50} = \\ 4 \frac{6}{25} = \\ 5 \frac{3}{10} = \\ 6 \frac{3}{25} = \end{array}$

33) 130 min. = timer	min.	34) $3609 \div 275,56 =$
104 timer = døgn	timer	
318 uger = år	uger	
100 mdr. = år	mdr.	
72 dage = uger	dage	

$$35) 3010+1,56+400+56,666+7+380+44,774 = \quad 36) 4,85 \times 3,9 = \quad 37) 0,801 \times 7,6 =$$

Beregn med 2 dec.

38) $84,86:7 =$

Beregn med 2 dec.

39) $105,07:8 =$

Beregn med 2 dec.

40) $127,3:9 =$

41) $\frac{450^{1/4}}{\div 149^{11/12}}$

42) $\frac{945^{1/6}}{\div 544^{11/12}}$

44) $\frac{45^{1/3}}{13^{5/8} + 24^{7/8} - 36^{7/24}}$

43) $\frac{761^{1/6}}{\div 260^{29/30}}$

Tekstregning med regnskabsføring.

(4 timer).

Opgave 1. afleveres senest, når der er gået 1 time af prøvetiden.

1. Fotograf S. Jensen blev den 1. januar 1962 ansat i en fotoforretning. Han er gift og bor i en to-værelses lejlighed, der koster 112,50 kr. om måneden i husleje. Regnskabet er indrettet med nedenstående konti:

1. *Kassen* med indgået i kassen og udgået af kassen. Kassebeholdningen beregnes for hver dag.
2. *Bankbog* med indsat og hævet.
3. *Checkkonto* med indsat og hævet.
4. *Skat* og fradragsberettigede kontingenter (fagforeningskontingent og sygekasse).
5. *Husleje*.
6. *Kost*.
7. *Beklædning og anskaffelser*.
8. *Fornøjelser*.
9. *Andre kontingenter* (radiolicens, andre forsikringer).
10. *Transport*.
11. *Andre udgifter* (herunder lommepenge).

Kassebeholdningen er den 1. oktober 226,50 kr., på bankbogen indestår 2658,50 kr. og på checkkontoen indestår 352,60 kr.

Før nedenstående posteringer ind:

1. løn	1650,00
kostpenge	300,00
indsat på checkkonto	450,00
indsat på bankbog	200,00
lommepenge	200,00
5. biografbilletter	16,25
en skjorte	49,25
fagforeningskontingent	48,00
7. brandforsikring	9,00
buskort	28,00
betalt skat v/check	251,60
10. en nederdel	88,75
radio- og fjernsynslicens	60,00
biografbilletter	10,25
14. ugeblade, aviser m. m.	25,00
en lampe	58,50
16. billetter til koncert med program	26,00
20. betalt husleje v/check	112,50
23. kontingent i politisk forening	5,00
30. gardinstof	43,50
betalt sygekasse v/check	26,60

Afslut regnskabet og opstil kontroller, der viser om beregningerne er rigtige.

Ole i 9. klasse var 8 dage i november i erhvervspraktik i en fotoforretning, hvor han fik lov til at hjælpe med i forretningen.

2. En af de første dage var han med til at ekspedere en kunde, der købte et fotografiapparat til 395,00 kr., en belysningsmåler til 175,00 kr., 5 sort-hvid film à 3,20 kr. og 4 farvefilm à 13,25 kr. Forretningen tog et brugt fotografiapparat i bytte for 55,00 kr. Hvor stor blev regningen?

Det blev aftalt, at kunden straks skulle betale 25 % af beløbet og resten den 1. december.

Hvor meget skulle kunden betale kontant, og hvor meget den 1. december?

3. Næste dag skulle forretningen betale to regninger for nogle fotoartikler, som var købt i Tyskland og Belgien. Den ene regning var på 375,75 D.M. og den anden på 496,85 bg.fr. Hvor mange da. kr. skulle der bruges i alt til betaling af disse regninger, når kursen på D.M. er 172,78 og kursen på bg.fr. er 13,90?

4. Samme dag kom der en tysker ind i forretningen. Da han ikke havde ret mange da. kr., sagde principalen, at forretningen godt ville modtage D.M. som betaling, men at man ville veksle til kurs 165,00. Tyskeren købte en elektronblitz til 325,00 kr., 4 farvefilm à 13,25 kr., 2 æsker billedrammer à 10,50 kr. og kopipapir til 13,50 kr. Hvor mange D.M. skulle tyskeren betale for det?

5. En kunde vil gerne prøve at fremkalde sine film selv. Ole ser, at der kan laves en filmfremkalder ved at opløse 108 g kemikalier i 1 liter vand. Kunden ønsker at købe kemikalier til 5 liter vand. Kemikalierne består af metol, natron, hydrochinon og bromkalium i vægtforholdet 1:50:2:1.

Hvor mange g metol, natron, hydrochinon og bromkalium skal kunden bruge?

Hvor meget kommer kemikalierne til at koste, når metol koster 80,00 kr. pr. kg, natron 1,40 kr. pr. kg, hydrochinon 25,00 kr. pr. kg og bromkalium 12,00 kr. pr. kg?

6. Forretningens fremkaldertank har form og mål som vist på hosstående tegning. Beregn rumfanget i helt antal liter.

I tanken hældes 45 liter fremkaldervæske.

En films areal kan være 12 billeder à 6 cm × 6 cm med et tillæg på 68 cm², og man regner med, at 1000 cm² film forbruger $\frac{1}{3}$ liter fremkaldervæske.

Hvor mange film kan der fremkaldes i tanken, før det er nødvendigt at udskifte væsken?

(Rumfanget af en cylinder er $3,14 \times r^2 \times h$).

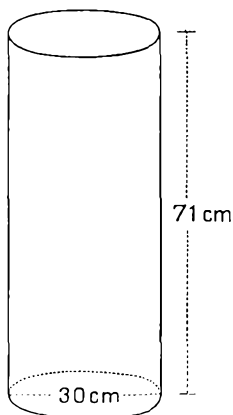

Maskinskrivning.

(2 timer).

Prøven består af fire dele: et brev, en konvolut, en regning og et adressekort. Til hver del kan du kun få ét ekstra stykke papir eller én ekstra blanket. Desuden kan du få et stykke kladdepapir til regningen.

På brevet og regningen skal du skrive dit navn i *nederste* venstre hjørne, på konvolutten skriver du dit navn i *øverste* venstre hjørne, og på adressekortet skal du skrive dit navn på *bagsiden*.

1.

Med den opstilling, du har lært, skal du skrive et brev til snedkermester J. Woodman, Kongensgade 45, Nørresundby. Brevet bliver sendt til ham af toldassistent Chr. Andersen, Kajgade 7, Nørresundby, den 29. april 1963.

Brevets tekst står her nedenfor, men du skal selv forsyne det med dato, overskrift, afslutning og underskrift. Du skal også selv dele teksten i passende afsnit.

For 14 dage siden købte jeg i Deres forretning i Kongensgade en skrivebordsstol til min datter. Stolen er af bejdsset høgetræ med rødt stofsæde. Den elskværdige ekspedient anbefalede den kraftigt som en stol, der skulle være særlig velegnet for en ung pige på 14 år, og min datter blev også meget glad for den. Vi har ikke haft nogen grund til at klage før i går, da jeg satte mig i stolen med det resultat, at dens ryglæn brækkede af. Min datter blev naturligvis meget ulykkelig, og jeg noget ærgerlig. Jeg er ret spinkel af bygning og af normal vægt (70 kg). De vil sikkert være enig med mig i, at en sådan stol nok skulle kunne tåle, at en voksen sætter sig i den. En nærmere undersøgelse af stolen viste, at ryglænet var fæstnet med skruer, der efter min mening var alt for svære, så de havde flækket træet. Stolen ønsker jeg naturligvis repareret, hvis De ikke foretrækker at levere os en ny og mere holdbar. Måske vi kunne få ordnet denne sag pr. telefon. De kan træffe mig om hverdagen kl. 10-16 på nr. 8910.

2.

Skriv konvolut til ovenstående brev.

3.

I varehuset »Søholt«, Torvegade 9, Ålborg, havde hr. Andersen endvidere den 30. april 1963 købt forskellige ting til sin datters skrivebord, nemlig: et skriveunderlag 13,85 kr., en blæksuger 4,55 kr., en pennebakke 3,75 kr., to stykker viskelæder à 85 øre (tilsammen 1,70 kr.), 100 kuverter à 3 øre (tilsammen 3,00 kr.) og en skriveblok 3,96 kr. Det blev i alt 30.81 kr.

Skriv regningen.

4.

Da hr. Andersen kom hjem, opdagede han, at man i varehuset havde glemt at lægge blæksugeren i pakken. Han ringede straks og gjorde opmærksom på forglemmelsen, og ekspedienten lovede at sende blæksugeren omgående. Den blev afsendt samme dag som almindelig postpakke.

Skriv adressekortet.

Til eleven:

1. Sæt papiret i maskinen.

2. Kontrollér margenindstillingen.

3. Stil linjeafstanden på 1½. Hvis maskinen ikke har denne linjeafstand, skal der benyttes linjeafstand 2.

4. Skriv navn i øverste venstre hjørne.

5. Se efter, at afdækningen med skærm eller blindtaster er i orden. Når den tilsynsførende siger »begynd«, skal der straks tages fat på at skrive.

Når den tilsynsførende siger »stop«, skal der straks standses.

Skift linje på de samme steder som i opgaven.

Der må ikke foretages rettelser eller raderinger. Skrives der forkert i et ord, eller kommer man til at springe et ord eller en linje over, skal der blot skrives videre.

Skrives så hurtigt, at man bliver færdig med opgaven før tiden, skal man begynde forfra.

Der kan ikke udleveres nyt papir til denne opgave.

Skriv roligt og omhyggeligt.

Prøve i blindskrift.

(5 minutter).

Du har sikkert også mange gange ærgret dig over, at du ikke kunne huske et eller andet, enten det nu var noget til skolen, eller det var noget, din moder havde bedt dig hente til hende. Men prøv blot et øjeblik at tænke på, hvor meget der kræves af din hukommelse. Fra du står op om morgenen, til du går i seng om aftenen, modtager du en masse oplysninger fra dine omgivelser. Radioen og fjernsynet bringer dig meddelelser fra hele verden. Det er derfor helt forståeligt, at du ikke kan huske det hele. Vi må derfor alle lære at koncentrere os om det, der har betydning for os, så det ikke drukner i mængden.

*Teknisk forberedelseseksamen.***Dansk: som til 9. klasses prøver.****Fristil.**

(4 timer).

Stilemner

1. Fortæl om en rejse, f. eks. en skolerejse eller en konfirmationsrejse.
2. Fortæl om en bog, du har været optaget af.

Referatstil.*Uroksen fra Vig.*

På Nationalmuseet i København er opstillet skelettet af en urokse. Det står her og fortæller sin mærkelige historie om livet i Danmarks stenalder:

En dag for næsten ti tusind år siden var en flok jægere på jagt i skovene i det nordvestlige Sjælland. De havde buer og pile med på jagten, og pilene havde spidser af flintesten.

Måske har de også haft andre våben med — spyd, økser og køller, lavet af træ og sten. Dengang var der stenalder i Danmark, og til de fleste våben og redskaber blev brugt flintesten.

Danmark var dækket af store skove, og i skovene levede urokser og eldsdyr, bjørne, ulve og bævere, alle sammen dyr, som nu ikke mere findes her i landet. Stenaldermenneskene drev jagt på disse dyr, men det kunne godt være farligt at give sig i kast med dem, så man skulle helst være flere sammen på jagten.

Den dag, vi nu skal høre om, havde jægerne heldet med sig — i hvert fald til at begynde med. I den fugtige skovbund opdagede de sporene af en urokse, skovens mægtigste vildt. Hvis de kunne få ram på den, ville de have kød nok til mange dage, ja til mange uger.

Jægerne fulgte sporet. De har sikkert haft hunde med på jagten, og hundene har hjulpet dem med at indhente og indkredse oxen. Om det har været kort eller længe, ved vi ikke, men til sidst kom jægerne så tæt ind på dyret, at de kunne angribe det.

Det var en stor okse, der stod foran dem, en tyr. Dens forkrop var tung og stærk, og de lange, kraftige horn var rettet fremad og opad. Mellem hornenes spidser var der næsten en meter.

Denne okse kendte godt menneskene, og den havde oplevet, hvor farlige de kunne være. I et af dens ribben sad der rester af en pilespids. De stammede fra oksens forrige møde med stenalderjægerne. Dengang var den blevet såret, men ikke farligt. Den var undsluppet sine forfølgere, og såret var siden helet igen.

Nu blev den på ny angrebet af mennesker. Jægerne pile susede gennem luften, og oxen blev ramt flere gange. En pil gennemborede et af dens ribben og trængte ind i lungen, og andre pile satte sig fast i dens sider.

Måske har oxen forsvaret sig. Måske er den endda gået til angreb med de vældige horn som et frygteligt våben. Vi ved det ikke. Men sikkert er det, at den til sidst flygtede, dødeligt såret af jægerne pile.

Og jægerne forfulgte den. De vidste, at kampen snart ville være forbi. De var næsten sikre på deres bytte nu, — og så skulle de alligevel blive narret.

Under sin flugt nåede oxen til en lille sø i skoven. Den standsede op ved bredden og så sig tilbage. Måske ville den helst vende om og flygte ind i skoven igen, men det var allerede for sent nu; jægerne og hundene var lige i hælene på den.

Så begyndte den i stedet at vade ud i søen, der var dækket af åkander og andre vandplanter. Vandet steg op over dens sider og kølede dens brændende sår. Til sidst stak kun dens hoved op over vandet, og den begyndte at svømme.

Inde på bredden stod jægerne og fulgte med i, hvad der skete. De var skuffede. Det var deres sikre bytte, der nu slap fra dem.

Måske har nogle af dem forfulgt oxen ud i vandet, og andre er løbet rundt om søen for at tage imod den, hvis den skulle gå i land på den modsatte bred. Oxen nåede imidlertid aldrig så langt. Før den kom ud til midten af skovsøen, slap dens kræfter op. Blodtabet havde udmattet den, og vandplanterne gjorde det svært for den at svømme. Til sidst kunne den ikke mere. Dens mørke hoved gled ned under vandoverfladen, og en række bobler steg op. Snart lå skovsøen stille som før, kranset af birk og el og næsten dækket af grønne åkandblade. Uroksen var forsvundet.

I mange tusind år lå uroksen på bunden af søen, og landet kom i løbet af den tid til at se helt anderledes ud. Fyrreskovene forsvandt og gav plads for egeskove, som senere igen måtte vige for bøgen. Menneskene bredte sig over hele landet. De ryddede det meste af skoven og opdyrkede jorden, så der blev marker, hvor træerne havde stået.

Mange af skovens søer blev i tidens løb fyldt med blade og grene eller groede til med vandplanter. Efterhånden omdannedes alt dette til tørv, og søerne blev til moser.

En forårsdag i 1905 gik en husmand fra landsbyen Vig nord for Holbæk og gravede tørv i en lille mose tæt ved sin ejendom. Han var nået lidt mere end to meter ned og var næsten kommet igennem tørvlaget, da hans spade stødte mod nogle store knogler og resterne af et par vældige horn. Manden blev snart klar over, at det drejede sig om et sjældent fund, og han sendte derfor straks bud til Nationalmuseet. Bedst havde det været, om han også havde ventet med at grave videre, men da museets folk kom til Vig, lå de mange store knogler i hans lade, fint rensede for tørvejord, og mellem dem lå der flere pilespidser af flint.

Det var ikke første gang, der var fundet spor af urokser i Danmark. Man vidste godt, at de store dyr, som nu helt er uddøde, engang havde levet her i landet, men det var første gang, at der var fundet et helt skelet af oxen.

Det mest spændende ved fundet var dog pilespidserne og de to ribben, der var beskadigede af pileskud. Den ene skade var gammel, men den anden har været ganske frisk den dag, uroksen druknede i skovsøen. Ved dem begge sad der pilespidser af flint.

Ved at undersøge mosen og tørvejorden omkring uroksens knogler, har man kunnet regne ud, hvor stor søen var dengang, hvilke træer der voksede omkring den, og hvilke vandplanter der dækkede dens overflade. På den måde har man også kunnet bestemme, hvornår omtrent den sårede okse fandt sin død i skovsøen.

Så meget ved vi om uroksen fra Vig. Men hvad der virkelig skete den dag for næsten 10.000 år siden, hvordan oxen blev opsporet, forfulgt og såret, det kan vi kun gætte os til.

Regning.

(3 timer).

1.

En forretningsmand bliver erklæret konkurs. Hans hus indbringer 70.000 kr., hans bil 13.000 kr. og andre ejendele 7000 kr.

Af det herved indkomne beløb skal først betales:

1. To kvartalers skat à 1650 kr.
2. En måneds løn til to medarbejdere i forretningen på henholdsvis 1250 kr. og 975 kr.
3. 775 kr. i sagførersalær.

Det resterende beløb deles mellem forretningsmandens tre øvrige kreditorer A, B og C i forhold til deres tilgodehavende hos ham.

Hvor stort et beløb får hver af dem, når A, B og C har tilgodehavender på henholdsvis 35.000 kr., 45.000 kr. og 75.000 kr.?

Hvor mange procent af deres tilgodehavender får hver af dem udbetalt?

2.

Møller får hos D.S.B. opgivet følgende tre muligheder for køb af billetter:

1. Almindelige billetter til de rejser, han foretager. Prisen er 13 øre pr. km.
2. Årsrabatkort, der koster 400 kr., og som giver adgang til at købe billetter til halv pris (6,5 øre pr. km).
3. Årskort, der koster 2068 kr., og som giver adgang til rejser mellem alle stationer uden yderligere billetkøb.

Møller forventer det næste år at skulle rejse 10.600 km.

Hvor stor en besparelse vil han opnå ved at anvende årsrabatkort i stedet for almindelige billetter?

Hvor mange km (helt antal) skal Møller mindst rejse om året, før at det kan betale sig for ham at anvende årsrabatkort i stedet for almindelige billetter?

Hvor mange km (helt antal) skal han mindst rejse om året, før anvendelse af årskort er den billigste mulighed?

3.

Kurt vil plasticmale vægfladerne i en stue, der er 5,4 m lang, 4,2 m bred og 2,7 m høj. Til vægfladerne medregnes ikke:

1. 2 kvadratiske vinduer med siderne 1,50 m (heri indbefattet karme).
2. 2 rektangulære døre, hver med udstrækningerne 2,1 m og 90 cm (heri indbefattet karme).
3. Et 10 cm højt fodpanel langs gulvet stuen rundt, dog ikke ved de 2 døre.

Hvor stort et areal skal Kurt plasticmale?

Den plasticmaling, som Kurt vil anvende, fås kun i cylindriske dåser, hvis indhold dækker $6\frac{3}{4}$ m² vægflade.

Hvor mange dåser må Kurt købe?

I hver dåse er der $\frac{3}{4}$ liter plasticmaling.

Hvor højt står plasticmalingen i hver dåse, når den indvendige diameter er 10 cm (facit i cm med 1 dec.)?

En cylinder med diameter d og højde h har rumfanget $\frac{11}{14} d^2 h$.

Matematik.

(3 timer).

1.

Løs ligningen

$$\left(\frac{x+2}{x-2}\right)^2 - 11\left(\frac{x+2}{x-2}\right) + 28 = 0.$$

Prøve ønskes indført.

2.

Arealet af den skraverede del af hosstående figur er 637 cm^2 , og $R = 18 \text{ cm}$.

Beregn i cm med 2 decimaler længden af r samt omkredsen af hver af de to cirkler.

For π anvendes tilnærmelsesværdien 3,142.

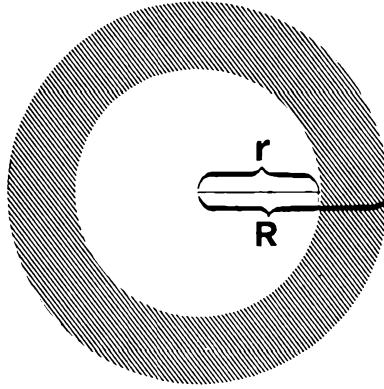

3.

Tegn en cirkel med centrum O og radius $= 4 \text{ cm}$. Konstruer en korde AB , der spænder over en bue på 120° , samt tangenterne til cirklen i punkterne A og B . De to tangenters skæringspunkt kaldes C .

Beregn vinklerne i firkant $AOBC$.

OC 's skæringspunkter med cirkelperiferien og med AB kaldes henholdsvis D og E .

Beregn længden af BD , OE , AB , AC og BC .

Konstruer dernæst en trekant FGH , der er ensvinklet med trekant AOB , og hvis areal er 4 gange trekant AOB 's areal.

III. Lærerpersonalet.

1. august 1963.

Skoledirektør.

Hjalmar Thomsen, f. $^{30/4}$ 13, ansat $^{1/4}$ 57, anc. $^{1/4}$ 57.

Skoleinspektører.

Navne	Født	Ansæt i Aalb.		Skole	Anc.	Anm.
		Lærer	S.insp.			
1. Einar Duus	$^{19/5}$ 03	$^{1/7}$ 34	$^{1/5}$ 49	Ryesg.	$^{1/5}$ 52	
2. Johs. Sørensen	$^{14/7}$ 98	$^{1/2}$ 25	$^{1/11}$ 50	P. P.	$^{1/4}$ 52	
3. W. Bjerge Kirkholm	$^{26/7}$ 10	$^{1/10}$ 36	$^{1/7}$ 51	Hobr.	$^{1/7}$ 54	
4. Kristen Stadsvold	$^{25/6}$ 05	$^{1/7}$ 34	$^{1/5}$ 53	Kjell.	$^{1/1}$ 54	
5. Th. Anker Johansen	$^{11/10}$ 05	$^{1/10}$ 33	$^{1/6}$ 55	Allé	$^{1/6}$ 55	
6. Arvid D. Schaarup	$^{30/4}$ 10	—	$^{1/1}$ 56	Sbro.	$^{1/1}$ 56	
7. Niels Peter Engelbrechtsen	$^0/2$ 04	$^{1/6}$ 29	$^{1/7}$ 58	Vejg. v.	$^{1/7}$ 58	
8. Niels Jacob Alfred Rosager-Hansen	$^7/8$ 04	$^{1/12}$ 38	$^{1/2}$ 60	Anbv.	$^{1/4}$ 58	
9. Hans Martin Brusgaard	$^{17/5}$ 21	$^{1/7}$ 48	$^{1/6}$ 61	Øst.	$^{1/6}$ 61	
10. Gerda Madsen	$^8/11$ 11	$^{1/6}$ 37	$^{1/6}$ 62	Rantz.	$^{1/6}$ 59	
11. Knud Stamhus	$^7/4$ 25	$^{1/6}$ 37	$^{1/12}$ 62	Vejg. ø.	$^{1/12}$ 62	
12. Anton Bjerre Kristiansen	$^{11/11}$ 29	$^{1/6}$ 54	$^{1/6}$ 63	Fry.	$^{1/6}$ 63	
13. Kirstein Nørgaard Simonsen	$^{31/1}$ 18	—	$^{1/6}$ 63	Centr. Vestk.	$^{1/7}$ 60	
14.						

Ledende skolepsykolog.

Navn	Født	Ansæt i Aalb.		Anc.	Anm.
		Lærer	S.psykl.		
1. Otto Sørensen	$^{19/5}$ 11	—	$^{1/4}$ 60	$^{1/4}$ 58	

Viceinspektører.

Navne	Født	Ansæt i Aalb.		Skole	Anc.	Anm.
		Lærer	Vicei.			
1. Anna Pedersen.....	14/503	1/231	1/846	Øst.	1/455	
2. H. G. Petersen.....	26/899	1/830	1/449	Ryesg.	"	
3. N. Nørgaard Christensen.....	3/597	1/531	1/453	Vestk.	"	
4. Holger Gunge.....	4/413	1/552	1/853	Kjell.	"	
5. Erik Helmer Christensen.....	18/612	1/843	1/854	P. P.	"	
6. E. Normann Clausen.....	10/1010	1/240	1/455	Allé	"	
7. J. Th. Bækgaard Andersen.....	1/896	1/528	1/855	Vejg. ø.	"	
8. Søren C. N. Pedersen.....	11/1017	1/1045	1/456	Sbro.	1/456	
9. Niels P. H. Kjær.....	10/1220	1/847	"	Rantz.	1/1157	
10. Th. L. Lyngby.....	22/800	1/434	1/457	Vejg. ø.	1/455	
11. Knud Thomsen.....	17/106	1/1238	"	Rantz.	"	
12. Harald Egil Toft.....	4/507	1/441	"	Hobr.	1/457	
13. Sigurd Rasmussen.....	10/1105	1/1032	1/857	Ry	1/455	
14. Herluf A. B. Søndergaard.....	22/615	1/452	1/858	Allé	1/458	
15. Knud Valdemar Hansen.....	9/224	1/750	1/759	P. P.	1/459	
16. Aage Lindholm Jensen.....	8/825	1/750	1/860	Sbro.	1/860	
17. Knud Larsen.....	26/122	1/1048	1/860	Fry.	1/860	
18. Chr. A. Stavvad.....	17/899	1/1026	1/862	Centr.	1/856	
19. Kurt Guldø Nielsen.....	27/823	1/749	"	Hobr.	1/862	
20. Karl Frederik Lund.....	30/724	1/751	"	Vestk.	"	
21. Preben Fredberg.....	31/1232	1/858	1/863	Anbv.	1/863	
22. Christen Nielsen Greve.....	17/1226	1/1256	"	Vejg. v.	"	

Pædagogiske viceinspektører.

Navne	Født	Ansæt i Aalb.		Skole	Anc.	Anm.
		Lærer	Vicei.			
1. Hans P. Hansen.....	26/804	1/1146	1/862	—	1/452	

Skolepsykologer.

Navne	Født	Ansæt i Aalb.		Skole	Anc.	Anm.
		Lærer	S. psykl.			
1. Jens Einar Knudsen.....	28/812	1/847	1/457	Vestk.	1/457	
2. Freddy Kops.....	6/1232	1/860	1/861	P. P.	1/862	
3. Kristian Jensen.....	28/129	1/1054	1/62	Allé	1/62	

Overlærere.

Navne	Født	Ansæt i Aalb.		Skole	Anc.	Anm.
		Lærer	O.lærer			
1. Gerda Lebrecht-Nielsen, f. Nielsen	16/093	1/1024	1/446	Ryescg.	1/455	
2. Klara Jørgensen, f. Nielsen	14/496	1/225	"	P. P.	"	
3. Holger Christensen	10/1096	1/025	"	Rantz.	"	
4. P. M. Jensen	8/197	1/429	1/447	Rantz.	"	
5. S. Jensen	8/099	1/128	1/047	Rantz.	"	
6. S. Aa. Johansen	20/1199	1/126	1/448	Sbro.	"	
7. S. A. Kjeldsen	13/298	1/129	1/448	Rantz.	"	
8. Egon H. H. Thon	25/1003	1/129	1/1048	Øst.	"	
9. Margrethe Kristensen, f. Juul	12/299	1/030	1/149	Ryescg.	"	
10. Olga M. Jørgensen, f. Petersen	11/095	1/429	1/449	Hobr.	"	
11. Bothilde D. Rasmussen, f. Christensen	30/198	1/1129	1/449	Ryescg.	"	
12. Kamma A. N. Boel	29/197	1/030	1/749	Kjell.	"	
13. Kaj A. B. Nielsen	20/004	1/231	1/049	Øst.	"	
14. K. K. Larsen	0/101	1/036	1/049	Ryescg.	"	
15. Knud Bergholt	13/1000	1/035	1/1249	Vjg. ø.	"	
16. Olga Hanghøj	10/1298	1/132	1/250	Rantz.	"	
17. Ingrid Ulmits	8/105	1/1237	1/450	Sbro.	"	
18. Aage Knudsen	19/403	1/132	1/450	Sbro.	"	
19. Mathilde Madsen	31/1299	1/1229	1/050	Vjg. v.	"	
20. Mette Marie Jepsen, f. Grauengaard	13/1099	1/434	1/150	Vjg. ø.	"	
21. Jens Peter Ovesen	9/010	1/036	1/451	Centr.	"	
22. Maria Hundahl Hansen	27/098	1/430	1/051	Vjg. ø.	"	
23. Johs. A. Christiansen	12/004	1/132	1/051	Vjg. v.	"	
24. Ellen Gudrun Stelzner	22/403	1/132	1/452	Sbro.	"	
25. Harald Tamborg	7/005	1/438	1/452	Hobr.	"	
26. Karen Daugbjerg f. Gundersen	22/1004	1/049	1/452	Ryescg.	"	
27. Beate Johanne Winther	29/003	1/1132	1/052	Ryescg.	"	
28. Lucie Andrea Junge	20/299	1/033	1/052	Ryescg.	"	
29. Anna Marie Poulsen, f. Poulsen	24/005	1/1033	1/153	Anbv.	"	
30. Emil Petersen	2/007	1/035	1/453	Vjg. ø.	"	
31. H. J. Christiansen	20/007	1/433	1/153	Centr.	"	
32. Esther Hansen	9/1107	1/1033	"	Øst.	"	
33. H. Skovgaard Christensen	10/009	1/1133	"	Hobr.	"	
34. Anna Margrethe Jensen	28/202	1/144	"	Vejg. ø.	"	
35. Ursula Hjorth Michelsen	11/005	1/043	"	Kjell.	"	
36. Jens Vestesen Møller	17/1204	1/035	1/053	Vejg. ø.	"	
37. Svend Aage Ingversen	18/1206	1/137	1/053	P. P.	"	
38. Asbjørn Andersen	23/106	1/137	"	Ryescg.	"	
39. Ellen Tamborg f. Møller	23/006	1/1133	1/154	Rantz.	"	
40. Karen Vibeke Ludwigs	30/008	1/234	1/454	Sbro.	"	
41. Jens Peter Thomsen	4/105	1/035	"	Rantz.	"	
42. Chr. Bak Sørensen	25/1008	1/137	"	Vejg. ø.	"	
43. Valb. Thomsen f. Olesen	12/1207	1/1237	"	Rantz.	"	
44. Inger Lassen f. Jensen	20/007	1/434	"	Vestk.	"	
45. Erik Hald	11/010	1/1237	1/054	Ryescg.	"	

Navne	Født	Ansæt i Aalb.		Skole	Anc.	Anm.
		Lærer	O.lærer			
46. Inger E. Jensen f. Martens	1/208	1/734	1/455	Hobr.	1/455	
47. Mette Østerriis f. Ulsø	8/1104	1/1238	1/455	Ryesg.	"	
48. Clarence B. Mathiassen	7/406	1/739	"	Ryesg.	"	
49. Karl Stenstrup	1/610	1/453	"	Fry.	"	
50. Astrid Christensen	9/1109	1/734	1/855	Øst.	1/855	
51. Ivan Rønn	2/009	1/240	"	P. P.	"	
52. Eva Vestergaard, f. Andersen	7/605	1/628	1/456	Centr.	1/456	
53. N. K. A. Nielsen	22/199	1/1238	"	Kjell.	"	
54. G. K. Mark Andersen	15/809	1/240	"	Allé	"	
55. Emma Kathrine Sørensen, f. Sørensen	4/005	1/650	"	Fry.	"	
56. Johanne Olesen	26/202	1/438	1/856	Ryesg.	1/856	
57. Rigmor Kiel, f. Bay	4/809	1/1238	"	Øst.	"	
58. Margr. K. Bjørndahl Andersen	24/802	1/436	1/257	Vjg. ø.	1/257	
59. Ane Martinussen	24/005	1/1140	"	Ryesg.	"	
60. Edith M. Christoffersen	4/711	1/1237	1/457	Ryesg.	1/457	
61. Lilly Larsen	6/810	1/739	"	Rantz.	"	
62. Petra B. Stegenborg	22/205	1/240	"	Rantz.	"	
63. W. Sinkbæk	22/310	1/1041	"	P. P.	"	
64. Willy Rasmussen	27/405	1/1141	"	Vestk.	1/456	
65. Ella Hansen, f. Skov	10/801	1/450	"	P. P.	1/457	
66. Else Margr. Schaarup f. Heltoft	30/1207	1/456	"	Allé	1/455	
67. Ingeborg Kofoed Haages	18/708	1/1156	"	Anbv.	1/457	
68. Ingeborg Krøyer, f. Johnsen	11/006	1/438	1/857	Rantz.	1/857	
69. Johanne Margr. Jensen	30/1004	1/240	1/857	P. P.	1/857	
70. Elly Reiner Petersen, f. Døhr	1/611	"	1/1257	P. P.	1/1257	
71. Anna Magr. Petersen	18/605	1/148	"	Vjg. ø.	"	
72. Niels Aksel Conradsen	8/405	1/1240	1/758	Vjg. v.	1/758	
73. Thor Petersen	6/213	1/441	"	Kjell.	"	
74. Minna J. Stærmose	27/212	1/1041	"	Ryesg.	"	
75. Erling N. J. Køllgaard	27/013	1/1042	"	Hobr.	"	
76. Ebba Mathiasen	10/114	1/1142	"	Rantz.	"	
77. Karen E. Olsen	10/007	1/043	"	P. P.	"	
78. Herdis Mark Andersen, f. Justesen	15/614	1/043	"	Vjg. ø.	"	
79. Henning Birch Jørgensen	1/817	1/843	"	Hobr.	"	
80. Edel Birch Jørgensen, f. Pedersen	20/816	1/244	"	Hobr.	"	
81. Holger P. Østerriis	4/003	1/444	1/758	P. P.	"	
82. Marie Vester	6/1210	1/1045	"	P. P.	"	
83. Birthe Kathrine Westergaard	21/1118	1/746	"	Centr.	"	
84. Svend B. Olesen	23/1008	1/846	"	Kjell.	"	
85. Marie M. Johansen, f. Jeppesen	3/1209	1/047	"	Hobr.	"	
86. Poul Mølgaard	18/813	1/749	"	Vjg. v.	"	
87. Else Kronborg Formann, f. Nørgaard	10/814	1/849	"	P. P.	"	
88. Elna Marie Buch	9/010	1/250	"	Vjg. ø.	"	
89. Orla Jespersen	12/1015	1/452	"	Øst.	"	
90. Henning Søgaard	4/715	1/455	"	Allé	"	
91. Eva Streibig Pedersen	14/813	1/1046	1/858	P. P.	1/858	

Navne	Født	Ansæt i Aalb.		Skole	Anc.	Anm.
		Lærer	O.lærer			
92. Henning Lundsgaard Sørensen	19/114	1/154	1/858	Øst.	1/858	
93. Christen Berthelsen Randers	13/909	"	"	Rantz	1/1153	
94. Agnes Hansen, f. Vandborg	18/517	1/1244	1/1158	P. P.	1/1158	
95. Anna Sofie Jespersen, f. Skibsted	12/417	1/452	"	Hobr	"	
96. Frank Busch Knudsen	16/913	1/1244	1/259	Hobr.	1/259	
97. Gunnar Odgaard Christensen	15/1013	1/1045	"	Ryesg.	"	
98. Lars Peter Christoffersen	21/1204	"	1/559	Vestk.	1/458	
99. Ole Hecquet	11/918	1/849	1/1159	Rantz.	1/1159	
100. Vibeke Mortensen f. Larsen	15/1217	1/846	1/260	Sbro.	1/260	
101. Søren Andersen	12/319	1/1046	"	Rantz.	"	
102. Edel Lindegaard f. Ibsen	6/1217	1/849	1/860	P. P.	1/360	
103. Egon Stensbæk Schrøder	24/317	"	1/460	Kjell.	1/460	
104. Edith Krogsgaard	21/315	1/1045	1/360	Øst.	1/360	
105. Aksel Andersen	15/1212	1/448	1/460	Øst.	1/761	
106. Karen Pilgaard f. Christensen	7/615	1/453	1/860	Vestk.	1/860	
107. H. Sundgaard Jensen	2/1120	1/1046	1/160	Sbro.	1/1160	
108. Karen Margr. Vang Kreim	28/224	1/1156	1/863	Centr.	"	
109. Else Hecquet f. Christensen	18/220	1/947	"	Sbro.	"	
110. Ingrid Johanne Høgh	18/220	1/452	"	Allé	"	
111. William Tougaard	20/1120	1/449	1/1260	Allé	1/1260	
112. Frank E. Jensen	20/1022	1/1046	1/161	Kjell.	1/161	
113. Tage Riis Poulsen	7/1020	1/453	1/261	Hobr.	1/261	
114. Elise Jensen	2/1019	1/1046	1/461	Rantz.	1/461	
115. Eva Elisabeth Nielsen	7/320	1/447	"	Øst.	"	
116. Søren Madsen	19/315	1/447	"	Øst.	"	
117. Kristian Jensen	4/720	1/947	"	Ryesg.	"	
118. Estrid Christensen, f. Larsen	24/422	1/947	"	Sbro.	"	
119. Grethe Højholt, f. Hilmer	4/1022	1/947	"	Kjell.	"	
120. Oscar Stensbæk Schrøder	29/1020	1/448	"	Hobr.	"	
121. Folmer F. Bisgaard	9/818	1/448	"	Anbv.	"	
122. Herdis E. Jensen, f. Nørgaard	3/723	1/948	"	Vjg. v.	"	
123. Aage Kjærulff Bisgaard	17/623	1/1048	"	Vestk.	"	
124. Poul Storgaard	10/923	1/1048	"	Ryesg.	"	
125. Signe Djernis Schultz, f. Nielsen	5/1118	1/1048	"	Kjell.	"	
126. Jens Jørn Kortegaard	24/722	1/1148	"	Vjg. ø.	"	
127. Aksel Peter Jensen	28/319	1/1248	"	Vjg. v.	"	
128. Jens K. Østergaard	17/322	1/749	"	Vestk.	"	
129. Kaj Jørgensen	16/920	1/849	"	Rantz.	"	
130. Børge Jensen	13/722	"	"	Sbro.	"	
131. Ole Riis Christensen	20/921	"	"	Sbro.	"	
132. Albert Laage-Petersen	17/316	"	"	Kjell.	"	
133. Helene Als, f. Nielsen	1/614	"	"	Kjell.	"	
134. Tove Nygaard Pedersen	14/1223	"	"	P. P.	"	
135. Ruth Jørgensen f. Andersen	5/323	1/949	"	Vestk.	"	
136. Esther Fredskild Christiansen	8/323	1/450	"	Allé	"	
137. Helga Vestergaard f. Jacobsen	17/1217	1/452	"	Øst	"	

Navne	Født	Ansæt i Aalb.		Skole	Anc.	Anm.
		Lærer	O.lærer			
138. Hans Peder Lindegaard	⁷ / ₈ 21	¹ / ₈ 53	¹ / ₄ 61	Rantz.	¹ / ₄ 61	
139. Else Pedersen	¹⁸ / ₈ 20	¹ / ₄ 54	"	Rantz	"	
140. Kirstine Marie Hansen f. Nielsen	²⁰ / ₁₁ 04	¹ / ₂ 56	"	Vjg. ø.	"	
141. Friedrich Wilhelm Grimnitz	²⁷ / ₄ 15	¹ / ₇ 56	"	Ryesg.	"	
142. Paul Bjørslev	¹⁷ / ₁ 21	¹ / ₈ 60	"	Øst.	"	
143. Anna-Katrine Birkedal Rasmussen f. Nygaard	¹⁸ / ₇ 27	¹ / ₇ 55	¹ / ₇ 61	Fry.	¹ / ₇ 61	
144. Esther Juul Andersen, f. Åstrup	¹⁰ / ₈ 23	¹ / ₇ 50	¹ / ₈ 61	Sbro.	¹ / ₈ 61	
145. Ehlmann Ulrich Nielsen	² / ₈ 06	¹ / ₂ 50	¹ / ₈ 61	Vjg. v.	¹ / ₈ 59	
146. Jens Peter Emil Damborg	²⁶ / ₈ 19	¹ / ₁₀ 50	¹ / ₀ 61	Vejg. ø.	¹ / ₀ 61	
147. Henning Højholt	¹⁹ / ₅ 20	¹ / ₄ 50	¹ / ₁₀ 61	Allé	¹ / ₁₀ 61	
148. Martin Hovgaard Rasmussen	²⁴ / ₈ 22	¹ / ₇ 50	"	Hobr.	"	
149. Svend Gert Jensen	⁸ / ₈ 22	¹ / ₂ 50	"	Ryesg.	"	
150. Gudrun Schrøder f. Jacobsen	²² / ₄ 25	¹ / ₄ 50	¹ / ₁₁ 61	Rantz.	¹ / ₁₁ 61	
151. Knud Drast	⁶ / ₆ 19	¹ / ₀ 50	¹ / ₄ 62	Rantz.	¹ / ₄ 62	
152. Thurid Pedersen f. Stormoen	¹⁴ / ₈ 22	¹ / ₁ 56	¹ / ₈ 62	P. P.	¹ / ₈ 62	
153. K. Grønvall Nielsen	¹⁰ / ₂ 22	¹ / ₀ 50	"	P. P.	"	
154. Helge Frederik Jørgensen	²⁰ / ₁₂ 23	"	"	Ryesg.	"	
155. Harald Petersen	⁸ / ₁ 20	"	¹ / ₀ 62	P. P.	¹ / ₀ 62	
156. Jens Chr. Pilgaard	²⁶ / ₈ 05	"	"	Kjell.	"	
157. Erik Juul Andersen	⁹ / ₁ 27	¹ / ₈ 52	"	Sbro.	"	
158. Kirsten Mathilde Andreasen f. Greve ..	¹⁸ / ₁₀ 25	¹ / ₄ 52	¹ / ₁₁ 62	Hobr.	¹ / ₁₁ 62	
159. Ellen Petersen	²⁵ / ₈ 26	¹ / ₈ 52	"	Allé	"	
160. Bjarne Lyngsholm	³⁰ / ₈ 20	¹ / ₂ 51	¹ / ₁ 63	Hobr.	¹ / ₁ 63	
161. Karla Hammer	⁸ / ₈ 23	¹ / ₈ 51	¹ / ₈ 63	Allé	¹ / ₈ 63	
162. Gudrun Gunge f. Rasmussen	³ / ₈ 14	¹ / ₇ 51	¹ / ₇ 63	Kjell.	¹ / ₇ 63	
163. Hans Ludvig Borre Larsen	³¹ / ₁₀ 22	¹ / ₁₁ 53	¹ / ₈ 63	Sbro.	¹ / ₈ 63	

Faste lærere.

Navne	Født	Fast ansat i Aalb.	Skole	Anc.	Anm.
1. Andr. Mejlhede Kjeldbjerg	31/1221	1/051	Anbv.	1/048	
2. Erik Larsen	4/424	1/052	Vjg. ø.	1/049	
3. Thorkil Kjært. Jacobsen	30/025	1/052	Vjg. ø.	"	
4. Leo Chr. L. Larsen	9/221	1/052	Ryesg.	"	
5. Arne Bundgaard	31/123	1/052	Vjg. v.	"	
6. Sven Andersen	12/225	1/453	Vestk.	1/1148	
7. Frode Høgh Jacobsen	20/027	1/053	Rantz.	1/050	
8. Edvin F. Hansen	16/425	1/053	Centr.	1/049	
9. Alfr. Laur. Damborg	22/1225	1/053	Fry.	1/150	
10. Erland G. S. Kjærgaard	22/430	1/053	P. P.	1/050	
11. Hans Ludv. Borre Larsen	31/1022	1/1153	Sbro.	1/048	
12. Louis Højgaard Sørensen	10/1019	1/154	Vjg. ø.	1/1048	
13. Hans Chr. Arnth Nielsen	13/1026	1/154	Rantz.	1/151	
14. Preben Ott Jensen	5/628	1/054	Kjell.	1/1049	
15. Henning Nielsen	9/230	"	Vestk.	1/050	
16. Henning Schousbo Jørgensen	9/1228	"	P. P.	1/1050	
17. Jørgen Fokdal	22/328	"	Øst.	1/1250	
18. Bent Emil Hummelgaard	7/1227	"	Øst.	1/251	
19. Eichler Madsen	23/1127	"	Kjell.	1/051	
20. Ole Georg Nielsen	28/930	"	Vestk.	"	
21. Anders Stensgaard	7/424	"	Allè	"	
22. Holger Petersen	1/006	1/1154	Vestk.	1/050	
23. Harry Bom Simonsen	30/1229	1/455	Allè	1/050	
24. Svend Børge Andersen	23/025	1/055	Vestk.	1/052	
25. Lars Ruben Due	14/1127	"	Sbro.	1/052	
26. Svend Christensen	25/130	1/156	Øst.	1/053	
27. Ernst Jacobsen	21/1230	1/356	Rantz.	1/052	
28. Peder Aarup	28/329	1/256	Sbro.	1/254	
29. Hans Erik Holstein Johansen	13/1024	1/056	Anbv.	1/050	
30. Jens Højmosé Kristensen	10/126	1/056	Vjg. v.	1/352	
31. Abraham Stibius Abrahamsen	21/129	1/056	Allè	1/154	
32. Tyge Therkildsen	14/320	"	Anbv.	1/053	
33. Bendt Nielsen	8/031	1/157	Allé	1/055	
34. Johs. Sigersen Nielsen	1/231	1/357	Sbro.	1/252	
35. Holger Sigaard Jensen	6/332	1/457	Sbro.	1/056	
36. Bent Rasmussen	8/1231	1/057	Sbro.	1/053	
37. Finn Th. L. Johansen	11/128	1/057	Vjg. ø.	1/054	
38. Robert Preben Andersen	14/132	1/057	Vestk.	1/052	
39. Elmer Erik Kristensen	2/029	1/057	Vjg. v.	1/054	
40. Svend Hansen	23/132	"	P. P.	"	
41. Svend Aage Rønn Larsen	4/027	"	Vjg. ø.	"	
42. Mogens Petersen	23/1133	"	Sbro.	"	
43. Hermann Karlsen	23/1032	"	Veig. ø.	1/1054	
44. Knud O. Schrøder	8/131	"	Rantz	1/057	
45. Bent Ove Jensen	5/032	1/158	Allè	1/155	

Navne	Født	Fast ansat i Aalb.	Skole	Anc.	Anm.
46. Ole Krogsgaard Jespersen	1/531	1/158	Allè	1/158	
47. Ib Reimer	30/121	1/858	P. P.	1/854	
48. Børge C. Thellufsen	18/732	1/958	P. P.	1/757	
49. Thorv. Bendix Petersen	5/1125	1/958	Vestk.	1/458	
50. Gunnar Dehlholm Arensborg	18/823	1/159	Allè	"	
51. Poul Svendsen	12/432	1/1058	Allè	"	
52. Svend Vilhelm Søltøft	25/532	1/259	Allè	1/156	
53. Ernst Busk Pedersen	6/233	1/259	Øst.	1/057	
54. Hans Jørgen Christensen	14/334	1/459	Vejg. ø.	1/256	
55. Knud Martin Nielsen	4/134	"	Vestk.	1/458	
56. Tage Leo Hansen	21/934	1/759	Vestk.	"	
57. Raymond Swing	3/827	"	Allè	"	
58. Carsten Klemmen Klems	21/827	1/859	Vjg. v.	"	
59. John Flemming Olsen	31/834	1/859	Allè	1/258	
60. Kornum Langagergaard	14/423	"	Hobr.	1/458	
61. Frits Nielsson	11/534	"	Allè	"	
62. Henning Larsen	2/535	1/1059	Vjg. ø.	"	
63. Anders Jørgen Jensen	3/226	1/1259	Hobr.	"	
64. Finn Byriel Trolle	24/935	1/760	Kjell.	1/758	
65. Jørgen Madsen	31/1035	"	Hobr.	"	
66. Peter Jul Petersen	24/1222	"	Centr.	"	
67. Frode Dan Kofoed Rasmussen	19/824	"	Fry.	"	
68. Jørgen Rix	8/834	1/760	Allè	1/458	
69. Poul Balling	31/1033	1/860	Ryescg.	"	
70. Anton Henriksen	23/634	"	Sbro.	1/458	
71. Erik Nielsen	1/637	"	Rantz.	1/858	
72. Erling Eskesen	13/235	1/1160	Allè	1/458	
73. Poul Stig Nørgaard	1/835	1/1260	Rantz.	"	
74. Carl Jørgen Quist	31/831	"	Sbro.	1/758	
75. Jørgen Pedersen	21/234	1/161	Vjg. v.	1/159	
76. Arne Bent Andersen	14/1235	1/261	Kjell.	1/458	
77. Jens Bach Sørensen	10/235	1/761	Hobr.	1/759	
78. Knud Mogensen Jensen	20/1236	"	Sbro.	"	
79. Leo Hansen	3/1136	"	P. P.	"	
80. Poul Erik Nielsen	5/931	"	Rantz.	"	
81. Børge Bjerre	10/1030	"	Hobr.	"	
82. Leif Vestergaard	10/1236	"	Vestk.	"	
83. Bent Erik Kristiansen	16/634	"	Rantz.	"	
84. Bengt Uhrbrand Bengtson	11/437	1/861	Vjg. ø.	1/859	
85. Gustav Adolf Anthon Emmer	18/616	"	Anbv.	1/048	
86. Jørgen Ringgaard	25/1226	1/1161	Vjg. v.	1/458	
87. Knud Arne Hansen	18/534	1/1161	Hobr.	1/758	
88. Ole Christensen	20/537	1/1161	Hobr.	1/758	
89. Bent-Erik Andreassen	17/636	1/762	Vestk.	1/758	
90. Hans Nøhr Clemmensen	8/1135	1/762	Rantz.	1/758	
91. Poul Arne Jensen	27/536	1/762	Centr.	1/858	

Navne	Født	Fast ansat i Aalb.	Skole	Anc.	Anm.
92. Franch Petersson	23/935	1/862	Øst.	1/760	
93. Birger Strøm	18/831	"	P. P.	1/860	
94. Hans Chr. Vedel	28/136	"	Fry	"	
95. Harry Jensen	22/123	"	Hobr.	"	
96. Peder Kirch	8/427	1/962	Anbv.	1/953	
97. Arne Landbo	21/1232	"	Sbro.	1/458	
98. Henning Jul Pedersen	11/735	"	Øst.	1/859	
99. Henning Spliid Jensen	24/838	"	Fry.	1/860	
100. August Henning Therkildsen Danielsen.....	12/837	1/1062	Centr.	1/1060	
101. Peter Thygesen	30/836	1/1262	Sbro.	1/1260	
102. Anders Jørgen Hove.....	20/437	1/463	Vestk.	1/1160	
103. Hans Jørgen Husum	16/838	1/763	Fry.	1/761	
104. Hans Erik Jensen	25/239	"	Øst.	"	
105. Torben Kjeldsen	10/734	"	P. P.	"	
106. Erhardt Hedegaard Nielsen	14/1233	"	Hobr.	1/761	
107. Poul Egede Nielsen	24/1226	1/863	Vjg. ø.	1/853	
108. Vilhelm Sørensen	11/1027	"	Fry.	1/854	
109. Per Loft Jacobsen	28/234	"	Ryescg.	1/158	
110. Sven Hall.....	5/837	"	Anbv.	1/860	
111. Herluf Stensen Anderson	16/1035	"	P. P.	1/860	
112. Mogens Konradsen	11/1132	"	Anbv.	1/761	
113. Finn Svendsen	26/438	"	Fry.	1/861	
114. Willy Nesgaard	23/1238	"	Anbv.	"	
115. Jørgen Lindgren	1/637	"	Sbro.	"	1/8 62 aspir.
116. Erik Franz Petersen	12/636	"	Kjell.	"	1/5 63 aspir.
117. Jørgen Mølgaard	16/1236	"	P. P.	"	1/8 63 aspir.
118. Knud Magnusson	4/124	"	Centr.	"	"
119. Ole Alberg Østergaard.....	8/839	"	Kjell.	"	"
120. Per Drustrup	5/239	"	Anbv.	"	"
121. Keld Hansen	29/836	"	Vjg. ø.	"	"
122. Kurt Benedikt Nielsen.....	21/138	"	Ryescg.	"	"

Faste Lærerinder.

Navne	Født	Fast ansat i Aalb.	Skole	Anc.	Anm.
1. Tove Bjerre, f. Nielsen	17/124	1/1050	Vjg. v.	1/849	
2. Gudrun Riis Christensen, f. Petersen	29/823	1/851	Sbro.	1/848	
3. Maria Nygaard, f. Bjerg	27/828	1/252	Allé	1/249	
4. Emilie Søndergaard, f. Karnø	15/1217	1/452	Kjell.	1/449	
5. Emma Borup	22/318	1/952	Allé	1/449	
6. Ruth Grøne	2/823	"	Rantz.	1/849	
7. Grethe Ilum Knudsen, f. Steensig	25/426	"	Vestk.	"	
8. Gudrun Jacobsen, f. Flyger	20/823	1/453	Allé	1/149	
9. Anna Margrethe Nielsen, f. Østergaard	24/230	1/454	Kjell.	1/153	
10. Karen E. Hedegaard	30/430	1/854	Vestk.	1/853	
11. Aase Jacobsen, f. Kofoed	11/229	1/1254	Allé	1/851	
12. Gerda Heilesen	5/830	1/155	Rantz.	1/451	
13. Ellen Aagaard f. Henriksen	30/831	1/255	Hobr.	1/855	
14. Karen Vagning, f. Rønnow	15/1229	1/455	Anbv.	1/1053	
15. Birthe Henriksen	4/129	1/855	Vestk.	1/153	
16. Marie Kristensen, f. Olesen	14/830	"	Vjg. v.	1/255	
17. Grethe Vej Nielsen	6/1031	"	Allé	1/855	
18. Grete Trankjær	25/1030	"	Allé	1/455	
19. Karin G. Moss Hansen, f. Amdisen	26/1031	"	Allé	1/855	
20. Else Andersen f. Ottosen	30/1031	"	Sbro.	"	
21. Tove Hansen, f. Kristensen	5/132	"	Fry	"	
22. Ella Therkildsen f. Voldstedlund	27/429	1/256	Ryescg.	1/854	
23. Else Lyngsholm, f. Henriksen	26/225	1/456	Kjell.	1/251	
24. Ellen Margrethe Kristiansen f. Andersen	18/1125	1/756	Ryescg.	1/849	
25. Irma Kildegaard Nielsen, f. Christiansen	22/830	"	P. P.	1/855	
26. Ketty Møller	13/830	1/856	Rantz.	1/256	
27. Ellen Søndergaard Andersen, f. Bak	28/1131	"	Vestk.	1/856	
28. Martha Pilgaard, f. Jensen	11/1032	"	Kjell.	"	
29. Ruth Sørensen	18/832	"	Allé	"	
30. Bente Helene Rasmussen, f. Ubbesen	14/1131	"	Rantz.	"	
31. Bodil Winther Thellufsen, f. Olesen	28/832	"	Vestk.	"	
32. Else Hansen	5/233	"	Allé	1/857	
33. Karen Aabo Rasmussen	27/1026	1/157	Vjg. v.	1/849	
34. Birgitte Stampe Møller	8/231	"	Ryescg.	1/1256	
35. Inge Lillian Steensgaard, f. Christiansen	17/432	"	Allé	1/157	
36. Ingrid Nielsen, f. Grubbe	11/1232	"	Vestk.	"	
37. Hilda Christensen, f. Hove	25/133	"	Vjg. ø.	1/857	
38. Asta Hermann	28/414	1/857	Allé	1/854	
39. Birgit Søtoft, f. Johansen	18/832	"	Øst.	1/857	
40. Karen Margrethe Pedersen, f. Hansen	18/832	"	Sbro.	"	
41. Else Eline Mikkelsen	25/833	1/158	Hobr.	1/158	
42. Lise Madsen, f. Duus	20/334	"	Ryescg.	"	
43. Esther Hare Hansen	19/434	1/258	Vestk.	1/258	
44. Margit Mariane Sørensen, f. Jensen	14/422	1/158	Kjell.	1/252	
45. Ellen Holst Larsen	4/124	1/858	Sbro.	1/155	

Navne	Født	Fast ansat i Aalb.	Skole	Anc.	Anm.
46. Bodil Nørgaard Gether, f. Bech	26/832	1/858	Allè	1/458	
47. Lis Skovgaard Fredberg, f. Jensen	22/832	1/958	Vestk.	"	
48. Inger Marie Søndergaard	20/833	"	Hobr.	"	
49. Hannah Samuelson Jensen, f. Jacobsen	7/834	"	Øst.	"	
50. Inge Bitten Larsen, f. Eriksen	8/1232	1/1058	Hobr.	"	
51. Tora Greve	29/835	1/159	Allè	"	
52. Kirsten Johanne Pedersen, f. Jacobsen	1/1133	"	Vestk.	"	
53. Bente Mandrup Nielsen f. Bech	17/835	"	Vestk.	"	
54. Lisbeth Poscholann Christensen, f. Koefoed	14/734	"	Kjell.	1/459	
55. Grethe Lund Dørr, f. Pedersen	21/834	1/859	Vjg. ø.	1/458	
56. Henny Edna Stenbro	17/1034	1/959	Sbro.	"	
57. Kaja Petersen, f. Christensen	8/1135	"	Ryesg.	"	
58. Signe Grønborg Larsen, f. Jørgensen	19/1134	"	Anbv.	"	
59. Kathrine Zennaro f. Andersen	20/435	1/1159	P. P.	"	
60. Grethe Poulsen	28/430	1/860	Vestk.	1/1055	
61. Bente Boel Hare Hansen	9/136	1/760	Vestk.	1/758	
62. Karin Hjorth	2/436	"	Sbro.	"	
63. Bodil Grauenggaard Jepsen	8/829	"	Allè	"	
64. Aase Muld, f. Mähl	5/134	"	Rantz.	"	
65. Elsebeth Clemmensen, f. Grubbe	14/136	1/860	Hobr.	"	
66. Else Balling, f. Ebert	14/835	"	Ryesg.	"	
67. Birthe Gärtner, f. Jacobsen	2/835	"	Hobr.	1/458	
68. Rita Harpøth Zilstorff	22/432	1/1260	Øst.	1/757	
69. Bodil Poulsen f. Sørensen	28/230	"	Allè	1/1256	
70. Hanne Holst	4/133	1/761	Øst.	1/759	
71. Gerda Augusta Bystrup f. Jensen	29/811	1/861	Fry.	1/854	
72. Minna Blokkekak Poulsen f. Nordesgaard	29/731	1/861	Vjg. v.	1/856	
73. Kirsten Birgit Holck f. Rohde	13/231	"	Øst.	1/855	
74. Ellen Margrethe Bang Wulff	6/137	"	Vestk.	1/859	
75. Liselotte Søndergaard Poulsen f. Juul	28/437	1/862	Hobr.	1/759	
76. Ellen Kjærulff Jensen	2/1236	1/462	Vjg. v.	1/160	
77. Bente Vagner Jensen	28/733	1/862	Hobr.	1/858	
78. Kirsten Aase Harriet Svensson f. Lund	14/1136	1/762	Østm.	1/760	
79. Ellen Rigmor Nielsen	16/1037	1/862	Vjg. ø.	1/860	
80. Margith Andersen	19/436	"	Centr.	"	
81. Ragna Vogdrup	11/1036	"	Hobr.	"	
82. Else Birch Svendsen f. Andersen	5/837	"	Kjell.	"	
83. Oda Jessen f. Nielsen	11/1124	"	Vjg. ø.	1/857	
84. Agnes Elisabeth Langgaard Petersen	3/835	"	Vjg. v.	1/760	
85. Lissy Landbo f. Pedersen	7/834	1/962	Vestk.	1/458	
86. Hanne Jacobsen	28/1237	"	Fry.	1/860	
87. Kaja Mortensen f. Zobbe	13/825	"	"	"	
88. Kirsten Riksted f. Rise	29/1231	1/263	Ryesg.	1/1158	
89. Bente Gerda Kaas f. Kramme	8/238	1/463	Allè	1/760	
90. Birthe Holm	1/339	1/763	P. P.	1/761	
91. Marna Dam Rix f. Petersen	5/837	"	Sbro.	"	

Navne	Født	Fast ansat i Aalb.	Skole	Anc.	Anm.
92. Else Rigø-Petersen f. Nielsen	2/232	1/863	Fry.	1/157	
93. Bodil Eriksen	20/635	”	Vjg. v.	1/458	
94. Anna Bjørn Skaarup f. Hansen	13/424	”	Fry.		
95. Ulla Bach	5/138		Vjg. ø.		1/8 62 aspir.
96. Ella Jakobsen f. Pedersen	13/340		Vjg. v.		—
97. Annie Krebs f. Olesen	9/1139		Centr.		—
98. Alise Johanne Gandrup f. Mathiasen	20/326		Øst.		1/8 63 aspir.
99. Helene Caspersen	6/239		”		—
100. Tove Mølgaard Andersen	12/733		Vjg. ø.		—
101. Ingerlise Sørensen	28/1237		”		—
102. Karen Fedder	22/639		Sbro.		—
103. Inge Tove Christensen	22/437		Vjg. ø.		—
104. Hanne Broch	8/539		Hobr.		—
105. Esther Juncher Sørensen	19/1026		Vjg. ø.		—

Timelærere.

Navne	Født	Dim. år	Ansæt	Skole	Anm.
1. Frede Møller Nielsen.....	10/835	1963	1/863	Fry.	
2. Henning Søby Nielsen.....	4/240	"	"	Allè	
3.					
4.					
5.					
6.					
7.					
8.					
9.					
10.					
11.					
12.					
13.					
14.					
15.					
16.					
17.					

Timelærerinder.

Navne	Født	Dim. år	Ansæt	Skole	Anm.
1. Karen Juel Jensen	18/702	1924	1/252	Centr.	
2. Sidsel Dam	8/524	1953	1/457	Kjell.	
3. Jytte Bengtson	17/824	"	"	Hobr.	
4. Birgit Nielsen f. Asklov.....	9/1138	1962	1/862	Hobr.	
5. Karin Rosenquist.....	11/536	1961	1/1162	Hobr.	
6. Esther Volder Kortegaard f. Larsen	20/122	1946	1/863	Vejg. ø.	
7. Karin Bryd Petersen	25/839	1962	"	P. P.	
8. Elisabeth Bjødstrup Sørensen	17/839	1962	"	Vjg. v.	
9. Inger Lis Sørensen	1/141	1963	"	Øst.	
10. Helle Frederiksen	10/241	1963	"	Kjell.	
11. Lena Anthonsen.....	10/841	1963	"	Allè	
12. Karin Buhl	18/540	1963	"	Hobr.	
13.					
14.					
15.					
16.					
17.					
18.					

Faste vikarer (mandlige).

Navne	Født	Dim. år	Ansæt	Skole	Anm.
1. Mogens Bak.....	²¹ / ₂ 38	1962	¹ / ₈ 62	Fry.	
2.					
3.					
4.					
5.					
6.					

Faste vikarer (kvindelige).

Navne	Født	Dim. år	Ansæt	Skole	Anm.
1. Hanne Borup Nielsen.....	⁵ / ₆ 37	1961	¹ / ₈ 62	Kjell.	
2. Inga Elise Andersen.....	¹ / ₂ 41	1963	¹ / ₈ 63	Vjg. ø.	
3.					
4.					
5.					
6.					

Årsvikarstillinger (mandlige).

Navne	Født	Dim. år	Ant.		Anm.
			Løst	Fast	
1. Ib Guldager.....	27/639	1962		1/1062	
2.					
3.					
4.					
5.					
6.					

Årsvikarstillinger (kvindelige).

Navne	Født	Dim. år	Ant.		Anm.
			Løst	Fast	
1.					
2.					
3.					
4.					
5.					
6.					

Sygdom blandt lærerpersonalet $1/8$ 1962 til $31/7$ 1963.

	Antal sygedage	I pct. af samtlige pligtige skoledage
Lærere	1473	2,62
Lærerinder .	1700	3,55 *

* Heri ikke medregnet lærerinders fravær på grund af graviditet.

Forandringer i lærerpersonalet.

Afskedigelser:

31. aug. 1962: Lærer Mogens Tranholm Jeppesen, Ryesgades skole (ansat i Horsens—Hammer kommune).
30. sept. 1962: Skoleinspektør Erling Klingbech Christensen, Central-skolen (ansat som skoleinspektør i Middelfart).
31. okt. 1962: Viceskoleinspektør Nik. Nielsen, Sønderbro skole (ansat som skoledirektør i Kolding).
30. nov. 1962: Skoleinspektør Aage Carl Petersen, Frydendal skole (alder).
5. dec. 1962: Overlærer Chr. P. C. Kiel, Poul Pags Gades skole (død).
31. dec. 1962: Overlærer Mary E. Lynning Hansen, Ryesgades skole (alder).
Lærer Jens Gunnar Legaard Jensen, Vesterkærets skole (ansat i Vadum kommune).
Lærer Per Thomsen, Frydendal skole (ansat ved Københavns skolevæsen).
31. jan. 1963: Overlærer Anna Marie Ørum Nielsen, Østermarkens skole (ansat i Kolding).
30. april 1963: Timelærer Poul Sørensen, Hobrovejs skole (ansat i Skive).
30. juni 1963: Lærer Carsten Kjeldgaard Hestehave, Vejgaard østre skole (ansat under børneforsorgen).
Lærerinde Anna Birthe Jensen, Hobrovejs skole (ansat ved døveskolen).
31. juli 1963: Skoleinspektør Erik Kristensen, Vesterkærets skole (ansat som stadsskoleinspektør i Svendborg).
Viceskoleinspektør O. Fr. Tofthøj, Vejgaard vestre skole (alder).
Overlærer Lars K. Damborg, Poul Pags Gades skole (alder).
Overlærer A. C. Houmann, Poul Pags Gades skole (alder).
Overlærer Ib Ibsen, Kjellerupsgades skole (sygdom).
Lærer Knud Søltoft, Kjellerupsgades skole (ansat i Horsens—Hammer kommune).
Lærer Bent Würtz, Alléskolen (ansat ved Handelshøjskolen).
Lærer Erik Dal Søltoft, Alléskolen (ansat ved Handelshøjskolen).

31. juli 1963: Lærer Ove Fuglsang Østergaard, Annebergvej skole (ansat ved børneforsorgen).
- Lærer Knud Preben Hassing, Poul Paghs Gades skole (ansat i Horsens—Hammer kommune).
- Lærer Leif Thorkild Andersen, Alléskolen (ansat i Farstrup kommune).
- Lærer Knud Ingerslev, Centralskolen (ansat i Middelfart).
- Lærer Erik Overgaard Hansen, Hobrovejs skole (ansat i Asmild—Tapdrup kommune).
- Lærer Johannes Pedersen, Poul Paghs Gades skole (ansat i Ferslev—Dall—Volsted kommune).
- Lærer Svend Aage Vestergaard Bechmann, Hobrovejs skole (ansat i Hasseris kommune).
- Aspirant Per Kjeldsen, Vejgaard vestre skole (ansat ved døveskolen).
- Aspirant Einar Olesen, Frydendal skole (ansat ved Ådalsskolen i Randers amt).
- Lærerinde Karen Margrethe Christensen, Vesterkærets skole (ansat i Rødovre).
- Lærerinde Eva Bode Eriksen, Vejgaard vestre skole.
- Lærerinde Grethe Østergaard, Annebergvej skole (ansat ved børneforsorgen).
- Lærerinde Bjørg Vitnes, Vejgaard vestre skole (ansat i Horsens—Hammer kommune).
- Lærerinde Lis Wisborg, Vejgaard østre skole (ansat i Brønderslev).
- Lærerinde Hanne Ingerslev, Centralskolen (ansat i Middelfart).
- Lærerinde Karen Margith Lassen, Vesterkærets skole (ansat i Hellevad—Ørum kommune).
- Lærerinde Elisabeth Jensen Aaris, Østermarkens skole (ansat i Nykøbing F.).
- Lærerinde Ruth Esther Roulund Jensen, Frydendal skole (ansat i Strandby—Farsø kommune).
- Lærerinde Thyra Jessie Olesen, Frydendal skole (ansat ved Ådalsskolen i Randers amt).
- Timelærer Leif Thorkild Nielsen, Sønderbro skole (ansat i Grønland).

Ansættelser:*Som skoleinspektører er ansat:*

1. dec. 1962: Overlærer Knud Stamhus, Vejgaard østre skole (skoleinspektør ved samme skole).
 1. marts 1963: Lærer Anton Bjerre Kristiansen, Ryesgades skole (skoleinspektør ved Frydendal skole).
 1. aug. 1963: Skoleinspektør Kirstein Nørgaard Simonsen, Galten skole (skoleinspektør ved Centralskolen).

Som viceskoleinspektører er ansat:

1. aug. 1963: Lærer Preben Fredberg (Annebergvej skole).
 Lærer Christen Nielsen Greve (Vejgaard vestre skole).

Som overlærere er oprykket:

1. sept. 1962: Lærer Knud Stamhus, Vejgaard østre skole.
 — Harald Petersen, Poul Paghs Gades skole.
 — Jens Chr. Pilgaard, Kjellerupsgades skole.
 — Erik Juel Andersen, Sønderbro skole.
 1. nov. 1962: Lærerinde Kirsten Mathilde Andreasen, Hobrovejs skole.
 Lærerinde Ellen Pedersen, Alléskolen.
 1. jan. 1963: Lærer Bjarne Lyngsholm, Hobrovejs skole.
 1. marts 1963: Lærerinde Karla Hammer, Alléskolen.
 1. juli 1963: Lærerinde Gudrun Gunge, Kjellerupsgades skole.
 1. aug. 1963: Lærerinde Karen Margrethe Vang Kreim, Centralskolen.
 Lærer Hans Ludvig Borre Larsen, Sønderbro skole.

Som faste lærere er ansat:

1. sept. 1962: Lærer Peder Kirch.
 — Arne Landbo.
 Timelærer Henning Jul Petersen.
 — Henning Spliid Jensen.
 1. okt. 1962: Aspirant August Henning Therkildsen Danielsen.
 1. dec. 1962: — Peter Thygesen.
 1. april 1963: Lærer Anders Jørgen Hove.
 1. juli 1963: Aspirant Hans Jørgen Husum.
 — Hans Erik Jensen.
 — Torben Kjeldsen.
 — Erhard Hedegaard Nielsen.

1. aug. 1963: Lærer Poul Egede Nielsen.
 — Vilhelm Sørensen.
 — Per Loft Jacobsen.
 — Mogens Konradsen.
 — Herluf Steensen Anderson.
 Aspirant Svenn Hall.
 -- Finn Svendsen.
 -- Villy Nesgaard.

Som aspiranter til faste lærerstillinger er ansat:

1. sept. 1962: Timelærer Hans Jørgen Husum.
 --- Hans Erik Jensen.
 -- Per Kjeldsen.
 --- Torben Kjeldsen.
 -- Jørgen Lindgren.
 — Erhard Hedegaard Nielsen.
 — Ejnar Olesen.
 — Peter Thygesen.
 — Svenn Hall.
 — Finn Svendsen.

1. nov. 1962: Aspirant Villy Nesgaard.

1. maj 1963: Lærer Erik Franz Petersen.

1. aug. 1963: Lærer Jørgen Mølgaard.
 Seminarieelev Knud Magnusson.
 -- Ole Alberg Østergaard.
 Timelærer Per Drustrup.
 — Keld Hansen.
 — Kurt Benedikt Nielsen.

Som faste lærerinder er ansat:

1. sept. 1962: Lærerinde Lissy Landbo.
 Timelærerinde Hanne Jacobsen.
 — Ruth Esther Roulund Jensen.
 — Kaja Mortensen f. Zobbe.
1. febr. 1963: Lærerinde Kirsten Riksted f. Petersen.
1. april 1963: Fast vikar Bente Gerda Kaas f. Kramme
1. juli 1963: Aspirant Marna Dam Rix f. Petersen.
 — Birthe Holm.
 — Thyra Jessie Olesen f. Waldemar.

1. aug. 1963: Lærerinde Anna Bjørn Skaarup f. Hansen.
 — Bodil Eriksen.
 — Else Rigø-Petersen f. Nielsen.

Som aspiranter til faste lærerindestillinger er ansat:

1. sept. 1962: Timelærerinde Marna Dam Rix f. Petersen.
 — Birthe Holm.
 — Thyra Jessie Olesen f. Waldemar.
1. aug. 1963: Timelærerinde Helene Caspersen.
 — Tove Mølgaard Andersen.
 — Ingerlise Sørensen.
 — Karen Fedder.
 — Inge Tove Christensen.
1. aug. 1963: Timelærerinde Hanne Broch.
 Seminarieelev Alise Gandrup.
 -- Esther Juncher Sørensen.

Som timelærere og timelærerinder er ansat:

1. nov. 1962: Fast vikar Karin Rosenquist.
 Lærerinde Inge Tove Christensen.
1. aug. 1963: Seminarieelev Frede Møller Nielsen.
 — Henning Søbye Nielsen.
 — Inger Lis Sørensen.
 — Helle Frederiksen.
 — Lena Anthonsen.
 — Karin Buhl.
 Lærerinde Esther Volder Kortegaard f. Larsen.
 Timelærerinde Elisabeth Bjødstrup Sørensen.
 Fast vikar Karin Bryd Petersen.

Som fast vikar er ansat:

1. aug. 1963: Seminarieelev Inga Elise Andersen.

Som årsvikar er ansat:

1. okt. 1962: Lærer Ib Guldager.

Lærerpersonalets videreuddannelse.

Østersundbyvejens skole.

- Poul Jensen — Aalborg Årskursus. Matematik I. — 1. sept. 1962 til 1. april 1963.
Poul Jensen — Aalborg amts Idrætsudvalg. Legemsøvelser. — 1. okt. 1962 til 1. marts 1963.
Annie Krebs — Aalborg amts Idrætsudvalg. Legemsøvelser. — 1. okt. 1962 til 1. marts 1963.
Aug. Danielsen — Goethe Institut, Stuttgart. Tysk. — 1. juli 1963 til 25. juli 1963.
Edvin Hansen — Aalborg Årskursus. Botanik. — 15. aug. 1962 til 20. juni 1963.
Karen Kreim — Aalborg Årskursus. Fransk I. — 1. sept. til 1. april 1963.
Karen Kreim — Cité Club Universitaire, Paris. Fransk. — 1. juli 1963 til 28. juli 1963.

Vejgaard østre skole.

- Ellen R. Nielsen — Danmarks Lærerhøjskole. Engelsk. — Sept. 1962 til juni 1963.
Keld Hansen — Aalborg Årskursus. Psykologi læseklasse. — Sept. 1962 til maj 1963.
Ulla Bach — Aalborg Årskursus. Fransk II. — Sept. 1962 til maj 1963.
Hilda Christensen — Aalborg Årskursus. Engelsk I. — Sept. 1962 til maj 1963.
Ingerlise Jakobsen — Aalborg Årskursus. Engelsk I. — Sept. 1962 til maj 1963.

Vejgaard vestre skole.

- Jørgen Pedersen — Aalborg Årskursus. Matematik. — Aug. 1962 til maj 1963.
Elmer Kristensen — Aalborg Årskursus. Matematik. — Aug. 1962 til maj 1963.

Østermarkens kommuneskole.

- E. Krogsgaard — Aalborg Årskursus. Latin I. — 11. sept. 1962 til 1. maj 1963.
Hans E. Jensen — Aalborg Årskursus. Tysk II. — 1. sept. 1962 til 1. maj 1963.
Hanne Holst — Aalborg Årskursus. Botanik. — 15. aug 1962 til 1. dec. 1962.
A. Andersen — Aalborg Årskursus. Latin I. — 1. sept. 1962 til 1. maj 1963.
A. Andersen — Sorbonne universitet, Paris. Cours de Vacances. — 28. juni 1963 til 14. aug. 1963.

Alléskolen.

- S. Abrahamson — Aalborg Årskursus. Orientering. — Okt. 1962 til dec. 1962.
Tora Greve — Emdrupborg. Håndarbejde. — 24. juni 1963 til 13. juli 1963.
Else Hansen — Aalborg Årskursus. Tegning I. — Sept. 1962 til maj 1963.
Asta Hermann — Aalborg Årskursus. Tysk optræning. — Sept. 1962 til april 1963.
Aase Jacobsen — Aalborg Årskursus. Engelsk III. Sept. 1962 til april 1963.
Kristian Jensen — Det lutherske verdensforbunds konference i Haslev og Helsingfors. Religion pædagogik m.v. — 23. juli 1963 til 11. aug. 1963.
Grethe Vej Nielsen — Aalborg Årskursus. Gymnastik. — Sept. 1962 til marts 1963.
Poul Svendsen — Aalborg Årskursus. Matematik. — Sept. 1962 til marts 1963.
Henning Søgaard — Aalborg Årskursus. Fysik. — Okt. 1962 til marts 1963.
Ruth Sørensen — Aalborg Årskursus. Fransk III. — Sept. 1962 til maj 1963.

Sønderbro.

- Børge Jensen — Aalborg Årskursus. Sang og musik II. — Ca. 1. sept. 1962 til 31. maj 1963.
Børge Jensen — arr. af Nordjysk Musikkonservatorium. Orff-kursus. — 1. jan 1963 til 31. marts 1963.
Mogens Petersen — Aalborg Årskursus. Sang og musik II. — 1. sept. 1962 til 31. maj 1963.
Mogens Petersen — arr. af Nordjysk Musikkonservatorium. Kursus i brug af orffinstru-
menter. — 1. jan. 1963 til 31. marts 1963.
Mogens Petersen — Danmarks lærerhøjskole. Skolebibliotekskursus III. — Februar må-
ned 1963.
Mogens Petersen — arr. af Kungl. Skolöverstyrelsen, Stockholm. Nordisk skolebiblioteks-
kursus, Uddevalla. — Feriekursus 1963, 8 dage.

Kjellerupsgades skole.

- Else Svendsen — Danmarks lærerhøjskole. Formning. — Feriekursus i 4 uger.
 Preben Ott — Danmarks lærerhøjskole. Fjernstilskrivning i fransk. — 1. sept. 1962 til
 1. april 1963.
 Margit Sørensen — Aalborg Amts Skoleidræt. Gymnastik. — 1. sept. 1962 til 15. febr. 1963.

Rantzausgades skole.

- P. Stig Nørgaard — Danmarks lærerhøjskole. Engelsk II. — Feriekursus 1963, 14 dage.

Poul Paghs Gades skole.

- Marie Vester — Aalborg Årskursus. Tysk II. — 1. sept. 1962 til 1. maj 1963.
 Marie Vester — Kinderdorf Pestalozzi. International Lehrertagung. — 3.—16. juli 1963.
 Irma Kildegaard Nielsen — Aalborg Årskursus. Kemi I. — 1. sept. 1962 til 1. maj 1963.
 Torben Kjeldsen — Aalborg Årskursus. Latin I. — 1. sept. 1962 til 1. maj 1963.
 Birthe Holm — Tranberg v. Gøvik, Norge. Gymnastik. — Feriekursus 1963, 8 dage.

Ryesgades kommuneskole.

- Ellen Bjerre Kristiansen — Brighton St. Giles School of English. Engelsk. — 29. juni til
 18. juli 1963.
 Leo L. Larsen — Danmarks lærerhøjskole. Ungdomsskolekursus. — 5. aug. til 12. aug 1963.
 P. Balling — Aalborg Årskursus. Kemi I. — 1. sept. 1962 til 1. maj 1963.
 Birgitte Stampe Møller — Winthrop College, Rock Hill, South Carolina, U.S.A. Eksamen i
 English Drama. Forelæsninger i sociology, »Marriage and the Family«. — Sommeren
 1963.

Vesterkærets skole.

- B. E. Andreassen — Danmarks lærerhøjskole. Tysk II. — Feriekursus 1963, 14 dage.
 Ole Nielsen — Aalborg Årskursus. Biologi, I og II. Sept. 1962 til sept. 1963.
 Henning Nielsen — Aalborg Årskursus. Biologi, I og II. — Sept. 1962 til sept. 1963.
 Karen Lis Hedegaard — Aalborg Årskursus. Biologi, I og II. — Sept. 1962 til sept. 1963.
 Preben Andersen — Danmarks lærerhøjskole fjernkursus. Engelsk stil. — Sept. 1962 til
 april 1963.
 Tage Hansen — Aalborg Årskursus. Biologi, I og II. — Sept. 1962 til sept. 1963.
 Tage Hansen, Aalborg Årskursus. Geografi I. — Sept. 1962 til maj 1963.
 Tage Hansen — Aalborg Årskursus. Pædagogisk psykologi. Sept. 1962 til maj 1963.

Annebergvej kommuneskole.

- Per Drustrup — Aalborg Årskursus. Formning I. — sept. 1962 til marts 1963.
 Per Drustrup — Vejle. Boldspil. — Feriekursus 1963, 8 dage.
 Preben Fredberg, Aalborg Årskursus. Psykologi. Sept. 1962 til marts 1963.
 Preben Fredberg — Danmarks lærerhøjskole. Bibliotekskursus I. — 7. jan. 1963 til 19.
 jan. 1963.
 Sven Hall — Aalborg Årskursus. Psykologi. — Sept. 1962 til marts 1963.
 Signe Larsen — Aalborg Årskursus. Psykologi. — Sept. 1962 til marts 1963.
 Villy Nesgård — Aalborg Årskursus. Læseklassekursus. — Sept. 1962 til marts 1963.
 Villy Nesgård — Danmarks lærerhøjskole. Kuratorkursus. — 18. til 30. april 1963.
 Karen Vagning — Aalborg Årskursus. Psykologi. — Sept. 1962 til marts 1963.

Hobrovejens kommuneskole.

- Hanne Broch — Aalborg Årskursus. Engelsk III. — Sept. 1962 til april 1963.
 Knud Arne Hansen — Aalborg Årskursus. Botanik I, II. — Nov. 1962 til nov. 1963.
 Erling Køllgård — Institut Internationale, Rambouillet. Fransk. — 20. juli til 30. sept.
 1962.
 Harry Jensen — Aalborg Årskursus. Tysk I, II. — Sept. 1962 til maj 1963.

Frydendal skole.

- Hanne Jacobsen, Aalborg Årskursus. Geografi I. — Okt. 1962 til april 1963.
 F. Rasmussen — Aalborg Årskursus. Dansk i 6.-7. klasse. — Okt. til nov. 1962.
 Finn Svendsen — Aalborg Årskursus. Latin I. 15. sept. 1962 til 15. april 1963.
 Finn Svendsen — Aalborg amts gymnastik og idrætsforeninger. Gymnastik. — 15. sept
 1962 til 1. april 1963.
 F. Møller-Nielsen — Aalborg Årskursus. Matematik I. — 15. aug. 1962 til 21. maj 1963.
 Mogens Bak — Dansk sløjdlærerskole. Afsluttende sløjdkursus. — 24. juni til 3. aug. 1963.
 A. Bjerre Kristiansen — Aalborg Årskursus. Psykologi. — 15. sept. 1962 til 1. maj 1963.

Aalborg Årskursus.

AALBORG ÅRSKURSUS FOR LÆRERE er oprettet 20/6 1933 af lærerkredsen i Aalborg.

Kursus har i det forløbne år været ledet af et udvalg bestående af: rektor *Kaj Løber*, rektor *C. Willum Hansen*, seminarirektor *Niels Kjelds*, skoledirektør *Hjalmar Thomsen*, amtsskolekonsulent *G. Steffensen*, adjunkt *Ester Harsberg*, skoleinspektør *N. P. Engelbrechtsen*, kommunelærer *Preben Andersen*, overlærer fru *Marie Johansen* (form.), overlærer *Poul Mølgaard* (kasserer) og overlærer *J. J. Kortegård* (kursusleder og sekretær).

Kursusåret er fra 1/9—30/4, og undervisningen falder i tiden fra kl. 16—19 på ugens 5 første hverdage. — For deltagelse i fag med 2 timer ugentlig har der hidtil været betalt 7 kr. pr. måned. For 2-årige fag med 4 ugentlige timer: første år 14 kr. pr. måned, medens andet år har været gratis. Tilskud fra stat og kommune er i 1963 forøget, men da vore lønninger ligeledes er steget, har det ikke været muligt at nedsætte kursisternes bidrag.

Udstedelse af bevis og evt. tilbagebetaling er betinget af, at vedkommende kursist til stadighed har fulgt undervisningen.

I det forløbne kursusår er der sket det glædelige, at Danmarks Lærerhøjskole i København er blevet anerkendt som højere læreanstalt. Man havde håbet, at provinsens årskursus samtidig havde fået sine forhold ændret. En ønskeseddel med en række punkter, der ville kunne give os idelle arbejdsforhold er imidlertid på vejen gennem ministerierne blevet stærkt reduceret.

Alligevel er der grund til at glædes over, at der fra begyndelsen af næste kursusår på to punkter vil ske forbedringer. Staten vil for fremtiden betale den fulde lærerløn, således at kursisterne kan blive fri for at betale kursusafgift, og hermed er den uretfærdighed, at lærerne skulle betale for at dygtiggøre sig til deres arbejde, bortfaldet. Sidste år betales således næsten 15.000 kr. af lærere for at gå på kursus her, hvortil yderligere kommer udgifter til bøger og i mange tilfælde rejseudgifter. Ydermere vil det for fremtiden ikke blive nødvendigt at ansøge amt og kommune om så stort et tilskud som før, idet man kun vil mangle dækning for udgifter til rengøring, trykning af årsberetning og visse administrationsudgifter. Hvis ikke dette var sket, havde vi været nødt til at indstille driften. Imidlertid melder der sig nu en ny vanskelighed, idet der er opstået visse uoverensstemmelser om lønningerne mellem Magisterforeningen og Provinsens Årskursus. For tiden forhandles der mellem Magisterforeningen og undervisningsministeriet, og vi må håbe, at disse forhandlinger må ende med et positivt resultat, inden det nye kursusår starter.

Det andet punkt, hvor der er opnået forbedringer, er med hensyn til anerkendelse af videregående kurser i provinsen. Hvis der bliver tilslutning nok og der kan skaffes kvalificerede lærere, vil vi f. eks. kunne etablere Engelsk III og Engelsk IV svarende til Lærerhøjskolens 2. årskursus. Det vil nok fortrinsvis være i sprog, der kan laves sådanne fortsætterhold.

Der er endnu ikke udsendt officielt cirkulære herom, men vi har fået forhåndstilsagn.

Det er to væsentlige spørgsmål, der i mange år har været på ønskeseddelen, som hermed er blevet løst. Imidlertid må vi håbe, at de tre institutioner: Sammenslutningen af Provinsens Årskursus, Danmarks Lærerforenings Uddannelsesudvalg og Danmarks Lærerhøjskole sammen vil arbejde videre for yderligere at forbedre vilkårene for videreuddannelsen af lærerne, som der netop i disse år er så stort behov for.

De ændrede tilskudsregler vil sikkert medføre, at det, indtil rækken af anerkendte fag udvides, vil blive umuligt at fortsætte med nogle kurser, som vi hidtil har haft løbende som ikke anerkendte, nemlig psykologi og tegning. I tegning vil dog kunne arrangeres 30 timers metodikkursus.

Herefter vil fagrækken omfatte.

dansk, svensk, engelsk, fransk, tysk, latin, geografi, biologi, historie, samfundslære, fysik, kemi, matematik, sløjd, småsløjd, metalsløjd, zoologi, botanik, kristendomskundskab, kvindelig husgerning, håndgerning, kursus for læseklasselærere, forkursus i engelsk, tysk, matematik, fysik, kemi samt metodikkursus i alle folkeskolens fag.

Til alle disse fag modtages indmeldelse til såvel begynder- som fortsætterhold.

Kursister herfra vil få direkte adgang til 2. eller 3. studieår på Danmarks Lærerhøjskole og fjernstudium, 2. kursus ved en af sløjdskolerne, samt afsluttende kursus for husgerningslærere.

Årets virksomhed.

Der har i det forløbne år været arrangeret årskursus for 306 kursister. Endvidere har der været afholdt 16 kortere metodikkurser, som har været besøgt af 1081 kursister. *Følgende lærere har undervist på årskursus 1962—63.*

Tysk forkursus: skoleinspektør Knud Stambus.

Tysk II: rektor Kaj Løber.

Engelsk I: adjunkt Flemming Ring Kristensen.

Engelsk III: adjunkt fru Ester Harsberg.

Fransk II: lektor Henry Nørgaard.

Latin I: lektor René Jørgensen.

Forkursus i kemi: realskolebestyrer Finn Holst.

Kemi: realskolebestyrer Finn Holst.

Fysik: realskolebestyrer Finn Holst.

Forkursus i matematik: seminarieadjunkt Peter Bollerslev.

Matematik I: seminarieadjunkt Peter Bollerslev.

Geografi I: seminarieadjunkt A. S. Billing.

Botanik I: overlærer Martin Hansen.

Tegning I: overlærer K. Linnemann Andersen.

Tegning II: overlærer K. Linnemann Andersen.

Sang og musik: organist Rich. T. Holm, direktør Harald Krebs, Else Printz, Agnete Duusgaard og Jolanda Rodio.

Psykologi: skoledirektør Hjalmar Thomsen.

Læseklasssekursus i Ranum og Aalborg blev ledet af skolepsykolog Otto Sørensen og konsulent for særundervisningen K. Gellert, og undervisningen blev forestået af såvel indenbys som udenbys lærere.

Nye kursister samt videregående kursister, der endnu ikke har aftalt mødetid, bedes møde på *Aalborg Katedralskole* (festsalen) *tirsdag den 3. september kl. 17,15* for at drøfte undervisningstider m. v.

Forespørgsler ang. kursus besvares gerne af kursuslederen J. J. Kortegård, tlf. 3 29 71 (træffes bedst kl. 18—19).

Man indmelder sig til kursus ved enten at tegne sig på *de lister*, der er tilsendt skolerne i Storaalborg, eller ved at *sende et brevkort* til overl. J. J. Kortegård, Grundtvigsvej 16, Aalborg, inden *d. 28. aug.*

Skolebetjente.

Navn	Skole	Født	Ant.	Anm.
1. E. Jensen	Rantz.	20/300	1/1028	
2. H. V. Pallesen	Øst.	3/898	1/230	
3. F. M. Jensen Gru	Danm.	3/1295	1/431	
4. J. Engelbrechtsen	Vig. ø.	2/1110	1/1242	
5. V. V. Villadsen	P. P.	29/413	1/1043	
6. Heinrich Pedersen	Kjell.	6/307	1/1045	
7. Henry Larsen	Ryesg.	11/909	1/1246	
8. Sv. Aa. Johansen	Sbro.	20/612	1/448	
9. Johs. C. Luther	Hobr.	10/315	1/1149	
10. Verner Mørk	Centr.	23/1220	1/451	
11. Erik Rasmussen	Vestk.	22/1018	1/253	
12. Egon Pedersen	Allè	26/321	1/455	
13. Anders Sørensen	Fryd.	14/418	1/1258	
14. Peter Buus	Vig. v.	22/230	1/160	
15. Jørgen Bech Kristensen	Anbv.	29/1032	15/860	

Aalborg Kommunes Børnebiblioteker

med virksomhedsområde i henhold til overenskomst: Aalborg og Hasseris kommuner.

Oversigt over børnetal 31/12 1962:

	Skolesøgende (1-10. år)	Undervisnings- pligtige
Aalborg kommune	13.923	9.412
Hasseris kommune	1.494	1.318

Året gik til ende uden at bringe den ventede — og ønskede — afklaring af forholdet til skolen. Samarbejdet går videre på grundlag af den bestående vedtægt, dog præget af nogen tilbageholdenhed med hensyn til visse boganskaffelser, for eksempel til de endnu bestående skolelæsestuer, hvis fremtidige status er ukendt.

Indadtil har arbejdet i nogen grad været begrænset på grund af den konstante personalemangel.

Med beklagelse har man måttet lukke hovedbibliotekets læsestue, da besøget var af så beskedent omfang, at det skønnedes uforsvarligt at binde bibliotekarisk arbejdskraft dér. Rummet benyttes nu udelukkende til undervisning ved skolernes orienteringsbesøg. Håndbogsbestanden vil derfor blive vedligeholdt og udbygget.

Fra januar 1963 har læsestuen på Vejgaard vestre skole været lukket uden for skoletid, idet ingen lærere ønskede at overtage hvervet som skolebibliotekar.

Stolpedalsskolen har fået sin læsestuebogbestand reorganiseret og suppleret med et starthåndbibliotek. Læsestuen er ikke åben uden for skoletid.

Den del af vandresamlingen, der var deponeret på Ålborghus Statsgymnasium, er blevet returneret, da skolen ikke længere har elever på det alderstrin, samlingen var beregnet for. Bøgerne er indgået i dubletsamlingen, og vil efterhånden erstatte udslidte eksemplarer i andre afdelinger.

Børnebiblioteket har som tidligere år arrangeret juleudstilling af nye bøger i hovedbiblioteket og på fem filialer.

Personalefortegnelse pr. 31/3 1963.

I. Hovedbiblioteket:

Esben-Petersen, Otto	overbibliotekar	ansat	$\frac{15}{9}$ 1942
Eriksen, Ragnhild	ledende børnebibliotekar	-	$\frac{1}{9}$ 1943
Højer, Jonna	afdelingsbibliotekar	-	$\frac{1}{8}$ 1953
Jensen, Hanne Vandrup	assist. børnebibliotekar	-	$\frac{1}{1}$ 1960
Knudsen, Hanne	— —	-	$\frac{1}{8}$ 1959
Glerup, Grethe	kontorassistent	-	$\frac{1}{8}$ 1959
Pedersen, Karen	—	-	$\frac{1}{5}$ 1957
Petersen, Kirsten	biblioteksmedhj. (kontorelev)	-	$\frac{1}{2}$ 1963

II. Skolerne:

Skole	Udlånsbibliotekar	ansat	Læsestuebibliotekar	ansat
Aalborg:				
Centralskolen	J. Ovesen	$\frac{8}{11}$ 51		
Vejgaard østre			C. Bak Sørensen	$\frac{15}{9}$ 51
Vejgaard vestre			C. K. Klems (tilsyn)	$\frac{1}{1}$ 63
Østermarken	Bent Hummelgaard	$\frac{1}{9}$ 54	E. Busk Pedersen	$\frac{1}{1}$ 61
Alléskolen	William J. Tougaard	$\frac{1}{9}$ 56	Henning Højholt	$\frac{1}{9}$ 56
Sønderbro	Børge Jensen	$\frac{1}{8}$ 61	Mogens Petersen	$\frac{1}{9}$ 56
Kjellerupgade	A. Thor Petersen	$\frac{1}{9}$ 43	Frank Jensen	$\frac{1}{10}$ 48
Rantzausgade	Søren Jensen	$\frac{1}{9}$ 43	J. P. Thomsen	$\frac{1}{10}$ 54
Danmarksgade				
PoulPaghsgade	K. Grønvald Nielsen	$\frac{1}{4}$ 56	Svend Hansen	$\frac{1}{9}$ 61
Ryesgade	Sig. Rasmussen	$\frac{1}{10}$ 45	Svend G. Jensen (tilsyn)	$\frac{1}{8}$ 62
Vesterkæret	Holger Petersen	$\frac{1}{8}$ 61	J. C. Østergaard	$\frac{1}{9}$ 54
Annebergvej	Preben Fredberg	$\frac{1}{2}$ 62		
Hobrovej	E. Køllgaard	$\frac{1}{9}$ 43	J. Bach Sørensen	$\frac{1}{8}$ 60
Frydendal	K. Stenstrup Kristensen	$\frac{1}{6}$ 53		
Hasseris:				
Hasseris	J. C. Thomsen	$\frac{1}{4}$ 45		
Kærby				
Sofindal	G. Dige	$\frac{1}{1}$ 50		
Stolpedal	Elisa Rasmussen	$\frac{1}{11}$ 56		

Følgende er fratrudd i årets løb: bibliotekar Aila Egeriis (31/10 1962), kontorassistent Bente Petersen (30/11 1962) og læsestuebibliotekar Jørgen Pedersen, Vejgaard vestre skole (31/8 1962).

Som vikarer ved børnebiblioteket har bibliotekar Kaja Laage-Petersen gjort tjeneste i Hasseris-filialen og bibliotekar Jessie Pelle i Sydby-filialen, mens kontorassistent Hanne Rønaa var beskæftiget med kontorarbejde i tiden 1/11 62—31/3 1963. Per Kjeldsen vikarierede som læsestuebibliotekar ved Vejgaard vestre skole fra 1/9—31/12 1962. Lærer K. Guldsø Nielsen førte indtil 30/6 1962 tilsyn med bogbestanden på Ryesgade skole.