



Dette værk er downloadet fra Danskernes Historie Online

Danskernes Historie Online er Danmarks største digitaliseringsprojekt af litteratur inden for emner som personhistorie, lokalhistorie og slægtsforskning. Biblioteket hører under den almennyttige forening Danske Slægtsforskere. Vi bevarer vores fælles kulturarv, digitaliserer den og stiller den til rådighed for alle interesserede.

Støt Danskernes Historie Online - Bliv sponsor

Som sponsor i biblioteket opnår du en række fordele. Læs mere om fordele og sponsorat her: <https://slaegtsbibliotek.dk/sponsorat>

Ophavsret

Biblioteket indeholder værker både med og uden ophavsret. For værker, som er omfattet af ophavsret, må PDF-filen kun benyttes til personligt brug.

Links

Slægtsforskeres Bibliotek: <https://slaegtsbibliotek.dk>

Danske Slægtsforskere: <https://slaegt.dk>

Silkeborg



AALBORG
KOMMUNALE SKOLEVÆSEN

1963-64

BERETNING
om
Aalborg kommunale skolevæsen

fra 1. august 1963 til 31. juli 1964

ved

skoledirektør Hjalmar Thomsen

Wilh. Burmesters Bogtrykkeri A-S, Aalborg
1965

Statens pædagogiske Studiesamling
København

Skoleudvalget

Overpolitibetjent *Tage Due* (formand).
Købmand *Poul E. Christoffersen* (næstformand).
Overlærer *N. A. Conradsen*.
Husmoder *Clara Hansen*.
Købmand *Just Carl Pedersen*.

Skolekommissionen

Valgt af byrådet:

Overpolitibetjent *Tage Due* (formand).
Købmand *Poul E. Christoffersen* (næstformand).
Overlærer *N. A. Conradsen*.
Husmoder *Clara Hansen*.
Direktør *J. Toft-Vandborg*.
Maskinarbejder *Holger P. Nielsen*.
Købmand *Just Carl Pedersen*.
Landsretssagfører *Sofus Raen*.

Valgt af forældrekredsene:

Snedkermester *Juel Nielsen*.
Snedker *Ib Granfeldt*.
Overassistent *Svend H. Jensen*.
Maskinarbejder *Holger Larsen*.
Håndværker v. D.S.B. *Svend Erik Andersen*.
Assistent *Marlin Skov*.
Bagermester *Arne Hæsum*.

INDHOLDSFORTEGNELSE

	Side
Skolekommission og skoleudvalg	3
Skolevæsenets ledere, træffetider m. v.	5— 8
Skolebygninger	9— 10
Elevtallet	11— 15
Skoleåret	17— 25
Nyt fra de enkelte skoler	25— 47
Det skolepsykologiske arbejde	47— 58
Landsskolescenens Bio	58— 59
Svømmeundervisning	59
Feriekolonier	59— 61
Ferierejser	61
Skoletandplejen	61— 62
Lægeundersøgelser	63— 64
Udlån af lokaler	65
Aalborg Studenterkursus	65— 66
Private skoler	66
Årsprøver og opgaver	67— 83
Fast ansat lærerpersonale	85— 96
Timelærerpersonalet	97
Vikarer	98— 99
Sygdom blandt lærerpersonalet	99
Forandringer i lærerpersonalet	100—103
Lærerpersonalets videreuddannelse	105—107
Aalborg Årskursus	107—111
Skolebetjente	112
Aalborg Kommunes Børnebibliotek	113—114

Oversigt over skolevæsenets ledere, træffetider m. v.

Skolevæsenets administration.

Skolevæsenets kontor, Vejgaard rådhus, Hadsundvej 35, tlf. 2 78 00 - 3 55 68.

Kontoret er åbent hver dag kl. 8—16, lørdage dog kun kl. 8—12.

Skoledirektør: *Hjalmar Thomsen*.

Træffes som regel hver skoledag kl. 11—12 og tirsdag og torsdag kl. 14,30—16.

Privat bopæl: Kornblomstvej 69, tlf. 2 32 79.

Kontorpersonale:

Ekspeditionssekretær P. Willy Nielsen.

Overassistent frøken L. F. Jeppesen.

Overassistent fru G. Rønaa.

Assistent frøken Kamma Christensen.

Assistent fru I. Grøn Person.

Skoleinspektører.

Skoleinspektørerne træffes, hvor intet andet er anført, på den pågældende skoles kontor hver skoledag kl. 8—9.

K. Nørgaard Simonsen, <i>Østersundbyvejens skole</i> :	Nr. Tranders 104
priv. bopæl Platanvej 7, tlf. 2 79 35.	
Knud Stamhus <i>Vejgaard østre skole</i> ,	Tlf. 2 21 40
priv. bopæl Nr. Tranders, tlf. Nr. Tranders 156.	
N. P. Engelbrechtsen, <i>Vejgaard vestre skole</i> ,	2 38 61
priv. bopæl »Godset«, Hunetorp, pr. Pandrup, tlf. Blokhus 197	
Hans Brusgaard, <i>Østermarkens skole</i> ,	2 23 60
priv. bopæl Hadsundvej 82, tlf. 3 18 53	
Th. Anker Johansen, <i>Alléskolen</i> ,	2 73 05
priv. bopæl Karnersvej 1, tlf. 2 81 21.	
A. D. Schaarup, <i>Sønderbroskolen</i> ,	2 68 82
priv. bopæl Rughaven 67, tlf. 3 31 17.	
Kr. Stadsvold, <i>Kjellerupsgades skole</i> ,	2 12 05
priv. bopæl Vestre Allé 15, tlf. 2 29 70.	
Gerda Madsen, <i>Rantzausgades skole</i> ,	2 24 56
priv. bopæl Fyrrebakken 42, tlf. 2 60 48	

H. Johs. Sørensen, <i>Poul Pagh's Gades skole</i> , priv. bopæl St. Blichersgade 10, tlf. 2 36 91.	Tlf. 2 12 03
E. Duus, <i>Ryegades skole</i> , priv. bopæl Skovbakkevej 7, tlf. 2 76 75.	2 19 08
K. Guldsø Nielsen, <i>Vesterkærets skole</i> , priv. bopæl Degnelodden 9, tlf. 3 32 28.	2 82 70
A. Rosager-Hansen, <i>Annebergvejs skole</i> , priv. bopæl Solkrogen 5, tlf. 2 80 70.	2 58 78
W. B. Kirkholm, <i>Hobrovejens skole</i> , priv. bopæl Anders Borksvej 13, tlf. 3 66 24.	2 23 61
Anton Bjerre Kristiansen, <i>Frydendal skole</i> , priv. bopæl Nordtoft 24, tlf. 3 87 65.	2 88 05

Skolepsykologisk kontor.

Kontor: Vejgaard rådhus, Hadsundvej 35.	Tlf. 3 49 36
Kontortid: Daglig kl. 8—14, lørdag undtaget.	
Ledende skolepsykolog, cand. psych. Otto Sørensen, priv. bopæl Hasserisvej 131, tlf. 3 70 42.	
Skolepsykolog Jens Knudsen.	
Skolepsykolog Kristian Jensen.	
Skolepsykolog frk. Inger Søndergaard.	
Sekretær fru Kirsten Lund.	

Skoletandklinikker.

Centralkliniken på Danmarksgades skole: Overtandlæge <i>N. U. Brams</i> .	Tlf. 2 06 27
Reguleringsklinikken på Alléskolen: Leder:	
Kliniken på Alléskolen: Daglig leder: Børnetandlæge, fru <i>Birthe Qvist-Jensen</i> .	3 15 85
Kliniken på Sønderbroskolen: Daglig leder: Børnetandlæge, frøken <i>Eva Christensen</i> .	3 41 51
Kliniken på Poul Pagh's Gades skole: Daglig leder: Børnetandlæge, fru <i>Ruth Kirkegaard</i> .	3 07 76
Kliniken på Vesterkærets skole: Daglig leder: Børnetandlæge, frøken <i>Lis Madsen</i> .	3 59 65
Kliniken på Hobrovejens skole: Daglig leder: Børnetandlæge, fru <i>Dirckinck-Holmfeld</i> .	2 00 01
Kliniken på Døveskolen: Daglig leder: Børnetandlæge, frøken <i>Kirsten Madsen</i> .	2 65 83

Skolelæger.

Rantzausgades, Poul Pagh's Gades, Ryesgades og Annebergvej skoler, Sct. Mariæ skole, Klostermarksskolen, Brøndsteds skole og Katedralskolen:

Skolelæge fru *Birgit Hess Thaysen*, Klostermarken 41, priv. tlf. 3 64 91

Østersundbyvejens skole, Østermarkens skole, Sønderbro skolen, Alléskolen og Frydendal skole samt Aalborghus statsgymnasium og Skp. Clement skolen:

Skolelæge *Knud Erik Sørensen*, Vesterå 23, priv. tlf. 2 08 35

Vejgaard østre og Vejgaard vestre skoler, Kjellerupsgades skole, Vesterkærrets og Hobrovejens skoler samt Sohngaardsskolen:

Til 1/4 1964: Skolelæge fru *Elisabeth Norvin*, Degnelodden 25, priv. tlf. 2 76 12.

Fra 1/4 1964: Skolelæge fru *Grethe Knudsen*, Mylius Erichsensvej 98, priv. tlf. 3 47 55.

Skolelægerne træffes i øvrigt på lægeværelset på den skole, hvor undersøgelserne foregår, og telefonisk henvendelse til skolelægen kan da ske til pågældende skoles kontortelefon — for Rantzausgades skoles vedkommende dog til tlf. 2 06 27 og for Vesterkærrets skole til tlf. 3 59 65.

Tilsynsførende med religionsundervisningen.

Pastor *Chr. H. Christensen* ved Kjellerupsgades skole.

Stiftsprovst *Carl Bay* ved Rantzausgades skole.

Pastor *Oscar Poulsen* ved Poul Pagh's Gades, Ryesgades, Vesterkærrets og Annebergvejs skoler.

Pastor *William Larsen* ved Østermarkens skole, Alléskolen og Sønderbro skole.

Pastor *H. Lundberg* ved Hobrovejens skole.

Pastor *Svend Aage Odborg*, Vejgaard, ved Vejgaard østre og vestre skoler samt Frydendal skole.

Pastor *H. Storm Jensen*, Nørre Tranders, ved Østersundbyvejens skole.

Fælleslærerrådets formand.

Overlærer *E. Køllgaard*, Hobrovejens skole.

Lærerrådenes formænd.

Østersundbyvejens skole: overlærer *Edwin Hansen*.

Vejgaard østre skole: overlærer *J. J. Kortegaard*.

Vejgaard vestre skole: overlærer *Johs. Christiansen*.

Østermarkens skole: overlærer *Astrid Christensen*.

Alléskolen: overlærer *H. Højholt*.

Sønderbro skolen: lærer *Bent Rasmussen*.

Kjellerupsgades skole: lærer *Eichler Madsen*.

Rantzausgades skole: lærer *Erik Nielsen*.

Poul Pagh's Gades skole: overlærer *K. Grønval Nielsen*.

Ryesgades skole: viceskoleinspektør *Holger Petersen*.

Vesterkærets skole: lærer *Preben Andersen*.

Annebergvejs skole: lærer *Tyge Therkildsen*.

Hobrovejens skole: overlærer *M. Hovgaard Rasmussen*.

Frydendal skole: overlærer *K. Stenstrup*.

Kommunens skolebygninger.

1. april 1964.

Skole	Betegnelse	Opført	Udvidet ved tilbygning	Ejendoms-skyld	Heraf grund-værdi	Brandforsikring		Bogført værdi ^{1/4} 1964	
						Bygninger	Inventar	Bygninger	Inventar
Østersundbyvejens	Øsv.	1950-51		650.000	7.600	1.130.000	125.000	991.000	30.000
Vejgaard østre	Vø.	1926-27	1934, 37, 63-64	1.000.000	45.800	1.700.000	285.000	2.038.000	16.000
Vejgaard vestre	Vv.	1899 og 09	1915-38 og 54	513.200	54.400	850.000	175.000	379.000	20.000
Østermarken	Øst.	1928-29		800.000	191.000	1.700.000	270.000	459.000	4.000
Alléskolen	Allé	Under opf.		4.000.000	421.100	5.500.000	520.000	5.400.000	151.000
Sønderbro	Sbro.	1946-49		4.600.000	809.900	4.700.000	380.000	3.000.000	122.000
Kjellerupsgade	Kjell.	1900-01		525.000	63.800	1.900.000	250.000	526.000	6.000
Rantzausgade	Rantz.	1878-79	1952	2.400.000	380.000	4.700.000	930.000	2.326.000	98.000
Poul Paghs Gade	P. P.	1891-92	1940-41	800.000	82.500	3.000.000	340.000	782.000	7.000
Ryegade	Ryesg.	1910-11	1917 og 45	860.000	159.200	2.000.000	350.000	532.000	11.000
Vesterkæret	Vestk.	1952-54		3.600.000	194.400	5.300.000	450.000	4.529.000	90.000
Annebergvej	Anbv.	1952	1954	850.000	51.600	1.660.000	240.000	640.000	60.000
Hobrovejen	Hobr.	1930-31	1956-59	1.400.000	107.300	3.600.000	470.000	2.463.000	83.000
Frydendal	Fry.	1920	34, 43, 50, 53, 61	580.000	52.000	760.000	100.000	1.266.000	41.000
Sportshus i skovdalen				Ikke særskilt vurderet		130.000	9.000	17.000	
Sportshus på Fjordmarken				53.000	53.000			66.000	
Sportshus i Ø. Anlæg				Ikke særskilt vurderet		33.000		6.000	

Oversigt over skolernes lokaler ¹/₈ 1963.

Skole	Alm. klasselokaler	Faglokaler											Andre lokaler						Ialt			
		Sang	Tegning	Fysik	Biologi	Geografi	Håndgern.	Husgerning	Sløjd	Småsløjd	Gymnastiksal	Læsestue	Serundervisn.	Udlån	Skolebad	Lærerværelser	Kontorer	Lægeværelser		Tandklinik	Børnebespisn.	
Rørdal	3	0	0	0	0	0	0	0	1	0	1	0	0	0	0	0	0	0	0	0	0	5
Østersundbyvejens	13	0	0	0	0	0	0	1	1	0	1	1	1	1	1	1	1	0	0	2	24	
Vejgaard østre	26	1	2	1	1	1	1	1	1	0	2	1	1	0	2	1	2	3	0	0	47	
Vejgaard vestre	16	0	1	1	0	0	1	0	1	0	1	1	1	0	2	1	1	0	0	0	27	
Østermarken	17	1	1	1	0	1 ¹	1	1	1	1	2	1	0	1	1	1	2	0	0	0	33	
Alléskolen	29	0	1	1	1	1	1	2	1	1	3	1	4	1	3	2	3	3	2	3	63	
Sønderbroskolen	19	1	1	1	1	1	1	2	1	1	2	1	3	1	2	1	3	3	3	3	51	
Kjellerupsgade	16	1	1	1	1	1	1	0	2 ³	1	2	1	0	1	2	1	2	3	0	0	37 ⁶	
Rantzausgade	17	1	1	0	1	1	1	2	1	1	3	1	5	1	3	1	2	3	2	0	77	
Danmarksgade ²⁾	19	1	1	1	1	1	1		1	0		0	0	0		0	1					3
Poul Paghsgade	28	1	1	1	1	1	2	0	1	1	2	1	0	1	2	1	3	3	2	0	52	
Ryesgade	26	1	1	1	1	1	1	1	1	1	2	1	0	1	2	1	3	3	0	0	48	
Vesterkæret	28	1	1	1	1	1	2	2	2 ³	1	3	1	5	1	3	1	4	3	2	1	64	
Annebergvej	0	0	0	0	1 ⁵	0	1	1	2 ³	1	1	1	19	1	1	1	2	1	0	2	35	
Hobrovejen	26	1	1	1	1	1	1	2	2 ³	1	2	1	6	1	2	1	3	2	2	2	59 ⁷	
Frydendal	12	1	1 ⁴	1	1	1	1	0	1	0	1	1	4	1	1	1	3	0	0	0	31	
	295	11	14	12	12	12	16	15	20	10	28	14	49	12	26	16	37	27	13	15	648	

1) Geografi og naturkundskab. 2) De fleste lokaler benyttes af Aalborg seminarium. 3) Heraf 1 metalsløjdløkkale 4) Tegning og småsløjd 5) Naturfag 6) + 1 filmlokale 7) + 1 legesal.

Elevtallet

**Skolesøgende og undervisningspligtige børn
i Aalborg købstad pr. 1/9 1963.**

	Skolesøgende			Undervisnings- pligtige hjemme- hørende i Aalborg		
	Dr.	Pg.	Ialt	Dr.	Pg.	Ialt
1. I Kommuneskolen:						
a) hovedskolens 1.—7. kl.	4528	4324	8852	4442	4267	8709
b) 8.—10. kl.	608	530	1138	3	8	11
c) reallinien	567	618	1185	3	1	4
2. I eksamensberettigede real- og højere almenskoler:						
a) statens	548	474	1022	2	2	4
b) private	674	633	1307	230	179	409
3. I andre skoler	28	24	52	23	20	43
4. I hjemmet				1	1	2
5. Endnu ikke indskrevet				0	0	0
6. I eksternatskolen	59	35	94	10	8	18
7. I døveskolen	46	33	79	7	2	9
8. I hjemmepleje				14	11	25
9. På åndsvageanstalt				9	8	17
10. På kostskole for blinde eller døve				1		1
11. I andre kommuners skoler				12	4	16
Ialt	7058	6671	13729	4757	4511	9268

Klassers og elevers fordeling ved kommunens skoler pr. 1/9 1963.

	Øsbv.		Vejg. ø.		Vejg. v.		Østerm.		Allésk.		Sønderb.		Kjell.		Rantz.		P. P.		Ryesg.		Vestk.		Hobrov.		Fry.		I alt				
	kl.	elev.	kl.	elev.	kl.	elev.	kl.	elev.	kl.	elev.	kl.	elev.	kl.	elev.	kl.	elev.	kl.	elev.	kl.	elev.	kl.	elev.	kl.	elev.	kl.	elev.	kl.	elev.	kl.	elev.	kl.
1. kl.	2	56	6	146	3	81	3	84	6	156	3	85	3	80	2	54	3	75	4	97	3	86	5	130	5	126	48	1256			
2. kl.	2	53	4	123	4	95	3	82	4	108	4	96	3	72	3	76	3	76	3	68	3	82	6	147	4	84	46	1162			
3. kl.	2	40	4	125	3	64	4	89	5	132	4	100	3	59	3	71	4	93	4	66	4	94	6	133	4	98	50	1164			
4. kl.	2	41	4	140	3	76	4	105	4	108	4	84	3	66	4	80	4	89	4	82	4	94	4	99	3	84	47	1148			
5. kl.	2	44	4	115	3	73	4	108	4	103	5	117	3	66	4	86	4	89	4	79	4	109	5	115	3	70	49	1174			
6. kl.	2	43	5	141	4	103	5	123	5	139	4	99	3	70	5	112	5	114	4	92	6	146	6	118	3	79	57	1379			
7. a kl. ¹⁾			2	49			3	75	2	48	1	31									3	65	2	51	2	32	15	351			
7. b kl. ²⁾			2	52			1	29	1	28	1	28	2	51							2	56	3	67	1	26	12	309			
7. c kl. ³⁾	2	38	1	25	3	74			2	47	2	47	3	74	4	78	5	110	4	71			1	27			27	591			
8. a kl. ³⁾	1	19	2	47	1	24	2	53	2	44	2	41	2	39	2	38	2	43	1	28	2	45	2	40	1	22	22	483			
8. t kl. ⁴⁾			1	29					1	27			1	28					1	22	1	24	1	26			6	156			
9. a kl. ²⁾			1	18	1	24	2	38	2	36	1	25	1	18	2	33	2	31	1	18	2	46	1	27			16	314			
9. t kl. ⁴⁾			1	19			1	13	1	13					1	21			1	17	1	15	1	12			7	110			
10. kl.									1	14																		1	14		
1. real	1	17	2	44	1	26	1	27	2	51	2	48	1	25	1	26	1	29	1	23	1	31	2	45			16	392			
2. real	1	13	2	54	1	24	1	29	2	46	2	49	1	13	2	42	1	30	2	54	2	48	2	45			19	446			
3. real	1	9	2	36	1	18			2	27	1	18	2	37	3	47	2	41	1	16	2	51	2	26			19	326			
Gl. real																			1	24								1	24		
I alt	18	373	43	1163	28	682	34	855	46	1127	37	890	29	647	36	764	36	820	36	757	40	992	49	1108	26	621	458	10799			

Note: ¹⁾ almen., ²⁾ boglig., ³⁾ udelt., ⁴⁾ teknisk.

Annebergvej skole (hjælpeskole)

Klassetrin	Antal klasser	Elever
2	2	14
3	3	28
4	3	27
5	3	31
6	3	38
7	2	33
8	2	26
9	1	13
I alt	19	210

Læseklasser

	Allésk.		Sønderb.		Rantz.		P. P.		I alt	
	kl.	elev.	kl.	elev.	kl.	elev.	kl.	elev.	kl.	elev.
3			1	13					1	13
4			2	27					2	27
5					1	17	2	28	3	45
6	1	16					1	15	2	31
7	1	15	1	13	1	13			3	41
8							1	16	1	16
9	1	9							1	9
I alt	3	40	4	53	2	30	4	59	13	182

Indmeldt i skolens 1. klasser.

Skole	1963			1964		
	Dr.	Pg.	Ialt	Dr.	Pg.	Ialt
Østersundbyvej	33	23	56	31	32	63
Vejgaard østre	80	68	148	57	43	100
Vejgaard vestre	42	39	81	39	55	94
Østermarken	47	37	84	47	37	84
Alléskolen	86	70	156	60	91	151
Sønderbroskolen	42	44	86	27	52	79
Kjellerupsgade	39	41	80	25	27	52
Rantzausgade	27	28	55	32	36	68
Poul Pagh's Gade	33	42	75	43	51	94
Ryesgade	48	49	97	42	36	78
Vesterkæret	42	40	82	49	24	73
Hobrovejen	58	77	135	72	66	138
Frydendal	79	48	127	61	77	138
Ialt ...	656	606	1262	585	627	1212

Indmeldelserne i kommuneskolerne har i de sidste 10 år udgjort følgende antal børn:

1. april 1955: 1489	1. aug. 1960: 1264
1. — 1956: 1395	1. — 1961: 1259
1. — 1957: 1374	1. — 1962: 1219
1. aug. 1958: 1608	1. — 1963: 1262
1. — 1959: 1323	1. — 1964: 1212

og de kommende indskrivninger kan skønsmæssigt forudses på grundlag af fødselstallet, som udgjorde:

» 1958	1460
» 1959	1362
» 1960	1375
» 1961	1344
» 1962	1430
» 1963	1571

Udskrevet af skolen.

	I årets løb			Ved årets slutning		
	Drenge	Piger	I alt	Drenge	Piger	I alt
3. real.....	1	1	2	152	196	348
2. real.....	3	13	16	15	15	30
1. real.....	3	1	4	1	2	3
10. kl.....	2	0	2	7	5	12
9. kl.....	21	6	27	197	171	368
8. kl.....	22	6	28	79	67	146
7. kl.....	9	4	13	91	71	162
6. kl.....	1	0	1	10	3	13
I alt...	62	31	93	552	530	1082

Afgangsprøven maj-juni 1963.

	Realeksamen	
	Drenge	Piger
Østersundbyvejens ...	3	5
Vejgaard østre	15	19
Vejgaard vestre	11	7
Alléskolen	9	20
Sønderbroskolen	10	8
Kjellerupsgade	13	24
Rantzausgade	22	25
Poul Pagh's Gade	17	23
Ryesgade	19	21
Vesterkæret	24	25
Hobrovejen	9	17
I alt	135	194

Teknisk forberedelseseksamen (fra 9. klasse).

	Hele prøven		Dele af prøven	
	Drenge	Piger	Drenge	Piger
Vejgaard østre	12	6		
Østermarken	12			
Alléskolen	12	1		
Rantzausgade	16	1	2	
Ryesgade	14		2	
Vesterkæret	9		4	
Hobrovejen	8		1	
I alt	69	8	9	

9. klasses afgangsprøver

	Obl. fag		Engelsk		Tysk		Maskinskr.		Husgern.		Håndg.		Træsløjd		Metalsløjd	
	Dr.	Pg.	Dr.	Pg.	Dr.	Pg.	Dr.	Pg.	Dr.	Pg.	Dr.	Pg.	Dr.	Pg.	Dr.	Pg.
Vejgaard østre	7	11	0	7	0	5	0	1	0	4	0	0	5	0	0	0
Vejgaard vestre ...	9	15	5	11	3	7	4	6	1	4	0	4	1	0	3	0
Østermarken	14	23	6	19	3	16	3	19	0	4	0	0	2	0	4	0
Alléskolen	8	26	6	23	6	13	4	14	0	1	0	0	0	0	0	0
Sønderbrøskolen ..	7	16	4	11	2	8	1	6	0	4	0	4	0	0	1	0
Kjellerupsgade	9	8	6	5	0	0	2	7	0	0	0	0	2	0	1	0
Rantzausgade	8	23	4	21	4	19	1	18	0	2	0	2	4	0	0	0
Poul Paghsgade ...	13	17	7	12	6	11	1	7	0	5	0	3	3	0	5	0
Ryesgade	9	9	8	8	3	8	8	6	0	1	0	0	0	0	0	0
Vesterkæret	15	25	0	13	0	5	0	8	0	3	0	7	3	0	12	0
Hobrovejen	8	11	4	10	1	2	0	5							4	0
Ialt	107	184	50	140	28	94	24	97	1	28	0	20	20	0	30	0

Skoleåret 1963—64

I skoledirektørens og skoleinspektørernes tanker og dispositioner begynder et skoleår ikke 1. august. Mange problemer skal være gennemtænkt og imødegået i handling længe før denne dato. Undertegnede og nogle af byens skoleinspektører havde adskillige nætter og dage med mareridtagtige tilstande, før dette skoleår kunne tage sin begyndelse.

Hobrovejens skole med en normalkapacitet på ca. 850 elever, Vejgaard østre skole med knap samme kapacitet og Frydendal skole kunne allerede ved årsskiftet konstatere, at nyindskrivningerne ville komme til at svare til, hvad en dobbelt så stor skole nogenlunde kunne klare, og da ingen af byens øvrige skoler har skjulte eller åbenlyse pladsreserver, måtte der ske noget i lokalemæssig henseende, før skoleåret kunne indledes under tålelige tilstande. Gennem en energisk indsats fra lokale instansers side, ikke mindst formanden for skoleudvalg og skolekommission fortjener tak for sin indsats, lykkedes det os at få igangsætningstilladelse til den hårdt tiltrængte nordfløj til Vejgaard østre skole og tilladelse til at opstille en skolebygning af træ ved centralskolen, som fremtidig benævnes Østersundbyvejens skole.

Faglokalerne ved Vejgaard østre skole trængte i allerhøjeste grad til en sanering. Det gamle skolekøkken i kælderen var simpelthen uhumsk og kunne let give børnene et forkeret indtryk af, hvilke tilstande der bør råde i et køkken. Også fysiklokalet trængte til en grundig sanering. I stedet for at gå i gang med en særdeles kostbar ombygning af disse lokaler lod man udforme nye lokaler til disse fag i den nye fløj, hvorved man kunne sanere de gamle lokaler for en rimeligere udgift til andre formål, som de kan gøre fyldest til. Men vore venner i København sørger altid for, at træerne ikke vokser ind i himlen. Selv om vi kunne få de nye lokaler klar et stykke ind i skoleåret, så stillede restriktionerne med hensyn til ombygning sig hindrende i vejen for, at de gamle lokaler kunne gøres klar i vinterens løb, mens man let kunne skaffe de nødvendige håndværkere.

Ord er for fattige til at udtrykke, hvad man bør føle i denne forbindelse. Mon ikke gamle Shakespeare var forudseeende, når han skrev omtrent således »There is something rotten in the state of Denmark«. Men vi glæder os over nyerhvervelsen, en velformet bygning, velindrettet og tiltalende —

og sender en tanke til den uappetitlige toiletrække, som for ganske kort tid siden dominerede billedet og luften midt ind over skolegården. Den er vi dog kommet til livs.

Lidt hjalp det, men altså ikke nok. Vi fik samtidig en mulighed for at leje et samlingslokale i D.U.I.s hus i nærheden, hvorved der sikredes tålelige forhold for 2 klasser uden for den hårdt trængte skole.

For bykvarteret var disse nyerehvervelser ikke nær nok, og da civilforsvaret ønskede at overtage Rørdal skole til personeluddannelse, og da vi længe har ønsket at give børnene fra Rørdal samme kår som byens øvrige, fik vi yderligere et problem med at skaffe plads til denne skoles 64 elever. Det lykkedes, selv om det knob. Børnene måtte spredes på flere skoler end ønskeligt, og forældrenes glæde over imødekommelsen af et tidligere udtrykt ønske var yderst moderat. For at skabe ro i gelederne måtte man iværksætte en omfattende og bekostelig transport af de yngste børn, men også det klaredes så nogenlunde.

Centralskolen har længe været i nød, men vore nødskrig har tilsyneladende ikke kunnet høres tydeligt nok i København. I hvert fald er det ikke resulteret i den længe savnede tilladelse til denne skoles udvidelse. I aller sidste øjeblik lykkedes det os at få tilsagn om tilladelse til at opstille en midlertidig skolebygning af træ ved skolegårdens sydlige side, og da den var under tag, kom der minsandten også tilladelse til at begynde opstillingen. Takket være vor tyvstart kunne bygningen næsten være parat til fuld ibrugtagning ved skoleårets begyndelse.

To år fik vi dispensation for. Udvidelser kræver jo sikringsrum af den nye slags, som kun kan bruges til sikringsrum, hvis det viser sig, at de kan bruges dertil, hvad vi nødig vil have lejlighed til at prøve, og sådanne rum kan ikke indrettes tilfredsstillende under en bygning af omhandlede slags. Spørgsmålet er så, om vi i løbet af disse to år kan nå at få bygget så mange møbeludstillinger, benzinstationer m. v., at vi kan få råd til at bygge de nødvendige skoler.

Af de glædeligere begivenheder på den front må nævnes, at vi ved et mageskifte fik sikret Vejgaard østre skole et sportsanlæg lige ved siden af skolen, og da den gamle sportsplads derved fik et omklædningshus til overs, fik vi mulighed for at få det overflyttet til den fælles sportsplads for Poul Paghs Gades og Ryesgades skoler, således at disse skoler, henholdsvis 73 og 53 år gamle, i løbet af kort tid vil have en lille, men nogenlunde komplet sportsplads. Det kan man kalde at arbejde på langt sigt. Gottes Mühle maler langsomt, men den maler dog.

Ved Frydendal skole lykkedes det at få inddraget skoleinspektørboligen til administrationen, hvorved der ved disse omplaceringer skabtes mulighed for tilvejebringelse af to lokaler mere. I nogle kælderlokaler på Hobrovejens skole fandtes der udvej for at indrette en legesal for de første skole-

årgange og et metalsløjdlokale, selv om forskellige bygningsinstanser gjorde det noget vanskeligt for os. Fornuftige og berettigede bestemmelser kan jo realiseres, så de virker helt anderledes; men vi er vanskelige at standse, når vi kæmper for gode sager, og vi betragter stadig fremskaffelse af lokaler til undervisning som noget sådant.

At seminariebyggeriet kom i gang betragter vi også som en gevinst for os. Selv om Danmarksgades skole er nedlagt, og selv om vi ikke gerne flytter elever derind, vil seminariets udflytning i eget hus dog være af stor betydning for os. Rantzausgades skole har måttet bringe store ofre for at give plads til det hurtigt voksende seminarium, og ledelsen af denne skole kan nok snart fortjene rimeligere arbejdsvilkår for sig selv, lærerne og eleverne.

Personlig har jeg drømt om at få indrettet et pædagogisk hovedkvarter der efter seminariets udflytning. Til undervisning er beliggenheden af disse skoler ikke god. Såvel trafikrisiko som trafikstøj taler mod en sådan skoleplacering.

Selv om det ikke kommer til at virke i skoleåret 1963-64 er der grund til at nævne, at vi inden dette skoleårs slutning fik tilladelse til at starte udvidelsen af Vejgaard vestre skole med en 1. etape, som giver 21 nye lokaler, deriblandt nogle faglokaler, som denne skole har manglet og savnet så meget. 11 af de nye lokaler skulle være til disposition ved begyndelsen af skoleåret 1964-65.

Og mens vi er ved det glædelige, kan det nævnes, at vi også har undervisningsministerens mundtlige tilsagn om, at der i det kommende skoleår kan forventes »starttilladelse« til færdiggørelsen af Vejgaard østre skole og igangsætningstilladelse til 1. etape af udvidelsen af Østersundbyvejens skole (tidl. Centralskolen).

Dermed skulle det lysne lidt i den tidligere Nr. Tranders kommunes område, men da byggeaktiviteten er stor i dette område, må seminarieskolen komme omgående, og der må også tænkes på skolen ved Filstedvej.

I Hobrovejskvarteret er forholdene efterhånden meget utilfredsstillende, og vi havde håbet på også at få en tilladelse til 1. etape af den nye skole ved Vester Mariendal. Det lykkedes ikke, og vi indstiller os derfor på at skulle kæmpe for den i det nye år.

På byggefronten er der altså stadig problemer nok at tumle med, og selv om vi i almindelighed kan siges at være kommet noget bagefter med hensyn til lokaler, kom vi da ind på en pæn plads, når talen er om oprettelse af observationskoloni. I en by af Aalborgs størrelse vil der altid være en del børn, hvis udvikling ikke former sig tilfredsstillende, og for hvem en justering af personligheden så afgjort er vigtigere end tilegnelsen af viden og færdigheder. Dem har vi hidtil ikke kunnet gøre meget for, fordi de først og fremmest havde brug for at komme væk fra det miljø, som virkede uhen-sigtsmæssigt på dem. Såvel Aalborg byråds skoleudvalg som Aalborg amts-

råd viste interesse for sagen, og skoleudvalget og jeg har kørt mange kilometer for at se på gårde m. v., som skønnedes mulige løsninger. Og endelig kom løsningen. Det viste sig, at Katolsk Efterskole i Gravenshoved ved Heilsminde var til salg. Aalborg Kommune købte den efter opmuntrende enstemmig tilslutning i Aalborg byråd, og allerede i skoleåret 1964-65 vil den blive taget i brug som fælles koloni for Aalborg købstad samt Aalborg og Thisted amts skolerådskredse, der er gået ind i et fællesskab med Aalborg by om løsningen af denne opgave.

Dermed er vi kommet ind i en ny æra, som giver mulighed for ideel løsning af mange opgaver inden for specialundervisningen, som hidtil desværre kun har været nogenlunde tilfredsstillende for de læsesvage elevers vedkommende. En stor del af ansvaret derfor falder på undervisningsministeriet, hvis tilskudsregler for specialundervisningen ikke blev tilbørligt ordnet, da man ændrede tilskudsreglerne for de kommunale skolevæsener for nogle år siden. Det var meget flovt.

Alt i alt må vi dog vist fastslå, at de lokalemæssige fremskridt er små og tages meget langsomt. I fjor efterlyste jeg det system, hvorefter igangsættelsestilladelser udstedes og fordeles. Senere har jeg fået færten af, at man i visse tilfælde skønner over den samlede kvota og folketal, således at forstå, at indbyggertallet i et bestemt område sættes i relation til landets samlede indbyggertal, hvorved man kan få et skøn over, hvad det enkelte område har ret til. Hvis denne fremgangsmåde følges kan man da også bidrage til, at områder med for få lokaler ikke vinder ind på de bedre stillede, og vi skal jo passe på, at velfærdsstatens nivellering ikke griber for meget om sig.

På en anden vigtig front, hvor det såkaldte lokale selvstyre stadig lever i bedste velgående, kan vi konstatere fine landvindinger. Både skoleudvalg og byråd har vist voksende imødekommenhed for vore ønsker med hensyn til materiel og undervisningsmidler. Vi har systematisk kunnet å jour-føre samlingerne, så de efterhånden passer til den nye undervisning, og vi er i færd med at forny bogbestanden. Næste store landvinding skulle så være skolebibliotekerne. Aalborg har været et sted, hvor læsestuer m. v. var en realitet på et meget tidligt tidspunkt. Vi har haft en børnebiblioteksordning for Aalborg og Hassersis omfattende såvel offentlige børnebiblioteksafdelinger som skolebiblioteker på alle skoler. Imidlertid har skolebibliotekerne hverken for udlånenes eller for læsestuerne vedkommende været benyttet i den udstrækning de burde. Vi håber, at ændringen af biblioteksloven og dermed skolebibliotekernes status kan inspirere til øget virksomhed på dette område. Tilskudsforholdene synes nu at blive bragt i orden, så vi også kan få etableret klassebiblioteker, samlinger af classesæt m. v. som led i biblioteksordningen. Skolebibliotekarerne skulle så også efterhånden kunne blive et virksomt led i udbygningen af *almindelige bøgers brug* i skolens arbejde. En skole udelukkende eller hovedsagelig baseret på lærebøger kan nu en-

gang ikke blive en levende skole, som kan fange børnenes personlige interesse.

Step by step-metoden kan være nyttig i visse forbindelser; men den kan også gøre skolearbejdet dødsens trist, og det må det i hvert fald ikke være.

I løbet af skoleåret fik man færdiggjort å jour-føringen af skoleplan og undervisningsplan, hvilket var et stort og vanskeligt arbejde. Formanden for fælleslærerrådet har i forbindelse med undervisningsplanen udfoldet påskønnelsesværdigt initiativ for at opnå en plan, der kan få betydning for undervisningens fornyelse. Man har ladet planen trykke på løsblade, så man i hæftet yderligere kan indføje vejledninger for de enkelte fag, eksamensbestemmelser m. v., og således at man kan lave ændringer og tilføjelser, uden at det hele skal trykkes om.

Lærernes tjenestetid er et stadigt irritationsmoment. I lønningsloven er det blot fastslået, at lærerne har pligt til at undervise et vist antal timer om ugen; men som tiden har udviklet skolelivet er dette slet ikke dækkende. Oprindelig var lærerne jo suveræne ledere af arbejdet i bestemte klasser. Nu er de blevet medlemmer af en gruppe, som i fællesskab varetager en bestemt undervisning, og dels har skolelivet slet ikke tilpasset sig dette, dels er fastsættelsen af det pligtige undervisningstimetal slet ikke tilstrækkeligt til at præcisere lærernes tjenesteplichter. Det giver uro på to fronter: Set udefra: Lærerne har en lille arbejdsuge. Set indefra: Hvem skal løse de fælles specialopgaver, og hvornår og hvorledes skal samordningen af bestræbelserne foregå.

Det ville f. eks. være af umådelig værdi for skolens drift, om man kunne disponere over lærerne på dage, som er fridage for børnene, til pædagogiske instruktioner, til drøftelser, til planlægnig, til udformning af undervisningsmateriel m. v.

Der kan ikke herske tvivl om, at starten på et skoleår kunne blive betydeligt bedre, og en god begyndelse er jo meget værd, hvis lærerpersonalet var til disposition for skoleledelsen en uge, før børnene begynder skolegangen.

Nogle steder har man prøvet at løse problemet med planlægningsdage. Man giver børnene fri og lader lærerne arbejde. Derved snyder man imidlertid børnene for en del af den undervisning, de har krav på, og det er ingen god løsning. Det betyder også, at folk, som finder, at lærernes arbejdsuge i forvejen er kort og ferierne lange, bliver sure på lærerne, og en sådan surhed er uberettiget. Alt taget i betragtning er lærernes arbejdsbyrde også uden overtimer tilstrækkelig. Jeg har prøvet flere slags arbejde, men aldrig noget, der trøttede tilnærmelsesvis så meget som undervisningen i børneskolen.

Hvis man ønsker et let job, skal man ikke vælge at blive lærer, hverken for sin egen skyld eller for skolens.

Ved begyndelsen af skoleåret 1963-64 prøvede vi at opfylde kravet om

instruktioner og forberedelse af skoleåret uden at suspendere al undervisning i den dertil afsatte periode. I tiden 13/8 til 16/8 incl. sluttede skolernes undervisning kl. 12, og lærerne gik så i skole om eftermiddagen, mens børnene havde fri. På den måde kunne instruktionerne klares, uden at lærerne fik alt for megen ekstra arbejdstid, og børnene fik en lempeligere overgang fra feriens frie tilværelse til skolens mere bundne. Efterstående oversigt viser, hvad instruktionerne omfattede.

Pædagogisk uge

Dansk 6.—7. klasse. Den 13., 14. og 16. kl. 13—15 på Alléskolen. Ledere: seminarieadjunkt *N. Holck* og fagkonsulent cand. mag. *Leif Busk*, København.

Matematik i 7. klasse. Den 13., 14., 15. og 16. kl. 13—15. Sønderbro skole. Leder: viceinspektør *Knud Hansen*.

Gruppearbejdets metodik. Den 13., 14., 15. og 16. kl. 13—16 på Sønderbro skole. Leder: seminarieadjunkt *H. Troensegaard*, Hjørring.

Regnestokkens brug. Den 13., 14., 15. og 16. kl. 13—15 på Sønderbro skole. Leder: seminarieadjunkt *P. Bollerslev*.

Bogføring. Den 13., 14. og 15. kl. 15,30—17,30 på Handelshøjskolen, Saxogade 10, lok. 305. Leder: handelsskolelærer *H.A. J. Hinchely*.

Førstehjælp. Den 13. kl. 13—15. Den 14. kl. 13—17. Den 15. kl. 13—15 og den 16. kl. 13—17. Røde Kors' hus, Skydebanevej 10. Leder: chefinstruktør v/ Røde Kors *Severin Nielsen*. Der er mulighed for at fortsætte med et kursus på yderligere 18 timer. Dette kursus afsluttes med en prøve, hvorefter man har ret til at føre elever op til prøve. (Skolernes Førstehjælpsmærke, sølv).

Orienteringsfagene i 3. kl. samt indledningen hertil i 1. og 2. kl. Den 15. og 16. kl. 13—16 på Alléskolen. Leder: kommunelærer *Finn Johansen*.

Færdselslære. Dette kursus vil omfatte den obligatoriske undervisning i faget udover undervisningen på Færdselsskolen. Den 13. og 14. kl. 13—15 på Alléskolen. Leder: kommunelærer *Ole Krogsgaard-Jespersen*.

Værkstedundervisning. Foredrag og diskussion. Den 16. kl. 13—15,30 på Alléskolen. Leder: fagkonsulent *Knud Hansen*, Næstved.

Teknisk tegning i tilknytning til værkstedundervisning. Den 16. kl. 16—17 på Alléskolen. Leder: fagkonsulent *Knud Hansen*, Næstved.

Gymnastikmærkeprøver for piger. Øvelserne til I og III mærke vil blive gennemgået. Den 15. og 16. kl. 13—16 på Alléskolen. Leder: lektor *Grethe Halkjær*, København. Lærerinderne bedes medbringe gymnastiktøj.

Skriftlig dansk i realafdelingen, herunder rettelse af skriftlige opgaver. Den 14. og 15. kl. 13—16 på Sønderbro skole. Leder: fagkonsulent cand. mag. *Leif Busk*, København.

Orientering 8.—9. klasse. Den 13., 14. og 15. kl. 13—16 på Sønderbro

skole. Ledere: fagkonsulent *Henning Bjerg*, Lille Værløse og skolebiblioteks-konsulent *Johs. Nielsen*, København. Hvis der er interesse for det, kan del-tagerne danne en studiekreds og arbejde videre med stoffet.

Det nye fysikpensum i III real. Den 14. kl. 13 på Alléskolen. Foredrag og drøftelse ved seminarieadjunkt *Knud Nørgaard*.

Undervisningen i 1.—2. klasse. Den 13. kl. 13,15 på Sønderbro skole. Fore- drag af kommunelærer cand. psych. *Mogens Jansen*, København.

Kursus nr. 11 arrangeres i samarbejde med Amtsudvalget for Gymnastik og Idræt, og nr. 2, 4 og 14 i samarbejde med Matematik- og fysiklærerfor- eningen for Aalborg og Omegn.

Der er parkering i begge skolegårde. NB. Parkering ikke tilladt i Østre Allé.

Det kan oplyses, at Aalborg skolevæsen har bevilget tjenestefrihed fra kl. 12 den første uge efter ferien.

Ugen var arrangeret af Aalborg årskursus for lærere i samarbejde med lærerkredsen. Ikke-tilskudsberettigende udgifter blev dækket af skolevæse- net.

Af skolevæsenets lærerpersonale deltog et overvejende flertal. Vi havde ca. 475 lærer, og deltagerne på de forskellige kursus udgjorde i alt 738.

Forklaringen er, at nogle lærere har deltaget i mere end et kursus, og at lærere fra nabokommunerne har fået lov til at være med.

Om et sådant arrangement i det lange løb vil vise sig at være løsningen må betragtes som tvivlsomt. Den endelige løsning må være en præcisering af et antal rådighedsdage, hvorpå man kan disponere over lærerne, — ud- over de pligtige undervisningsdage. Kun derved kan vi yde børnene, hvad de har krav på.

Det første år var imidlertid så stor en succes, at der atter vil blive pædago- gisk uge i sommeren 1964.

Lærernes uddannelse er til debat for tiden. Vi er klar over, at uddannelsen skal dække, hvad folkeskolen har brug for; men i en tid, der er præget af stærke forskydninger i skolens indhold, bliver en lov om uddannelse af læ- rere let forældet, før den er vedtaget og trykt. *Afgørende for folkeskolen vil det derfor først og fremmest blive, om der sikres omfattende og rigtige mu- ligheder for omskoling af lærerne.* I denne forbindelse ville det findes natur- ligt at fremhæve det glædelige, at Danmarks Lærerhøjskole har fået en længe fortjent status som højere læreanstalt, og at provinsårskursus er ble- vet anerkendt som en del deraf. I første omgang fik det sidste kun den følge, at det meste af undervisningen gik i stå, fordi de bevilgende myndigheder ikke kunne indse, at lønforskellemellem provins og hovedstad i dag er noget ganske unaturligt. *Hvis omskolingen af Danmarks lærerkorps skal blive en*

realitet må hovedvægten omgående lægges på udbygning af provinsens kursus. Vi har ikke vikarer til at erstatte lærere, som rejser på kursus i København, og der bevilges heller ikke vikarportioner nok. Vi har en lærerstab på næsten 500. I de seneste år har vi tilladt 4-5 at få tjenestefrihed for at tage på kursus i København. Det svarer til 1 % (skriver en procent), hvilket altså betyder, at vi kan nå lærerkorpset igennem i løbet af 100 år. Da imidlertid en lærers maksimale funktionstid er 48 år, vil det altså sige, at kun hveranden lærer kan opnå bare et årskursus. Det er altså kun en dråbe i havet. *Den lokale omskoling må derfor planlægges og udbygges.* Det kunne f. eks. ske ved at man bevilgede delvis tjenestefrihed og ydede befordringshjælp til dem, som påtog sig de mere tidkrævende kurser. Vi kan blot se på behovet for lærere inden for specialundervisningens område. Disse kurser er altid overtegnet, og der kan ikke gives nogen saglig begrundelse for, at de altid skal henlægges til København. En gennemgang af læseplanerne vil vise, at det meste af Lærershøjskolens undervisning ligger om eftermiddagen, hvilket afslører, at det er så som så med dens status af Danmarks — den er i højere grad Københavns Lærershøjskole.

Det vil være en betydningsfuld opgave at få dette forhold bragt i orden, og det bør ske snart.

I det hele taget synes det, som om *der tænkes for snævert i dansk pædagogik.* Da vi fik loven om folkeskolen ændret i 1958, blev det understreget, at det var en rammelov; men efterhånden som tiden går, udfyldes rammen helt fra centralt hold, så der overlades mindre og mindre til lokale afgørelser. Helt galt blev det, da man ved et ministerielt cirkulære faktisk ophøjede den blå undervisningsvejledning til bilag til loven. I undervisningsministeriet synes man ikke at ønske lokalt initiativ, og hvis vore opgaver rundt om i landet kun består i at udfylde rammen, som det ønskes i København, havde det været lettere og mere tilfredsstillende, om alle regler blev udfærdiget samme sted, så behøvede vi dog ikke forgæves at være henvist til at skulle prøve at gætte, hvad der *skal* være i rammen.

Børnetallet i Aalborgs skoler er lidt dalende for tiden. Det skyldes i høj grad byggerestriktionerne, som har haft til følge, at familier med børn i vid udstrækning har været henvist til at skulle flytte til forstæderne eller omegnskommunerne for at få de parcelhuse, de gerne vil bo i. Trods denne fraflytning vil det nuværende elevtal på ca. 11,000 tilsyneladende blive et minimum, fordi længden af skolegangen vokser. Antallet af udskrivninger efter 7. og 8. skoleår er stadig dalende, og det er for tiden det mest glædelige i skolebilledet.

Hertil hører også vidnesbyrdene om, hvorledes *de unge fra 9. og 10 klasse* klarer sig i erhvervslivet. Såvel fra handelsskolen som fra teknisk skole foreligger der klare vidnesbyrd om, at *flere af eleverne fra disse klasser klarer sig bedre end visse elever fra realafdelingen.* For mig er der intet over-

raskende deri, for der er *mange ensidigt dygtige* i befolkningen, og tidligere kunne disse ikke opnå en skoleuddannelse på deres stærke områder, som svarede til deres formåen. Det er vi på vej til at kunne yde nu. Vi må blot videre ad det spor. Nogle frygter, at det skal betyde realliniens forfald; men den frygt er ubegrundet. Der vil altid være brug for alsidigt uddannede mennesker. Der er blot ikke nok, som magter det hele, til at vi i fremtiden kan forlange, at alle uddannede folk skal have været gennem det hele. Hvis vi fortsætter med at forlange det, vil der snart blive for få mennesker med tilstrækkelig uddannelse.

Det har været foreslået, at real- og studentereksamen skulle kunne tages etapevis, og det har nogle reageret stærkt imod. Det skulle være at devaluere disse eksamener. Ejendommeligt, at man kan få sig til at sige det. Mange høje uddannelser er opdelt i dele, som afsluttes successivt, og alligevel er disse uddannelser højt regnet. Hvorfor skulle det så ikke kunne lade sig gøre med de lavere!

Nyt fra skolerne.

Østersundbyvejens skole:

12. august begyndte skolen med stærkt stigende børnetal, bl. a. fordi skolen i Rørdal var blevet nedlagt, men klasselokaleproblemet var løst, idet det i løbet af ferien var lykkedes skolemyndighederne at få en træpavillon med 6 klasselokaler stillet op. Lokalerne har i årets løb vist sig at være særdeles velegnede. Samme dag tiltrådte K. Nørgaard Simonsen stillingen som skoleinspektør.

5. september var 4. og 5. klasserne til færdselsundervisning, og i forbindelse hermed startede skolen en færdselspropaganda til hjælp for de mange elever, der færdes på en ret stærkt befærde skolevej uden fortove.

21. september blev 1. klasserne indviet i opsparingens mysterier af sparekassekonsulent Schrøder.

Juleafslutningen fandt som sædvanlig sted i Nr. Tranders kirke, hvor pastor Storm Jensen talte.

10. januar var der erhvervsvejledning for afgangsklasserne.

28. januar var der forældremøde, hvor overtandlæge N. Brams holdt foredrag om betydningen af tandpleje. Foredraget, der var ledsaget af glimrende lysbilleder, gav forhåbentlig anledning til overvejelser angående slikforbruget. Efter foredraget havde forældrene lejlighed til at tale med klasselærerne.

7. februar talte kriminaloverbetjent Kinch med 7. kl., 8. kl. og 1. real om ungdomskriminalitet.

17. februar blev forældrene til elever i 7. kl. orienteret om mulighederne i skolen efter 7. klasse.

9. og 10. marts afholdtes skolefesten i Uttruphallen. Elever fra 1. real under instruktion af fru A. Krebs opførte »Afdansningsballet«, og derefter blev der danset. Festen havde så god tilslutning, at det må overvejes at flytte den til et større lokale.

26. maj fandt skolens skovtur sted. Den gik som sædvanlig til Sæby og var begunstiget af strålende vejr. For 1.—3. klasse gik turen til Zoologisk have.

26. juni rejste 7. klasserne til Bornholm under ledelse af frk. Margith Andersen og hr. A. Danielsen.

I årets løb er der afholdt flere klasseforældremøder under forskellige former. Mødet for 8. klasse resulterede i stor tilslutning til 9. klasse.

Skolens elever har deltaget i forskellige idrætsarrangementer, og forholdsvis mange elever i de ældste klasser har taget idrætsmærket.

Skolen dimitterede i år sit første hold realister, og ved afslutningen tildeles Lissy Hansen lærerkollegiets flidspræmie.

Ved samme lejlighed tog skolen afsked med frk. Margith Andersen og mistede hermed en god arbejdskraft og kollega.

Vejgaard Østre skole:

I august måned var 8. b på lejrskole på Bornholm med klasselæreren hr. Henning Larsen.

I september besøgte både 2. og 3. real samt 8. og 9. klasserne industrimesen i Herning som supplement til erhvervsvejledningen i disse klasser. 1. klasserne havde besøg af sparekassekonsulent Poul Schrøder. Skibsadoptionen aflagde besøg hos adoptionsklassen, der sammen med de ældste klasser hørte om skibsfartens historie og sømilens opståen. En gruppe på omkring 15 fra lærerkollegiet startede deltagelse i skoleradioens lærerkonference, som med et månedligt møde fortsatte resten af året.

En slags »færdselsuge« i undervisningen fandt sted for flere klassetrin i slutningen af måneden.

Oktober måned: En gruppe lærere og lærerinder mødes til drøftelse af danskundervisningen i hovedskolen. Mødet resulterer i gruppens udarbejdelse af selvlavet supplerende materiale til dansk på de laveste klassetrin i samarbejde med Hans Hansen. Skolepsykolog Otto Sørensen holdt i samme forbindelse foredrag for gruppen om læsningens psykologi. Ester Korte-gaard afholdt klasseforældremøde (1. d.).

November måned: Kriminaloverbetjent Palle Ankerå fortalte 6. klasserne om brandfare i hjemmene, brandpræventive foranstaltninger. Fortællingen ledsagedes af lysbilleder.

9. klasserne er ude i erhvervspraktik.

»Åbent Hus« for alle klassetrin undtagen 1. klasserne, i hvilke der senere afholdes klasseforældremøder.

Januar måned: Skolen får besøg af en norsk rejselærer hr. Helge Toft fra Lysaker, Bærum. I 9. klasserne og 3. real vistes film om Norges rednings-tjeneste.

Februar måned: Besøg af en svensk rejselektor. (3. R. og 9. klasse).

Marts måned: Skolefest. 2. real opfører »Aprilsnarrene« for de større elever, medens 5. b opførte Tante Brun, Tante Grøn og Tante Lilla for de små. Skolekoret medvirkede to af de tre aftener. I tilslutning til festerne spillede »Aprilsnarrene« også for forældrene.

Overbetjent Kinch talte til 7. klasserne om ungdomskriminalitet.

Maj måned: 4. c med M. Hansen afholder forældrefest med forskellig op-træden.

Juni måned: 6. a med A. M. Petersen og Louis Højgaard var på Blichertur til Hvidsten, Spentrup, Ulstrup skole, Aunbjerg, Torning, Vium og Lysgaard. Undervejs aflagde man besøg i domkirken i Viborg.

9. a med hr. Karlsen på 5-dages tur (skolerejse) til Svendborg.

Skolens elevforening har i årets løb afholdt en 5-6 møder og festlige arrangementer. Der har ikke været helt den samme karat over form og indhold af møderne som forrige år, noget som tilsyneladende kan tilskrives manglende planlægning.

Forældre- og lærerforeningen har med ganske god tilslutning haft følgende program for sæsonen:

I oktober fællesmøde for både elevforening og forældreforening. Emne: Israel, det gamle og det ny. Film og foredrag ved Poul Borchenius. I november talte konsulent Hans Hansen over emnet: »Perspektiver i den nye skolelov«.

I december afholdtes den traditionelle adventsfest under medvirken af skolekoret med Bak Sørensen som leder. Som en meget effektiv og smuk indledning til festen overværede man et velarrangeret Luciaoptog. Aftenens taler var hr. pastor Sv. Å. Odborg. Hr. Lyngby læste op. I tilknytning til generalforsamlingen i januar måned var skolelæge og -tandlæge inviteret til at fortælle om deres arbejde.

I februar holdt skoledirektør Hjalmar Thomsen foredrag over emnet »Hvad kan vi forældre gøre for at vore børn kan få det største udbytte af skolegangen?«

Vejgaard Vestre skole:

I årets løb har der været afholdt forskellige klasseforældremøder. Som regel er disse vel besøgt, og forældrene er meget interesserede.

Vore store elever har deltaget i forskellige idrætsarrangementer — såvel indendørs som udendørs. Kriminaloverbetjent Kinch har vist lysbilleder for eleverne i 7. klasserne og fortalt dem om brandfare ved elektricitet m. v.

Endvidere har hr. Kinch talt meget indtrængende om ungdomskriminalitet — ligeledes med 7. klasserne. Forsøgsvis blev også 4. klasserne orienteret om kriminalitet og farerne derved (eftersom kriminalstatistikken har vist større stigning på tidligere klassetrin).

Konsulent for Aalborg Bys og omegns Sparekasse, hr. Schrøder, har talt med de små elever om opsparingens betydning.

Den 25. nov. havde vi inviteret 1. og 2. klassernes forældre til et møde i gymnastiksalen, hvor overtandlæge Brams holdt et udmærket foredrag ledsaget af lysbilleder. Emnet var fluorskylningen og dens betydning. Ca. 250 forældre var mødt op og viste arrangementet stor interesse. Alle forældrene var positivt indstillet over for de forestående forsøg med skylning i de små klasser. Efter møder i gymnastiksalen var der klasseforældremøder i samtlige 1. og 2. klasser med demonstration af dansk og/eller regneundervisning.

Med hensyn til erhvervsorientering har 9. klasses elever været ude i 14 dages erhvervspraktik. Ligeledes har erhvervsvejleder Eriksen været på skolen og talt med afgangsklasserne om erhvervsvalg.

I lighed med tidligere år har vore 4. og 5. klasser deltaget i undervisningen på politiets færdselsskole.

Årets skolefest blev for første gang holdt i »Vejgård-hallen«. Elever fra II real opførte med overlærer Poul Mølgård som instruktør Soyas: »En ærgrelse på vandring«.

I januar måned havde vi besøg af gymnastikinspektør Mette Vinckler, Viborg.

I februar optrådte for et meget lydhørt publikum — fra 6. klasse og op — efter — The singing Mormons.

I begyndelsen af skoleåret var I real og 8. klasse med lærerinde fru Minna Blokkebak Poulsen, samt lærerne Klemmen Klems og Jørgen Pedersen, sidstnævnte med frue, på lejrskole på Bornholm.

Ligeledes var 7. klasserne med lærerinde fru Karen Åbo samt lærerne Johs. Christiansen, Elmer Kristensen og Chr. Greve på en skolerejse til Nordsjælland og København.

Dette skulle ifølge en lærerrådsbeslutning være sidste gang, vi ville foretage en skolerejse med 7. klasserne — men derimod henlægge disse rejser til senere klassetrin.

Grundlovsdag og de to følgende dage var lærer Jørgen Ringgaard med sin 6. c klasse på en telttur til Læsø. Ligeledes var overlærer P. Mølgård med frue på en tur til Norge med II real.

For første gang dimitteredes fra Vejgaard vestre Skole en klasse elever med realeksamen (9. klasse er jo allerede ved at være tradition). Dette satte sit præg på udskrivningshøjtideligheden, der var usædvanlig godt besøgt i år.

Ved forrige skoleårs slutning tog vor afholdte kollega, viceinspektør Olaf Tofthøj, afsked med skolen. Han havde glædet sig til at nyde sit otium — men dette blev kun af kort varighed. I januar måned blev Tofthøj syg og døde. En stor skare af venner og kolleger fulgte ham til graven på Vejgaard kirkegaard.

På vestre skole vil vi i mange år fremover mindes Tofthøj som den gode kollega og loyale medarbejder.

Østermarkens skole:

I august har 4. og 5. klasserne aflagt besøg på færdsskolen.

12.—23. august var 8. b og 1. real på lejrskoleophold i Sønderjylland under ledelse af frk. Eva Nielsen og hr. Søren Madsen.

5. september skoleskovtur til Ulveskoven.

19. november, 23. november og 25. februar holdt kriminaloverbetjent J. Kinch foredrag for eleverne i 7. klasserne.

21. og 22. november afholdtes vore skolefester. Elever fra 8. klasse og fra 1. real opførte en skolekomedie, og skolens sangkor underholdt, inden dansen begyndte.

25. og 26. november gentoges skolefestens underholdningsprogram for interesserede forældre i forbindelse med »åbent hus«, hvortil der som sædvanlig var god tilslutning.

5. december var forældrene til elever fra 1. klasserne samlet, først for at overvære undervisningen og senere til samtale med dansk- og regnelærerne om børnenes skolegang.

I december og januar var skolens 3 niende klasser ude i erhvervspraktik.

21. december holdt vi traditionen tro juleafslutning, først hver lærer med sin klasse og senere hele skolen samlet i Sankt Markus kirke.

24. januar havde vi besøg af radiosondeleder Ib Tøpfer fra Scoresbysund. Han fortalte os om forholdene i vort nordligste amt og viste os lysbilleder fra det barske Østgrønland. Skolen har det sidste års tid haft en brevveksling i gang mellem elever fra skolen i Scoresbysund og eleverne i 7. b, der har fået hver sin grønlandske kammerat at skrive sammen med.

15. januar besøg af erhvervsvejleder H. Eriksen, der orienterede afgangsklasserne.

27. januar besøg af foreningen Nordens svenske rejselærer fil.-kand. Irene Wallerius Linton.

27. februar forældremøde for 7. klasserne. Skoleinspektøren gav en redegørelse for undervisningsmulighederne efter 7. klasse, hvorefter forældrene havde lejlighed til at tale med deres børns lærere.

15. april havde vi som gæst foreningen Nordens norske rejselærer E. Hals.

2.—8. maj var 8. a ledsaget af frk. Hanne Holst og hr. Franch Petersson på lejrskole i Sønderjylland.

5. maj afholdtes i lighed med tidligere år fest for de elever, der var blevet konfirmerede i det sidste forløbne skoleår.

11.—15. maj 7. a og 7. c på lejrskole i Sønderjylland under ledsagelse af frk. Helene Caspersen, hr. Hans Erik Jensen og hr. Busk Petersen.

I sommerferien var den nye 2. real under ledelse af hr. Søren Madsen og hr. Hans Brusgaard på genvisit i Aalborgs venskabsby Riihimäki. Takket være hjælp og støtte fra ungdomsnævnet i Aalborg blev det en strålende oplevelse for såvel elever som ledsagere. Endvidere var den nuværende 3. real, ledsaget af fru Hannah Jensen og hr. Poul Bjørslev, i England og havde her nogle dejlige dage rige på oplevelser.

Ved skoleårets slutning uddeltes skoleinspektør Thora Pedersens legat til Flemming Sander Pedersen, 9. a, Ulla Rasmussen, 9. a, Gylvi Christensen, 9. b, Inger Marie Albertsen, 9. b, og Henning Ejlertsen, 9. c.

Alléskolen:

10.—15. august: Flere af vore klasser på besøg på Aalborg historiske museum i anledning af museet jubilæumsudstilling.

19.—23. august: 7 aI på lejrskoleophold i Sønderjylland under ledelse af frk. Hammer og hr. Arensborg.

27. august, 10. klasse på udflugt til Ulveskoven.

30. august—6. september: Med fru Østergaard og hr. Rix som ledere er 7. cI på lejrskoleophold på Bornholm.

11. september: 2. rb og 9. b på ekskursion — en Limfjordstur — med frk. Fredskild og hr. Højholt som ledere.

10.—11. og 12. december afholdtes vore elevfester. Efter at skolens kor havde underholdt med nogle sange, opførtes farcen: »Kæreste søges!« Endvidere optrådte forskellige elever med sang- og musiknumre, inden man tog fat på dansen. For 1.- og 2.-klasserne var der fest den 11. december om eftermiddagen, og her morede man sig strålende med sang, filmforevisning og dans.

Sangkorets emblem, der bliver tildelt for mindst 2 års trofast medvirken i koret, blev ved skolefesten tildelt følgende elever: Inge Marie Thorhauge 7. aI — Inge Lise Søndergaard og Kirsten Hansen 7. aII — Lone Wang-Jensen 7. cII — Anette Hansen og Kirsten Holst 6. a — Annette Thomsen 6. e.

20.—25. januar: Forældreuge i 1. c. Frk. Else Hansen indbød forældrene til at komme og overvære det daglige arbejde i klassen.

23. januar: Forældrene til eleverne i 1. b indbudt til møde, hvor fru Schaarup gav orientering om undervisningen i dansk og skrivning — og hr. Søby i regning. På mødet blev forældrene indbudt til på to forældredage at overvære undervisningen.

3.—5. februar: Forældredag i 4. c hos frk. Greve.

6. og 7. februar: Forældredag hos hr. Norman Clausen i 1. f.

12. februar: Forældremøde i 1. c, hvor frk. E. Borup orienterer om undervisning i 1. klasse og om, hvorledes forældre kan støtte barnet hjemme.

13. og 14. februar: Forældredage i 1. c hos frk. Borup og fru Kaas. Den meget store tilslutning til disse forældremøder og forældredage i de forskellige klasser viser, at det er en form for kontakt mellem skole og hjem, som værdsættes meget af forældrene.

For at imødekomme et forældreønske om at undgå lang ventetid holdtes 5.—6.—12. og 13. februar »åbent hus«, således at forældre til aftalt tid kunne komme og drøfte deres børns forhold i skolen. De mange forældres besøg afvikledes på absolut tilfredsstillende måde.

18. februar: På et forældremøde for 7.-klasserne orienterede skoleinspektøren om mulighederne for fortsat undervisning efter delingen ved udgangen af 7. klasse. På mødet blev forældrene indbudt til ugedagen efter at komme og tale med deres børns klasselærere, der så ville meddele skolens bedømmelse med hensyn til elevens placering i kursus- eller realafdeling.

9.—22. april: Vore fire niendeklasser ude i erhvervspraktik.

14.—16. april: Besøg af skolekoret fra den danske skole — Jørgensby-skolen — i Flensborg.

17. april: Besøg af fagkonsulent K. Barfod, der overværede undervisning i geografi og biologi.

18. april: Besøg af Aalborg Byorkester, der giver to koncerter for eleverne i de større klasser.

6.—11. maj: Frk. Greve og hr. Simonsen med 8. b på lejrskoleophold på Bornholm.

21.—25. maj: 7. b med frk. Høgh og hr. Søby som ledere på lejrskoleophold på Bornholm.

25.—30. maj: 7. cII på lejrskoleophold på Bornholm under ledelse af fru Østergaard og hr. Swing.

28. maj—1. juni: 7. cIII på lejrskoleophold på Bornholm. Fru Ellen Pedersen og hr. Rix var ledere.

18. juni: I skolens festsal holdtes afslutningshøjtideligheden med uddeling af eksamens- og udskrivningsbeviser samt flidspræmier.

Ved skoleårets afslutning tog vi afsked med to af vore udmærkede kolleger — fru Kaas og hr. Eskesen — der forlod skolevæsenet for at overtage nye stillinger.

Sønderbro skole:

I august 1963 var følgende klasser på lejrskoleophold på Bornholm:

7. b1 under ledelse af hr. Ole Riis og frue.

7. b2 under ledelse af frk. H. Stenbro og hendes broder hr. Jørn Stenbro.

7. c1 under ledelse af fru I Ulnitz og hr. R. Due.

10. sept.: møde med forældrene til eleverne i 8. a, hvor hr. Henriksen præsenterede nye fag og metoder, og hvor man drøftede valg af erhverv.

14. okt.: skoleidrætsstævne, som traditionen tro sluttede med, at de store elever »bankede« lærerne i fodbold.

13. — 14. og 15. nov.: skolefest for henholdsvis 1. — 3. kl. 4. — 6. kl. og 7. — realkl. Forskellige klasser opførte sketches og andre småoptrin, og afbrudt af konkurrencer dansedes der et par timer.

25. nov. afholdtes på politiets foranledning foredrag om forebyggelse af brand og om farerne ved forgiftninger, f. eks. kulosforgiftning.

27. — 28. og 29. nov. vejledede erhvervsvejleder frk. E. Kristensen eleverne i afgangsklasserne i valg af erhverv.

21. dec.: juleafslutning ved pastor Chr. Christensen, Vor Frue Kirke. Sangkoret medvirkere under ledelse af hr. B. Jensen og hr. M. Petersen.

Jan. 1964: 9. kl. i erhvervspraktik i 14 dage.

15. jan.: møde med forældrene til eleverne i 1. klasserne. Der demonstreredes dansk og regning, hvorefter der var samtale mellem forældre og klasselærere.

5. febr.: »åbent hus«, hvor samtlige lærere stod til rådighed for forældrene. Der var som sædvanligt meget stort fremmøde.

19. febr.: forældremøde med 7.-klasserne, hvor der blev orienteret om de skolemæssige muligheder efter 7. skoleår. Bagefter var der lejlighed til at drøfte disse ting med børnenes lærere.

26. febr.: »åbent hus« med forældrene til samme klasser, hvor klasselærerne orienterede om skolens opfattelse med hensyn til den forestående placering af børnene i realafdelingen eller i kursussskolen.

April: 3. r og 9. kl. overværer en retssag.

25.—30. maj: 8. a i lejrskole på »Rosenholt«, Dronninglund Storskov, under ledelse af hr. Henriksen og frk. Fedder.

1.—15. juni: 8. kl. i erhvervspraktik.

18. juni afholdtes dimission. Efter fællessang og tale af skoleinspektøren fik hver elev overrakt afgangsbrev, hvorpå højtideligheden sluttede med sangen »Se dig ud en sommerdag«.

Der har i årets løb været afholdt mange klasseforældremøder og ekskursioner, bl. a. til: Øm Kloster, Viborg Domkirke, Skagen, Mols og Ebeltoft, Poulstrup Sø osv. I de store klasser har man aflagt besøg på forskellige institutioner, f. eks. i banker, på Andelsmejeriet, på en gård, i et savværk og på en minkfarm. Ligeledes har man aflagt besøg på diverse kunstudstillinger.

8. a. har haft en studiekreds, som fulgte radioens udsendelse for piger og drenge, »Her kan vi hjælpe«, og der blev samlet ind til børnehaver i Laos og Nigeria. Eleverne havde også en klub, »Fresh Water«, der arrangerede underholdnings- og kursusaftener.

9. a. arrangerede i januar 1964 i forbindelse med en bogudstilling en diskussionsaften for skolens ældre elever og lærerpersonalet. Emnet var: Kunst — før og nu. Som diskussionsindledere deltog skolekommissionsmedlem Svend Jensen, viceinspektør Kn. Hansen, maleren Emil Jensen, lærerinde M. Rix, gymnasieelev Hans Jørgen Christensen og elev i 2. r Karen Vester. Aftenen blev ledet af skolebibliotekar Mogens Petersen, og der deltog ca. 125 elever og lærere i aftenen, der blev særdeles vellykket. — Med denne aften begyndte skolebiblioteket et forsøg med aftenåbning på læsestuen for de ældre elever. Ved sæsonens slutning viste det gennemsnitlige besøg pr. aften (2 timer) sig at være 38 elever. Forsøgets heldige udfald bevirker at skolen med skoledirektørens tilladelse vil fortsætte ideen i det kommende skoleår.

Til skolebiblioteket er der i dette år blevet knyttet en grammofonpladesamling, ca. 600 plader. På initiativ af 2. og 3. r er der blevet foretaget en pladeindsamling blandt skolens forældrekræds og eleverne, og skolen takker for de mange bidrag til samlingen. Den anvendes dels til skolens sang- og musikundervisning og dels til udlån blandt de ældre elever, som benytter samlingen meget. — Skolen siger også tak til hr. Mogens Petersen for det store arbejde, han har lagt i ovennævnte sag.

Skolepatruljerne har i dette skoleår bestået af 27 elever fra 6.- og 7.-klasserne. De har vist stor interesse for deres undertiden hårde, men yderst vigtige arbejde. Som belønning for dette arbejde har de fået fri den 20. maj for at kunne deltage i Aalborg politis Göteborgtur, der blev en stor succes. Tak til eleverne og lederen hr. B. Jensen.

Den 1. december måtte vi tage afsked med en af skolens veltjente lærerinder, fru Else Hecquet, som rejste til Horsens, hvor hendes mand er blevet skoleinspektør. Skolen vil gerne takke fru Hecquet for værdifuldt skolearbejde gennem en årrække. Vi vil huske hende for hendes dygtige arbejde samt elskværdige og stilfærdige måde at være på. Den 31. juli blev frk. Karin Hjorth ansat i en stilling i Københavns opland. I den korte tid, hun var her på skolen, lærte vi at sætte pris på hendes dygtige arbejde og elskværdige væsen.

Kjellerupsgades skole:

Ved skoleårets begyndelse kunne skolen tage et hårdt tiltrængt særlokale i brug. Efter at skolen havde fået indlagt fjernvarme blev kedelrummet i kælderens ledigt, og der er her skabt et hyggeligt og velindrettet lokale, der kan bruges til mange formål, bl. a. er skolens filmapparat opstillet her.

22.—28. august var 7. b på lejrskole på Bornholm under ledsagelse af hr. Laage-Petersen og fru Svendsen.

6. sept. aflagde 8. tk. sammen med klasselæreren, hr. Eichler Madsen, besøg på Håndværker- og Industriudstillingen i Herning.

9. sept. var 6. a og 6. c med hr. S. B. Olesen og hr. Trolle på historisk og biologisk-geografisk ekskursion til Pirupshvarre og egnen deromkring.

11. sept. fortalte hr. Schrøder fra Aalborg Bys Sparekasse 1. klasserne om opsparring og fremviste en til denne lejlighed passende film.

I september havde skolen endvidere besøg af gymnastikinspektør Clemens Hansen, Hjørring.

18. sept. var 4. b med hr. Erik Petersen på ekskursion til Gunderup kirke — Hjedsbæk — Borremose — Vitskøl kloster — Skarpsalling m. v.

10. okt. holdt hr. kriminaloverbetjent Bluhme foredrag med lysbilleder for 7.-klasserne om brandværn m. v.

25. og 26. nov. skolekomedie. Der opførtes A. Ridley: »Spøgelsestoget« af elever i I real under instruktion af hr. Erik Petersen. 3 forestillinger for eleverne og 1 aftenforestilling for forældrene og indbudte gæster.

1. dec. holdt hr. N. K. Nielsen 25-års jubilæum. Kollegerne fejrede ham ved en lille frokost på skolen, hvor der blev holdt flere taler og afsunget en til lejligheden forfattet sang.

15. jan. holdt skoletandklinikken chef, hr. Brams, foredrag for forældrene til eleverne i 1.—3. klasse angående fluorskylning, der indføres på disse klassetrin hver 14. dag. Efter det interessante foredrag, der var ledsaget af lysbilleder, var der lejlighed til at tale med læreren.

21. jan. besøg af hr. lærer Rummelhoff, Fredrikstad, der var udsendt som rejselærer gennem foreningen Norden. Hr. Rummelhoff fortalte i to timer for eleverne i 8. tk. og Ir om Kontiki ekspeditionen.

7. febr. skolefest. Om eftermiddagen dans og tøndeslagning for 1.—5. klasse. Om aftenen for 6. klasse og opefter med amatøropræden i pausen under dansen.

1. febr. holdt hr. kriminaloverbetjent Kinch foredrag for 7. klasserne om ungdomskriminalitet.

12. febr. afholdtes et specielt møde for forældre til børn i 7. klasserne. Forældrene blev orienteret om de skolemæssige muligheder efter 7. skoleår og talte derefter med lærerne.

20. feb. besøg af hr. rektor Tholcke, Hallstavik, Sverrig, udsendt som rejselærer af foreningen Norden. Hr. Tholcke havde en time i hver af de to III realklasser.

I april var 9. klasse med fru M. Pilgaard på 1 dags ekskursion til Göteborg, hvor eleverne besøgte Sjöfartsmuseet, Naturhistoriske Museet, Etnografiska Museet m. v.

I maj var de to III realklasser med fru Svendsen og hr. S. B. Olesen på ekskursion til Dronninglund, Sæby, Frederikshavn, Råbjerg mile og Råbjerg knude. 7. c var med fru Lyngsholm i Göteborg, medens 3. c og 4. b var med fru Als og hr. Erik Petersen på Egholm.

Flere af klasserne, særlig de større klasser, har sammen med deres klasse­ lærer afholdt aftenfest på skolen.

Samtlige afgangsklasser har haft besøg af erhvervsvejlederen og 9. klasse har været udsendt i erhvervspraktik.

Ved skoleårets slutning tog overlærer frk. K. Boel afsked med pension. Frk. Boel har gjort tjeneste her på skolen siden 1927 og bevarede op gennem årene forbindelse med mange af sine gamle elever. Vi siger frk. Boel tak for mange års dygtigt og pligtro arbejde og ønsker, at hun må nyde sit velfortjente otium.

Rantzausgades skole:

I september måned havde vi besøg af konsulent Poul Schrøder fra Aalborg Bys og Omegns Sparekasse. På sin fornøjelige og anskuelige måde forklarede han de små elever i 1. kl. om betydningen af at spare.

Kriminalkommissær Buhl holdt foredrag og viste film om brandfare og ulykker ved elektricitet og kulos for elever i 7. kl. i oktober.

Kriminaloverbetjent Kinck har holdt foredrag for de store elever om ungdomskriminalitet. Skolen mener, at det har stor betydning for eleverne, at de får hørt om dette problem netop af en, der står midt i arbejdet med de unge lovovertrædere.

Som tidligere har erhvervsvejleder frk. Else Kristensen også i år givet erhvervsvejledning i 3. real, 9., 8. og 7. kl. og eleverne i 9. kl. har været ude i erhvervspraktik i 14 dage.

I december var der film for alle elever. Der blev vist »Naturens kravle­ gård«.

Juleafslutningen fandt som sædvanlig sted ved pastor Biering Sørensen i Vor Frue Kirke.

Der har i årets løb været aflagt besøg i kirker — i forbindelse med reli­ gionsundervisningen — og på museet, ligesom forskellige klasser har be­ søgt udstillinger, overværet ordination i Budolfi Kirke og været med til indvielsen af John F. Kennedys Plads.

Forældrekredsen var indbudt til åbent hus i januar, og der har været mø­ der specielt for forældre med børn i 7. kl.

I februar afholdtes den årlige skolefest i Håndværkerforeningen — en fastelavnsfest. Men da et sådant arrangement er temmelig kostbart, vedtog man at holde fest for de små klasser i en af gymnastiksalene og ikke som før i Håndværkerforeningen.

Ved skoleårets slutning blev overlærer Jørgensens legat givet til Else Marie Galsgaard Christensen 3rc og Otto Jul Pedersen 3rb. Lise Lotte Jessen 3ra fik Foreningen Nordens boggave.

Aalborg Bys og Omegns Sparekasse forærede os to sparekassebøger à 25 kr. De blev givet til elever i 9. kl. Etly Grøndahl og Lis Puggård Sørensen.

4. og 5. kl. har været på færdselsskole.

7a med hr. S. Jensen har været på lejrskole på Bornholm. Enkelte klasser har været på 1-dagstur til Lundby Krat og Skagen, og i sommerferien har elever fra 9. kl. været på skolerejse til Tyskland med hr. Erik Nielsen og frk. G. Heilesen.

D.S.I. 1963—64

Den 1. oktober indledte foreningen sin 6. sæson med samme medlemstal som året før.

Foreningen havde tilmeldt 10 hold til Aalborgturneringen, og både herre- og damesenior vandt deres række, mens herrejunior blev nr. 2. Førsteholdet, som spiller i Jyllandsserien, sluttede på 2. pladsen, og da spillerne er ret unge, må resultatet siges at være meget fint.

I efterårsferien var vore dame- og herreseniore inviteret til København af Efterslægtens Basketklub. Her deltog holdene i 2 stævner uden dog at opnå placering; men da Efterslægten i februar var på genvisit, viste D.S.I. sin styrke på hjemmebane ved at vinde over gæsterne.

Langfredag startede 30 af foreningens medlemmer på en 3 dages tur til Sønderjylland, hvor både senior- og juniorspillerne vandt de kampe, de spillede mod de bedste hold i Sønderjylland.

Ligesom de foregående år har foreningen afholdt flere stævner, et instruktørkursus, og desuden har to af medlemmerne været på et 7 dages instruktørkursus på Sønderborg Idrætshøjskole.

Poul Pagh's Gades skole:

Den sidste dag før juleferien tog lærere og elever afsked med fru Klara Jørgensen, som efter 45 års arbejde ved Aalborg kommunale skolevæsen havde søgt sin afsked fra 31. december 1963 på grund af alder. Hele fru Jørgensens virke — med undtagelse af de første vikarår — faldt ved Poul Pagh's Gades skole. Det fag, som særlig havde hendes interesse, var håndarbejde, og i dette fag fik hendes elever den bedst tænkelige undervisning. Også som klasselærer gjorde fru Jørgensen et solidt arbejde, som der stod respekt om, både blandt forældre og kolleger.

I maj-juni afholdtes for første gang realeksamen ved denne skole, og 40 elever bestod med pæne resultater. 9. klasses afgangsprøve blev aflagt af 30 elever, af hvilke 25 blev udskrevet, mens 2 fortsatte i 10. klasse og 3 i særlig 2. realklasse.

Et stort savn blev afhjulpet, da Vejgaard østre skoles tidligere omklædningsbygning blev flyttet til den nye sportsplads, som er fælles for Ryesgades skole og Poul Pagh's Gades skole.

I maj måned var 7.d under ledelse af frøken Streibig Pedersen på lejrskoleophold på »Christianslyst« i Sydslesvig.

Der har været foretaget flere ekskursioner til byens omegn. Af længere ture kan nævnes: 2. realklasse til København og Nordsjælland; 8.a og b til Mønsted kalkminer, Øm kloster og Fyrkat; 7.c til Borremose, Kongenshus, Øm kloster, Himmelbjerget og Hvidsten; 6.c til Klejtrup sø, Tjele, Viborg og Hjerl Hede; 7.e og 8.c til Fyrkat, Gl. Estrup, Rosenholm, Ebeltoft, Kalø og Århus (Den gamle by).

Adskillige af de mindre børn har været på tur til Zoologisk have og Eg-holm.

I december blev forældre til eleverne i 1. klasse indbudt til at overvære en undervisningstime, hvorefter der var lejlighed til at tale med klasselærerne. Næsten alle forældre efterkom indbydelsen, og efter deres ønske blev en lignende indbydelse udsendt i april.

I februar blev der afholdt et møde for forældrene til børn i 7. klasserne. Skoleinspektøren gjorde rede for de muligheder, der forelå for elevernes undervisning i 8., 9. og 10. skoleår. Derefter blev forældrene indbudt til i den følgende uge at komme på skolen til en samtale med lærerne, for at det kunne blive klarlagt, hvorledes forældrenes ønsker og skolens bedømmelse af elevernes muligheder for en fortsat skolegang stillede sig til hinanden. Også de øvrige klassers forældre havde i denne uge lejlighed til en samtale med deres barns klasselærer.

Efter at afgangsklasserne i november havde fået erhvervsvejledning på skolen, blev eleverne fra de to 9. klasser udsendt i erhvervspraktik de sidste 14 dage af januar.

Det årlige skolebal blev afholdt på skolen den 12. og 13. marts. Den første aften for 4., 5. og 6. klasserne, den anden dags eftermiddag for 1., 2. og 3. klasserne, og om aftenen for 7. klasserne og følgende klasser.

Den 13. marts havde skolen besøg af et hold lærere fra Kristianssand off. lærerskoles 1-årige kursus i specialpædagogik, som ønskede at overvære undervisningen i skolens læseklasser.

Som sædvanlig har 4. og 5. klasserne fået undervisning af politiet på fødselsskolen. Desuden har kriminalpolitiet gennemgået »brandværn« med 6. klasserne og »kriminalitet« med 7. klasserne.

Skolepatruljerne var indbudt til jubilæumsfest i København; men da tidspunktet var valgt meget uheldigt for elevernes skriftlige eksamen, blev patruljerne i stedet indbudt til en tur til Göteborg den 20. maj. Sammen med skolens leder af patruljetjenesten hr. B. Strøm havde eleverne en fin tur.

I juli måned var to af skolens lærerinder, frøken Karen Bryd og frøken Birthe Holm på kursus i Dijon i Frankrig (Cours de Vacance International).

Den 22. juni rejste 3. rb under ledelse af overlærer fru Thurid Stormoen Pedersen og overlærer Harald Pedersen til Harzen. Turen var ualmindelig vellykket og inspirerende for lærere og elever. I Wolfsburg besøgte folkevognsfabrikkerne, og i Bergen-Belsen gjorde besøget i mindelunden et dybt indtryk på alle.

Ryegades skole:

Børnetallet pr. 1. januar 1964: 737 elever.

45 elever fik efter aflagte prøver bronzeidrætsmærket, 36 sølvidrætsmærket, 27 guldidrætsmærket, 28 sølv/emaljemarket og 9 guld/emaljemarket.

I efterårsferien afholdtes med NY TID som arrangør en fodboldturnering, som afvikledes på Aa.B.'s baner. Der deltog hold fra Stor-Aalborgs skoler. Ryegades skole blev vinder af turneringen og hjemførte den smukke pokal. Samtidig afvikledes en håndboldturnering i Idrætshallen, Østre Allé. Her deltog skolen med et hold, som imidlertid blev slået i første kamp. Skolen deltog desuden med et drengehold i indendørs fodbold, afholdt af Aalborg Bys og Omegns Sparekasse.

Som sædvanlig har eleverne haft lejlighed til at se Skolescenens forestillinger, Landskolescenens film samt til at høre »Musik og Ungdom«s koncerter i Aalborghallen, ligesom de under ledsagelse af deres lærere havde adgang til at se Aalborg historiske Museums jubilæumsudstilling, Aarhus-Aabenraa-Aalborg kunstudstillingen, kunstudstillingen »Unge tendenser« i Aalborghallen, samt Oluf Høsts kunstudstilling på museet.

Hr. ekspeditionssekretær Schrøder, Aalborg Bys og Omegns Sparekasse, har vist film og har holdt foredrag for eleverne i 1. klasserne om at spare. Kaptajn Løber, Dansk Skibsadoption, holdt foredrag for eleverne i de større klasser over emnet »Sejlsads over havene i fortid og nutid«. I denne forbindelse kan det nævnes, at skolens adoptionsskib gennem mange år, m/t »Helene Mærsk«, er blevet solgt, men skolen fik omgående et nyt adoptionsskib, m/s »Nordhval«, hvis besætning allerede har glædet eleverne ved at sende en skulptur fra Guldkysten til skolen. Hr. kriminaloverbetjent Kinck har holdt foredrag om ungdomskriminalitet og om brandværn i de større klasser.

Eleverne i 4. og 5. klasserne har som sædvanlig fået undervisning i færdselslære på Færdselsskolen i Vesterkæret, og alle eleverne i afgangsklasserne har været indbudt til »Erhvervsvejledning ved fagfolk« i Aalborghallens foyer i november måned. Erhvervsvejleder K. Bojesen har ved besøg i afgangsklasserne uddybet dette emne. Desuden har eleverne i skolens 9. klasser været ude i erhvervspraktik i 14 dage, hvilket optog dem i højeste grad.

Desuden har skolens elevråd udvist et påskønnelsesværdigt initiativ i skoleåret, idet det har arrangeret mange gode aftener med interessante emner, således »Orientering om forsvaret« ved major Jørgensen fra Dronningens Livregiment, »American Field Service og studiemulighederne i U.S.A.« ved gymnasieelev Flemming Larsen, der selv har været stipendiat, medens redaktør N. A. Eigenbroth fortalte om hverdagsliv i Israel. Til alle foredrag blev der vist nogle fortrinlige film, og eleverne mødte op i stort antal.

Elevrådet stod ligeledes for arrangementet af en vellykket elevfest i februar måned. Jeg ser gerne, at elevrådet påtager sig endnu flere opgaver i

fremtiden bl. a. ved at samarbejde med repræsentanter for skolens lærerråd om spørgsmål, der er af interesse for begge parter.

I sommerferien rejste elever fra 1r, 2r og 8a til Harzen, 6d til Bornholm og 4m til Lugano. Mange klasser har været på kortere udflugter og ekskursioner bl. a. til Ulveskoven, Rold skov, Rehild bakker og Göteborg, ligesom vore medlemmer af skolepatruljerne blev indbudt til at deltage i en dejlig tur til Göteborg.

3r og 9a har overværet retsmøder i kriminalretten, medens andre klasser har besøgt Nordjysk Landsbibliotek, Budolfi Kirke, Zoologisk Have, slottet »Aalborghus«, Aalborghallen og mange flere steder.

Juleafslutningen fandt sted i Vor Frelzers kirke. Pastor Oskar Poulsen talte, og skolens pigechor sang under ledelse af frk. Ebert.

Skolens elever solgte i november og december måned unicef-julekort til et beløb af 2109, 75 kr. samt lodsedler for 1200,00 kr. for Kofoeds skole.

I årets løb købte eleverne sparemærker for 10770,00 kr.

I april måned havde skolen besøg af to hold jubilarer, der fejrede 25-års dagen for deres realeksamen, medens et andet hold jubilarer i samme måned fejrede 40-års dagen for deres afgang fra 7. klasse.

Som sædvanlig har alle forældrene i årets løb været indbudt til forældre-møder på skolen, idet der har været klassemøder, klasserække-møder samt en »Åbent hus« aften. Sidstnævnte aften var samtlige lærere til stede, så man havde lejlighed til at få hver enkelt i tale.

Navnlig mødet med emnet: »Hvad nåede vi med vore elever, der tog eksamen efter 9. klasse? Og hvorledes har man taget imod dem ude i erhvervslivet?« havde stor tilslutning, idet ikke mindre end 200 forældre deltog.

Dette viser tydeligt, at forældrene er levende interesseret i, hvilke muligheder den nye skolelov byder deres børn, og det var os en glæde at kunne meddele, at så godt som alle elever, der blev udskrevet af 9. klasserne i juni 1963, havde fået gode lærepladser.

Vesterkærets skole:

I sommerferien var 1. real b i Norge med frk. Hedegaard og hr. Henning Nielsen, og 2. real a var på tur til Harzen med fru I. Nielsen og hr. O. Nielsen som ledere.

2. real b med fru E. Andersen og hr. Pr. Andersen som ledere gengældte — ligeledes i sommerferien — det besøg, som engelske børn havde aflagt på Vesterkærets skole og i Aalborg by i tiden 18/8 - 27/8 1962. Børnene var indkvarterede hos de engelske børn og havde fint udbytte af udvekslingen.

Ved skoleårets slutning fraflyttede følgende lærerkræfter skolen: fru K. Lassen, frk. K. M. Christensen og hr. G. Leegaard Jensen.

Mest mærkbart var det dog, at skolens afholdte inspektør hr. Erik Kri-

stensen også forlod skolen, idet skoleinspektøren fra d. 1-8-64 havde fået ansættelse som stadsskoleinspektør ved Byskolen i Svendborg. Embedet er siden blevet omnormeret, således at hr. Kristensen nu er skoledirektør i Svendborg. Siden 1955 har hr. Erik Kristensen været Vesterkærets skoles inspektør, og som sådan har han sat sit gode præg på skolen og forholdene omkring den. Ved en afskedsfest den 17. august tog såvel lærerpersonale som bestyrelsen i forældre- og lærerforeningen afsked med den afholdte skoleinspektør.

I dagene 16/8 - 21/8 var frk. Hedegaard og hr. Henning Nielsen på lejrskole på Bornholm med 7. b, og skolens skovtur til Ulveskoven fandt sted den 20. august — desværre i silende regn.

Den 21. august rejste hr. Andreasen med 8. teknisk til Norge på lejrskole, og de vendte hjem den 26. aug.

Den 12. sept. - 17. sept. var 7. e på Bornholm på lejrskole. Her var lederne fru Fredberg og hr. Th. Pedersen.

Torsdag d. 19. september havde skolen besøg af hr. kaptajn Løber fra Dansk Skibsadoption. Kaptajnen fortalte livfuldt de store elever om sømandsliv på de gamle sejlere og på moderne handelsskibe.

Tirsdag d. 19. november var der skolebal for 4., 5. og 6. klasse, og dagen efter fortsattes med klasserne fra 7. og opefter. Begge dage var der forskellig underholdning og dans til Millers orkester.

Hr. Jagtkonsulent Petersen viste d. 25/11 en god dyrefilm for 1.—3. kl.

I november måned fik 7. klasserne besøg af hr. kriminaloverbetjent Kinch, der fortalte om brandfare og den forsigtighed, hvormed man i det daglige bør omgås med ild og elektricitet.

Forældrene til børnene i de nye 1. klasser blev indbudt til klasseforældremøde d. 4. december, og mange forældre mødte op for at blive sat ind i deres børns »nye verden«.

Den 21. december var der juleafslutning, og denne holdtes for første gang i Vesterkærets kirke, hvor hr. pastor Haaber talte til børnene.

Mandag d. 20. januar kl. 19.30 til kl. 21.30 var der »åbent hus« for forældrene, og der var stort besøg hele aftenen.

Den 1. februar blev skolens nye inspektør, viceskoleinspektør K. Guldsø Nielsen fra Hobrovejens skole, ved en lille højtidelighed indsat i sit embede. Såvel skolekommissionens formand som skoledirektøren var til stede.

Kort efter måtte skolen give afkald på en af sine lærere, idet hr. Henning Nielsen blev ansat som viceskoleinspektør på Hobrovejens skole.

Den 20. februar var der møde for forældrene til eleverne i 7. klasserne. Skoleinspektøren gav en redegørelse for mulighederne i 8. og 9. klasse og i realafdelingen, hvorefter forældrene fordelte sig på skolen for at tale med børnenes lærere.

Den 2. marts overværede 3. real b og hr. Pr. Andersen i forbindelse med undervisningen i samfundskundskab et byrådsmøde på rådhuset.

Den travle eksamenstid afsluttedes torsdag d. 18. juni kl. 19.30 med udskrivningshøjtideligheden. Forældre og pårørende til de elever, der skulle udskrives, var mødt talstærkt op. Efter fællessangen og skoleinspektørens tale til de unge udleveredes prøvebeviser og eksamensbeviser. Formanden for Forældre- og lærerforeningen overrakte herefter flidspræmier til en elev fra hver afgangsklasse. Endelig overrakte formanden skoleinspektøren en gave til skolen. Det var 250 til en fond, således at skolen med tiden kan få et TV-apparat til undervisningsbrug.

Under den påfølgende fest for de afgående elever, samlede disse 50 kr. ind til samme formål.

På smukkeste vis gav Forældre- og lærerforeningen eksempel til efterfølgelse, og den initiativrige bestyrelse med formanden, hr. ekspeditionssekretær Graahede, i spidsen har da også i vinterens løb afviklet en række arrangementer til gavn for det vigtige samarbejde mellem hjem og skole.

26/11 afholdtes et møde om gruppeundervisning ved hr. Henning Nielsen, 8. klasse og 2. real.

Den 18. februar talte hr. adjunkt E. Molbo, Aalborghus Statsgymnasium over emnet: Student eller realist? Mødet var pænt besøgt, og hr. Molbo besvarede spørgsmål fra forældreside efter foredragets afvikling.

Torsdag den 27. februar talte skoledirektør Hjalmar Thomsen om de muligheder, der gives elever både erhvervsmæssigt og personligt, hvis de får den uddannelse, der kan gives i en 10. klasse, som skoleloven hjemler oprettelse af. Også skoledirektøren besvarede spørgsmål. Mødet sluttede med fælles kaffebord, og de forældre, der var interesserede, havde lejlighed til at bese metalsløjdløkalet.

Den 7. april holdtes der afslutningsfest. Aalborg Bykor gav en glimrende underholdning, der var kaffebord og gavespil, hvortil skolens leverandører venligst havde skænket et væld af dejlige gevinster, hvilket vi takker leverandørerne for.

Samme leverandører har været flinke til at annoncere i Forældre- og lærerforeningens blad, som i dette skoleår har været redigeret af hr. lærer Holger Petersen.

Skolens filmklub har i løbet af skoleåret haft fire forestillinger, bl. a. filmen O'Kung, som forfatteren Jens Bjerre viste. Filmklubbens overskud er anvendt til indkøb af litografier af Per Leergaard og Erik Heide.

Skolen har i årets løb gennem Dansk Skibsadoption adopteret m/t Selma Dan, hvis besætning hr. Andreasen og 8. b korresponderer med.

I begyndelsen af det nye skoleår havde skolen den store sorg at miste en afholdt og respekteret kollega, idet hr. viceskoleinspektør N. Nørgaard Christensen efter længere tids svagelighed blev alvorligt syg og afgik ved

døden den 4. august 1964. Hr. Nørgaard Christensen har været på skolen fra dens oprettelse. En nobel og loyal kollega, der var afholdt af både forældre, børn og lærere, er gået bort, og vi vil i taknemmelighed — fordi vi lærte ham at kende — ære hans minde.

Annebergvejens skole:

Ved skoleårets begyndelse blev lærer Mogens Konradsen, tidligere Fredericia ansat ved skolen, efter at han havde været på studieophold i U.S.A.

Den årlige skovtur, som er blevet flyttet til efter sommerferien, gik i år til Moskov den 29. aug. for 4—9 kl., og de små var en tur i Hammer Bakker.

29. nov. 63: Den store årlige forældrefest afholdtes med god tilslutning. Overtandlæge Brams holdt foredrag om børns tænder og deres pleje. Desuden var der generalforsamling i forældre- og lærerforeningen. Endvidere underholdning af eleverne med en komedie »Snuffe«, lotteri og pakkeauktion.

Af eleverne i 7.—8. og 9. kl. har 15 af klassernes i alt 41 elever taget idrætsmærker: 4 i guld, 2 i sølv og 9 i bronze. Her er et område, hvor flid og træning kan give synlige resultater blandt vore elever.

21/12 63: Juleafslutning med alle elever i gymnastiksalen. Pastor Gaub holdt juletaalen.

7/2 64: Fastelavnsfest med tøndeslagning, boller og dans for de store klasser (4.—9.).

8/2 64: Samme fest for de små klasser.

3/3 64: Forældremøde med foredrag af ledende skolepsykolog Otto Sørensen om aktuelle skoleproblemer. Diskussion.

1/4 64: Skolens årlige ungdomsfest for udskrevne elever. Der deltog ca. 70 gamle elever foruden de fleste af skolens lærere. — Vi tror, det har stor betydning for vore elever, at de i de tre første år efter skoletiden har kontakt med skolen; vi får ved sådanne lejligheder tid til at få at vide, hvor de er, og hvorledes det går dem og give dem »gode råd«.

23/5 64: Tur til Bornholm med 30 elever fra 8. ab og 9. kl. sammen med klasselærerne.

I maj måned var eleverne fra 8ab og 9. kl. ude i erhvervspraktik. Det blev arrangeret af erhvervsvejledningen, klasselærerne og skolen.

18/6 64: Udskrivning af 34 elever — 24 drenge og 10 piger. Afslutningsfesten formede sig som sædvanligt med sang, uddeling af udskrivningsbeviser, kaffebord m. m.

Sidst på skoleåret blev der ansat 4 nye lærere, og desuden vendte skolepsykolog Kristian Jensen tilbage til skolen efter at have været ansat på Alléskolen et par år. I det kommende skoleår kan hver klasse få sin egen klasselærer — noget, som vi mener har overordentlig stor betydning ved en skoleform som vor —.

Hobrovejens skole:

Den første måned af skoleåret havde skolen besøg af to unge grønlandere på 17 år, Batseba Joelsen og Tobias Christiansen, der fulgte undervisningen i 1. real hos hr. Bjerre og hr. Knud A. Hansen. De var altså noget ældre end klassekammeraterne; men meningen var, at de skulle tilegne sig færdighed i det danske talesprog. De fulgte godt med, var et par meget sympatiske unge mennesker og blev meget poulære i kammeratskabskredsen.

I begyndelsen af skoleåret kom sparekassekonsulent Schrøder som sædvanlig på besøg i 1. klasserne, talte med børnene om sparemærkerne og viste film.

August: Fru M. Johansen på Aalborg Museums jubilæumsudstilling med 8. kl.

September: Hr. O. Schrøder i lejrskole på Bornholm med en 7. kl.

Oktober: den 9. og 10. besøg i afgangsklasserne af erhvervsvejleder frk. Else Kristensen.

I efterårsferien deltog hr. J. Bach Sørensen med et hold drenge i »Ny Tids« fodbold- og håndboldturnering.

November: Hr. T. Riis Poulsen holdt klasseforældremøde ang. 7a (udelt klasse). Den 20. besøg af erhvervsvejleder Eriksen.

December: Den 19. holdt frk. K. Buhl en god og morsom forældreaften, hvortil hun havde indstuderet forskellig underholdning for forældrene.

Den 18. var hr. Eriksen igen til stede i nogle store klasser for at tale om erhvervsvejledning.

Den 21. Juleafslutning i Ansgar kirke. Sognepræsten holdt julealen og et skolekor medvirkede under ledelse af hr. Knud A. Hansen.

Januar: Den 15. overværede hr. Schrøder og hr. Lyngsholm med deres 3. realklasser en retssag i retssalen, Gabelsgade, vedr. en spiritussag.

24. og 25.: Kriminalpræventive foredrag for alle seks 7. klasser ved kriminaloverbetjent Kinch.

Den 28.: »Åbent hus.« Alle lærerne og forældrerepræsentanten i skolekommissionen, hr. bagermester Hæsum, var at træffe, og besøget var meget stort.

Den 30.: Ved en lille frokost tog lærerpersonalet afsked med viceskoleinspektør K. Guldsø Nielsen, der var blevet udnævnt til skoleinspektør ved Vesterkærets skole. Der blev talt og takket af hr. Køllgaard og skoleinspektøren, og festudvalgets formand, hr. Hedegaard Nielsen, overrakte en erindringsgave.

Februar: Fra 4. til 11. februar tuberkuloseundersøgelse af alle 1. klasserne og afgangsklasserne samt lærer- og rengøringspersonale.

Hr. Jørgen Jensen på besøg i museets malerisamling med et »valgfrit« hold i formning fra 7. klasserne.

Den 12.: Årets store skolefest i Håndværkerforeningen. Der opførtes kriminalkomedien »Når bare man er rask« under instruktion af frk. Hanne

Broch med assistance af flere af lærerne. Desuden en sketch, og et lille skoleorkester gjorde stor lykke både ved eftermiddags- og aftenforestillingen.

Den 19.: Den amerikanske sangkvartet »The Singing Mormons«, der har gjort sig kendt gennem TV, radio og grammofonindspilninger, optrådte for de store børn med folkesange, negro spirituals m. m. De høstede vældigt bifald på deres kultiverede, utendentløse sangkunst.

3 aftener i træk holdt skoleinspektøren møde med forældrene til børnene i 7. klasserne og gennemgik problemerne ved delingen til 8. kl. og 1. real. Møderne havde meget stor tilslutning.

Marts: Forældremøde for 8. klasses forældre ved fru M. Johansen.

Den 13.: Hr. J. Bach Sørensen og hr. I. Guldager deltog med et hold drenge (indtil 7. kl.) i amtsgymnastikkonkurrence i Hadsund. Holdet vandt vandrepokal og faneplade.

20 marts: De samme lærere med et hold store drenge (9. kl., 3. real) til amtsgymnastikkonkurrence på Danmarksgades skole. Drengene blev nr. 3 og vandt en faneplade.

April: Hr. H. Birch Jørgensen på Lindholm Høje med en 5. kl.

Den 30.: Hr. Bach Sørensen på ekskursion med 8. kl. til Thorning og Frijsenborg.

Samme lærer til terrænløb med et hold drenge i Skovdalen. Drengene blev vindere af yngste klasse plus en ejendomspekul.

Maj: Hr. Riss Poulsen i lejrskole på Bornholm med 7. a.

Hr. K. Langagergaard i lejrskole på Bornholm med 7. b.

Fru M. Johansen i lejrskole på Den nordiske Lejrskole i Hillerød med 8. a.

Fru K. Andreasen og hr. Hovgård Rasmussen på ekskursion til Hjerl Hede og Viborg Domkirke med deres 5. klasser.

Hr. Schrøder på fabriksbesøg med 3. real på Aalborg Værft.

Juni: Hr. Jørgen Jensen på udflugt til Lindholm Høje med 5. kl.

Når vejret har fristet til det, har de små klasser (1.—3.) med deres klasselærere gjort udflugter til Zoologisk Have og udflugtssteder i omegnen. I sommerferien arrangerede hr. Jørgen Madsen og hr. B. Bjerre skolerejse og lejrskole med deres 7. klasser til Bornholm.

Den 19. juni var alle elever, der forlod skolen med eller uden eksamen, samlet til en aftenafslutning, mange med deres forældre. Gymnastiksalen var stuvende fuld. Skolekoret medvirkede, og skoleinspektøren holdt afskedstale til eleverne og uddelte eksamensbeviser og udskrivningsbeviser.

I årets løb har fru Inge Larsen haft et hold piger i barnepleje og har med dem aflagt besøg bl. a. på Mødrehjælpen og Kastetvejs vuggestue.

Fru M. Johansen har ligeledes haft et hold på 4 drenge og 8 piger til samaritergerning. De aflagde prøve for fmd. for Røde Kors, frk. Mary Petersen, og fik diplom samt Røde Kors nål.

Skolens tandlæger, fru Dirckinck-Holmfeld og fru Schrøder-Christensen, har holdt instruktive foredrag for mødre til børn i 1. klasserne ang. tandpleje. Disse foredrag har samlet stor tilslutning og været meget påskønnet.

Frydendal skole:

26. september: Diskussionsaften over emnet: »Oftrer vi nok på vore børns og unges uddannelse?«

Indledere: Faglærer E. Hedetoft (Forældre kredsen), byrådsmedlem, overbetjent Tage Due, overlærer Karl Stenstrup, Frydendal skole.

10. oktober: Diskussionsaften over emnet: »Forsømmer vi den menneskelige og kulturelle side af vore børns opdragelse?«

Indledere: Byrådsmedlem, direktør Toft-Vandborg (Forældre kredsen), rektor Niels Kjelds, Aalborg Seminarium, lærerinde Else Rigø, Frydendal skole.

24. oktober: Diskussionsaften over emnet: »Kan målet for vores opdragelse bedre nås gennem et større samarbejde mellem hjem, kirke og skole?«

Indledere: Postkontrollør Møller-Nielsen (Forældre kredsen), pastor Th. Wammen, Vejgård, lærerinde fru K. Mortensen, Frydendal skole.

De tre højskoleaftener havde i gennemsnit samlet 140 forældre. Der blev serveret kaffe, og hver aften udspandt der sig en livlig diskussion.

4. december: Forældremøde for 1. klassernes forældre. Nogle små elever underholdt under ledelse af hr. M. Bak og fru G. Bystrup, og der blev talt af lærerinde fru Bystrup og lærer H. Vedel om henholdsvis dansk og regning i 1. klasse, og skoleinspektøren talte om overgangen fra hjem til skole. Hele dagen havde forældrene lejlighed til at følge undervisningen i klasserne.

20. februar: Orienterende møde for forældre til børn i 7. klasserne. Indledere: Skoleinspektør A. Bjerre Kristiansen: »Den nye skolelov og dens muligheder«. Viceskoleinspektør Niels Kjær: »Hvad er tekn. forberedelseseksamen?« Postkontrollør N. Grunnet: »Etaternes stilling til den nye skoleordning«.

Mødet blev indledt med sang af skolens kor, ledet af fru G. Bystrup og fru Else Jensen, og efter orienteringen var der lejlighed til at tale med lærerne.

5. marts: »Åbent hus«. Konsultationsaften, hvor alle lærerne samt skolekommissionsmedlem, bagermester Arne Hæsum og skolepsykolog Kr. Jensen var til stede.

21. maj: Forårskoncert. Skolens kor og blokfløjteorkester viste resultaterne af årets arbejde for forældre og andre interesserede, ledet af fruene G. Bystrup og Else Jensen. Herefter ledede skoleinspektør Bjerre Kristiansen de tilstedeværende i en lille fællessangsafdeling og kommenterede sangene.

1. november til 1. marts: I ovennævnte tidsrum har næsten alle klasser været inviteret til forældredag og klasseforældremøde med deres barns klasselærer m. fl., og i næsten alle klasser har der været stor interesse for disse møder.

Arrangementer for børn og forældre:

12. december: Skolefest for 1. og 2. klasserne og deres forældre i gymnastiksalen. Skolekomedien blev instuderet af hr. H. Husum og frk. H. Jacobsen. Der blev leget sanglege, og fru T. Hansen læste op for børnene.

19. marts: Skolefest for de store elever i Vejgaardhallen. Skolekomedien »Ping-A-Ling« var instuderet af fru Tove Hansen og hr. H. Spliid. Skolekoret sang, og bagefter blev der danset. Stor forældredeltagelse, og den fælles indmarch blev organiseret af gymnastiklærerne.

20. april: Skakklubben holdt fest i gymnastiksalen med ca. 120 deltagende børn, forældre og lærere. Festen indledtes med en skakdyst mellem elever, lærere og forældre, og bagefter var der arrangeret underholdning og dans.

17. juni: Udskrivningsfest i gymnastiksalen med 110 deltagere. Skoleinspektøren holdt udskrivningstale og uddelte flidspræmier til følgende elever: Finn Andersen, 7aS, Vibeke Nørgård, 7 b, Linda Larsen, 8 a. Der blev drukket kaffe, skolekoret underholdt og viceinspektør Kn. Hansen læste op. Flere forældre og lærere havde ordet.

Arrangementer for børn:

12. oktober: Fodboldturnering på skolen, arrangeret af hr. F. Svendsen. Den af skolen udsatte pokal blev vundet af 5. klasserne.

21. december: Julcafslutning i gymnastiksalen med juletale af pastor Chr. H. Christensen, Vor Frue kirke, sang af skolekoret og dans om juletræet.

3. juni: Skoleskovtur for de store elever til Tolne og de to første klasser til Zoologisk have.

Elevebladet »Kontakten«: Bladet udkommer 9 gange om året. Redaktører: Vibeke Nørgård, Lars Døvling og Lis Møller Nielsen. Konsulent: lærer F. Svendsen.

Filmklubben: Klubben har 70 medlemmer og har haft 4 filmaftener med en blanding af oplysende og underholdende film. Klubben ledes af en kreds af lærere med hr. F. Møller-Nielsen og hr. M. Bak i spidsen.

Skakklubben: Klubben, der ledes af lærerne H. Vedel og F. Svendsen, har 60 aktive medlemmer, hvoraf 30 er begyndere, og har deltaget i mange arrangementer, der kulminerede med kampen om jyllandsmesterskabet (6. plads) i Aarhus og en stor afslutningsfest den 20. april. Følgende præmier blev ved denne lejlighed uddelt: Ærespræmie: Niels P. Møller. Frydendalsmester: Bent Hansen, 6 b. Vinder i gruppe A: Erik Hansen, 6 a. Vinder i gruppe B: Jørn Borre Larsen, 5 b. Flidspræmie: Lena Kjær, 7 b.

Sang og musik: I skolekoret og blokfløjteorkestret, ledet af fruene G. Bystrup og Else Jensen, har ca. 80 børn modtaget ekstraundervisning. Eleverne

har optrådt ved forskellige lejligheder og arrangerede forårskoncert den 21. maj.

Frivillig idræt: 2 gymnastikhold har, ledet af fru T. Hansen og hr. F. Svendsen, arbejdet i denne sæson. Der har været arrangeret turnering, og mange elever har taget idræts- og svømmemærker.

Ud over ovennævnte arrangementer har vore elever haft besøg af forskellige foredragsholdere, været på færdselsskolen og på ekskursioner både i og uden for Ålborg med deres faglærere.

Det skolepsykologiske arbejde

Ved udførelsen af det skolepsykologiske arbejde har i skoleåret 1963/64 medvirket:

Ledende skolepsykolog Otto Sørensen.

Skolepsykolog Jens Knudsen.

Skolepsykolog Freddy Kops indtil 1/9 1963.

Skolepsykolog Kristian Jensen.

Skolepsykolog Inger Søndergaard, fast ansat den 1/4 1964.

Arbejdet kan naturligt deles i følgende hovedgrupper:

Problemer vedrørende skolebegyndelse.

Problemer i de almindelige klasser.

Specialundervisningen.

Andre opgaver.

Skolebegyndelse:

De børn, der ved skolegangens begyndelse vil være under 6½ år, skal søge dispensation for at komme i skole.

Sådanne ansøgere er i alle tilfælde blevet indbudt til en skolemodenhedsprøve (Uppsalaprøven) på de pågældende skoler, hvor barnet er indmeldt. Efter prøven har Skolepsykologisk kontor givet indstilling med hensyn til dispensationsbevillingen.

Af de 53 anmeldte børn — født efter 1/2 1958 — mødte 52 til kollektiv skolemodenhedsprøve, og der blev anbefalet dispensation for 24.

Herudover har der været forældreønske om prøve af skoleberettigede elever i 36 tilfælde. For disse 36 er der for 18 elevers vedkommende anbefalet skolegang.

Da skolemodenhedsprøven (Uppsalaprøven) ikke i alle tilfælde klart kan afgøre skolemodenhed, suppleredes den i en del tilfælde med individuelle prøver (Binet, Healy I og Meyers spændviddeprøve). Det har drejet sig om 28 børn.

Nedenstående skema viser en fordeling af de prøvede børn:

Alder pr. 1/8 64	Øsv	Fry	Vø	Vv	Øm	Al	Sb	Ho	Kj	Rz	PP	Ry	Ve	I alt
6 ^o -6 ^o	0	4	7	7	1	8	3	14	3	1	2	1	1	52
Frameldt ..	0	2	3	3	1	5	2	5	3	1	1	1	1	28
Ønske om prøve	1	0	3	2	3	3	2	6	1	3	4	2	6	36
Frameldt ..	1	0	0	1	0	2	1	1	1	2	2	2	5	18

Rubrikken: Ønske om prøve gælder de forældre, der har skoleberettigede børn. Der var ønske om skolemodenhedsprøve af 36 børn inden for denne kategori. — Ønske om skolemodenhedsprøve opfyldes i alle tilfælde. Disse prøver finder sted samtidig med prøvningen af yngstebørnene (Uppsala-prøven). Kan man ved anmodningen mærke, at det drejer sig om alvorlige bekymringer, bliver barnet indbudt til en individuel prøve, hvor skolepsykologen før prøven har en indgående samtale med forældrene om barnets problemer.

Enkelte børnehavedere har i visse tilfælde rådet forældrene til at søge hjælp på Skolepsykologisk kontor omkring indskrivningstidspunktet, og f. eks. åndssvageproblemer og andre særforanstaltninger bliver derved skolemæssigt løst inden skolegangens begyndelse.

Ud over de nævnte skolemodenhedsundersøgelser har Skolepsykologisk kontor testet 21 elever. Det har drejet sig om elever, der ikke i tide er anmeldt til den kollektive prøve. Henvendelsen er her kommet fra forældre, fra børnehaver og private skoler. Ca. 50 % af alle prøvede børn er anbefalet skolegang pr. 1/8 1964:

Problemer i de almindelige klasser:

Det drejer sig som oftest om standpunkts- og begavelsesproblemer, men også om problemer vedrørende syn-, hørelse-, tale- og adfærdsvanskeligheder.

Indstillingerne kommer som regel fra klasselæreren og på dennes initiativ, men i mange tilfælde har forældrene bedt klasselæreren foranledige en undersøgelse, ligesom forældrene i nogle tilfælde selv henvender sig direkte til kontoret for at søge råd og vejledning. I sidstnævnte tilfælde er der kun tale om forældrevejledning i opdragelsesspørgsmål, idet barnet klarer skolens krav tilfredsstillende.

Følgende tal viser en opgørelse over, hvem der har taget initiativet til at få børnene undersøgt.

Skolen	401
Hjemmet	102
Andre	101

Nedenstående oversigt viser de hyppigste årsager til, at der ønskes en undersøgelse:

Læsevanskeligheder	116
Kan ikke følge med	91
Skolemodenhed	49
Manglende koncentration	16
Direkte adfærdsvanskeligheder	47
Nervøsitet	12
Regning og skr. dansk	185
Talevanskeligheder	110
Høresvage	9
I alt	<u>635</u>

De undervisningsmæssige problemer udgøres af langt den største gruppe. Når der med hensyn til adfærdsvanskeligheder kun er anført tallet 47, betyder det, at her må der særbehandling til — indberetning til hospitaler med ønske om lægelige undersøgelser og behandling, men ud over de 47 anførte er der mange andre, hvor der er behov for hjælp — lettere neuroser, manglende koncentration, skulking, rapseri, seksuelle vanskeligheder, psykosomatiske lidelser som hovedpine, mavesmerter, opkastninger og angst. Elever, der er gået i stå, elever, som i og for sig er nemme i den forstand, at de ikke ødelægger undervisningen for andre, men de er i den grad frarøvet deres naturlige reaktioner på grund af en uhåndgribelig angst, der forhindrer dem i alm. kontakt med kammerater og i at få det rette ud af undervisningen. I alt har det drejet sig om 67 elever.

Følgende skema viser antal undersøgte børn fra de enkelte skoler og andre:

Annebergvej	42
Østersundbyvejens skole	28
Frydendal	27
Vejgård Østre	49
Vejgaard Vestre	39
Østermarken	27
Alléskolen	38
Sønderbro	49
Hobrovej	44
Kjellerupsgade	50
Rantzausgade	21
Poul Paghsgade	47
Ryegsgade	28

Vesterkæret	40
Undersøgelse før skolegangens beg. ...	49
Ønsker fra hospital, læger, børnehave og andre	26
I alt	<u>604</u>

De indstillede børn kom fra følgende klassetrin og andre:

1. klasse	105
2. klasse	130
3. klasse	87
4. klasse	52
5. klasse	56
Højere klassetrin	99
Undersøgelse før skolegangens beg. ...	49
Ønske om undersøgelser fra hospitaler, læger, børnehave og andre	26
I alt	<u>604</u>

Når der er uoverensstemmelse mellem antallene af henvisningsårsager og det faktisk prøvede elevantal, skyldes det, at henvisningen af den enkelte elev kan have flere årsager.

På grund af for sent indkomne anmeldelseskemaer overføres 5 elever til skoleåret 1964/65.

Forskydningen i retning af at lade børnene prøve på et forholdsvis tidligt tidspunkt fortsættes i 1963/64. Denne forskydning ser vi gerne fortsat, idet muligheden for at give effektiv hjælp er langt større, når der kan sættes ind i de første skoleår. Vi finder det dog rigtigt, at hovedvægten ligger på 2. klasse, idet mindre problemer i 1. klasse ofte kan rettes uden særlige foranstaltninger, men det må dog ikke forhindre, at mange børn også henvises fra 1. klassetrin. Der kan jo være tale om skoleumodenhed, hvor vi kan søge om skoleudsættelse, og endnu vigtigere — vi træffer jo allerede her hjælpe-skolelever. Jeg finder det meget betydningsfuldt, at de kan overflyttes til hjælpeskolen straks efter deres første skoleår, i stedet for at de skal lide yderligere nederlag i deres klasse. Det er mit indtryk, at skolenederlag er en af de hyppigste årsager til adfærdsforstyrrelser blandt hjælpeskoleelever.

Indstillinger til prøve kommer hele året, men det er en stor fordel, at flertallet indsendes i første halvdel af skoleåret, dels af hensyn til arbejdets tilrettelæggelse, og især fordi det er en absolut nødvendighed, når vi skal etablere antal særklasser. Dette gælder både læseklasser og nye klasser på hjælpeskolen. Endelig har det også stor betydning med hensyn til oprettelse af læsehold. Ventelister skulle helst undgås.

I skoleåret 1963/64 har 152 tidligere undersøgte elevers forhold været taget op til fornyet overvejelse. Det har fortrinsvis drejet sig om elever med pædagogiske vanskeligheder.

Ud fra undersøgelser samt drøftelser med klasselærere og forældre sker følgende overflytninger i skoleåret 1963/64 og pr. 1/8 1964:

Læseklasser:

Ryesgade	3. læseklasse	7 elever	
Sønderbro	3.	—	1 -
Sønderbro	4.	—	5 -
Alléskolen	4.	—	10 -
Sønderbro	5.	—	1 -
Poul Paghsgade	5.	—	2 -
Poul Paghsgade	6.	--	1 -
Poul Paghsgade	7.	--	1 -
Alléskolen	7.	—	1 -
Alléskolen	8.	—	3 -
Alléskolen	9.	—	1 -
Poul Paghsgade	9.	—	1 -

I alt 34 elever

Elever som pr. 1/8 frekventerer læseklasse:

Klasse	Skole	Dr.	Pg.
3.	Ryesgade	6	2
4.	Alléskolen	10	3
4.	Sønderbro	13	0
5.	Sønderbro	11	3
5.	Sønderbro	11	5
6.	Poul Paghsgade	11	4
6.	Poul Paghsgade	12	5
6.	Rantzausgade	13	3
7.	Alléskolen	11	5
7.	Poul Paghsgade	9	3
8.	Alléskolen	9	5
8.	Rantzausgade	12	4
9.	Poul Paghsgade	9	2

137 44

I alt: 181 elever, heraf fra Aalborg amt overflyttet 2 elever i skoleåret 1963/64.

Pr. 1/8 1964 har skolevæsenet således 13 læseklasser med i alt 181 elever. 9. læseklasse på Alléskolen og 8. læseklasse på Poul Paghsgade var 1963 ude

i erhvervspraktik. Praktikken gennemførtes med stor tilfredshed for alle parter. — Når vi har anbefalet erhvervspraktik også for 8. læseklasse, har det været ud fra formodning om, at 8. klasse ville være en sådan klasses sidste skoleår.

Der er en glædelig tendens til, at eleverne også fortsætter i 9. læseklasse, en tendens, der er påvirket af erfaringerne ved erhvervspraktikken, idet erhvervet har anbefalet endnu et års skolegang.

Hjælpeklasser:

Ved skoleårets begyndelse overflyttedes til Annebergvej skole her fra kommunen:

Til 2. hjælpeklasse 16 elever			
-	3.	—	7 -
-	4.	—	3 -
-	6.	—	1 -
-	8.	—	3 -
I alt 30 elever			

25 elever er i løbet af 1963/64 overflyttet til skolen på Annebergvej her fra kommunen.

I 1963/64 er der til hjælpeskolen også overflyttet elever fra Aalborg amt efter tilladelse fra Aalborg skolekommission:

*De i hjælpeskolen pr. 1. august 1964 optagne elever,
fordelt efter intelligenskvotient:*

I.k.	Antal		I.k.	Antal		I.k.	Antal	
	Dr.	Pg.		Dr.	Pg.		Dr.	Pg.
56	1		78	1		85		2
69	1		79	1		86	1	1
71	1		80	2		90		2
74		2	81	2		92		1
75		1	82	1	1	93	1	
76		2	83	1		94		1
77	1		84	1	1			
ialt	4	5		9	2		2	7

I alt 15 drenge og 14 piger + 1 pige — svagtseende, ÷ IK.

Enkelte af eleverne er til observation for evt. overflytning til externat-skole.

Læseholdene:

For læseholdene sker der kun få ændringer ved skoleskiftet, idet børnene, hvis der er plads, begynder læseholdshjælpen umiddelbart efter undersøgelsen, og ellers så snart der bliver plads.

På læseholdene blev i 1963/64 undervist 391 elever. 37 læseholdslærere var beskæftiget med denne opgave.

Skoler:	Antal elever undervist på læsehold i 1963/64:	Udskrevet af læsehold i skoleåret 63/64:						
		O. K.	Pause	Skolegangsophør	til læseklasse	til hjkl.	Over-sidn.	flyttet til anden komm.:
Ann.	25							
Øsv.	22	5	1	1			1	1
Fry.	24	6		1	1			
Vø.	44	7			4			
Vv.	28	7	1					
Øm.	33	5		2	1		1	2
Allé	33	7		1	3			
Sb.	31	6	1	1	1		1	
Ho.	30	7				1	1	1
Kj.	35	8	1		1	1		
Rz.	22	5			1			
P. P.	20	4	2				1	1
Ry.	17	3			4		1	
Ve.	27	16	1			1		1
Ialt:	391	86	7	6	16	3	6	6

I 1963/64 har Skolepsykologisk kontor i så stor udstrækning, som tiden har tilladt det, taget sig af adfærdsvanskeligheder. Det har drejet sig om indberetning til:

1. Børnerådgivningsklinikken,
2. Julemærkehjem,
3. Børneværn og
4. Skoleflytning.

Herudover har der i flere tilfælde været forældrerådgivning i opdragelsesproblemer — i enkelte tilfælde har det kun drejet sig om rådgivning. Forældrene har ikke ønsket barnet undersøgt, men har da altid fået tilbud om at henvende sig på kontoret igen, hvis der skulle opstå ønske om yderligere hjælp.

I løbet af skoleåret 1963/64 har Skolepsykologisk kontor haft 24 elever til behandling gennem længere tid. I de fleste tilfælde er det lykkedes at stabilisere elevernes forhold. Hos enkelte elever opnåedes ingen resultater, og de blev derfor henvist til anden behandling.

En af behandlingsformerne har været skoleflytning. Successen med en sådan behandlingsform er helt afhængig af den modtagende lærers indstilling.

Skabes der her en positiv binding mellem lærer og elev, kan en skolegang genoprettes, der så ud til at være gået i hårdknude.

Ved en sådan foranstaltning er det lykkedes at få skolegangen stabiliseret for 12 elever.

I et enkelt tilfælde har vi foranlediget ophør af skolegang for en godt 13-årig elev i 7. klasse og anbragt ham i erhvervspraktik gennem længere tid. — Hvor vi blandt andet måtte give op over for etablering af fortsat skolegang, viste den nævnte foranstaltning sig at være en succes. — Han faldt så godt til på arbejdspladsen, at man senere tilbød ham en læreplads, et tilbud han ikke benyttede sig af. Han er nu i lære i det erhverv, han altid har ønsket sig.

Specialundervisning:

Læseholdene bliver prøvet to gange årligt, hvortil kommer nogle prøver efter speciel anmodning, f. eks. når en læseholds lærer uden for disse perioder finder, at en elev er færdig med hjælpen. En sådan anmodning kan også komme, fordi barnet har en stilstandsperiode, hvor man mener, der bør sættes en pause ind. Endelig er der tilfælde, hvor kontoret tager initiativet til ekstraprøver, fordi et eller andet barn formodes at have brug for yderligere kontrol.

Læseklasserne bliver i almindelighed læseprøvet mindst én gang årligt, dog sådan, at man i særlig grad følger begyndelses- og sluttrin samt børn, hvis standpunktproblemer eller andre problemer afviger fra det gennemsnitlige i disse klasser.

Mod slutningen af skoleåret prøves alle læseklasserne i læsning, skriftlig dansk og regning med henblik på tilbageflytning til almindelige klasser.

Der tilbageflyttes i år 4 elever. Pr. 1. august 1964 har Aalborg skolevæsen 13 læseklasser med i alt 181 elever.

Hjælpeklasserne prøves ikke rutinemæssigt endnu på samme måde som læseklasserne, kun i det omfang skolen ønsker det.

Forsorgsproblemer har været på tale i 21 tilfælde.

Kun i 2 tilfælde har hjælpeskolen anmodet om tilbageflytning af elever til almindelig klasse. Resultatet blev læseklasse.

Også på hjælpeskolen er der læsehold. De prøves én gang årligt.

Af alvorlige adfærdsproblemer på hjælpeskolen har der været 3, hvor man har ønsket bistand fra Skolepsykologisk kontor.

Samtidig med prøverne i læseklasserne og på læsehold foregår der besøg i klasserne og på holdene med de dertil hørende drøftelser af undervisningen.

Hospitalsundervisningen:

I januar 1958 blev der af skolevæsenet iværksat fast undervisning af langvarigt syge børn på *Sct. Josephs Hospital* og *Kommunehospitalet*. — Senere blev undervisningen udvidet til også at omfatte *Amtssygehuset* og *Kamillianerklinikken* — således at det nu gælder alle byens hospitalsafdelinger.

Alle undervisningsberettigede børn, som skønnes at skulle være indlagt 14 dage eller mere, får automatisk undervisning, når de er raske nok til det.

Behovet for hospitalsundervisning er størst på *Kommunehospitalet* og *Sct. Josephs Hospital*, mens der i perioder ingen elever er på *Kamillianerklinikken* og *Amtssygehuset*. I det hele taget er der meget få elever på *Amtssygehuset*, idet børneafdelingen på *Kommunehospitalet* modtager børn fra såvel by som amt.

Der undervises 25 timer ugentlig.

På *Kommunehospitalet* samles børnene i en opholdsstue. På de andre hospitaler foregår undervisningen på sygestuerne, idet pladmangelen overalt er meget stor. På den ortopædiske sengeafdeling er det tillige ofte på grund af behandlingen umuligt at flytte børnene.

I skoleåret 1963/64 har 137 børn fået undervisning på byens hospitaler.

Hjemmeundervisningen:

Denne har været bevilget til 5 elever.

Indberetninger:

1. Forsorgscentret for Nordjylland: 9 elever.
2. Taleinstituttet i Århus: 23 elever.
3. Børnerådgivningsklinikken: 12 elever.

I øvrigt har der været samarbejde med:

1. Statens Blindevæsen.
2. Revalideringscentret.
3. Børneværnet i Aalborg.

Skolepsykologisk kontor har i år som tidligere deltaget i faglige møder samt medvirket ved læseklassekursus.

Jeg tror, at vi stort set har fået de elever indberettet, der har vanskeligheder med læsning, skriftlig dansk og regning, — de elever, der er intelligensretarderede, samt børn med større adfærdsvanskeligheder.

En kostskole, der har til formål at behandle og observere elever med større adfærdsvanskeligheder, er nu en realitet, idet det er lykkedes Aalborg kommune at erhverve en velindrettet, tidligere katolsk efterskole (*Gravenshoved ved Lillehælt*).

Den er beregnet til at kunne modtage 24 elever. Heraf disponerer Aalborg skolevæsen over 12 pladser.

Der er samarbejde med Aalborg amt og Thisted amt.

Kontorets vejledning har været søgt i flere tilfælde af overvejelser vedrørende oversidning. Jeg vil mene, at Skolepsykologisk kontor i alle tilfælde af oversidning skulle analysere elevens aktuelle status. Det er ikke altid givet, at oversidning er den bedste løsning. Jeg vil også mene, at Skolepsykologisk kontor i alle tilfælde af skulkeproblemer burde inddrages i klarlægningen af elevens forhold.

Undervisning af talelidende:

Ved begyndelsen af skoleåret omfattede undervisningen 80 elever, og der blev i årets løb henvist 111 nye elever, mens 5 elever (stammere) måtte have undervisningen genoptaget.

Eleverne fordelte sig således på de forskellige skoler:

Alléskolen	15	elever
Annebergvej	19	-
Frydendal	8	-
Hobrovej	14	-
Kjellerupsgade	15	-
Poul Paghsg. og Sct. Maria	15	-
Rantzausgade	12	-
Ryesgade	14	-
Sønderbro	21	-
Vejgård vestre skole	15	-
Vejgård østre skole	17	-
Vesterkæret	11	-
Østermarken	14	-
Østersundbyvej	6	-

Af disse 196 elever udgik 18 elever, fordi lidelsen var så ringe, at behandlingen måtte betragtes som overflødig.

Det vil sige, at skolevæsenet skulle sørge for taleundervisning til 178 elever.

I 145 af disse tilfælde kunne eleverne udskrives i årets løb, fordi lidelsen var afhjulpet.

2 elever flyttede til en anden kommune før undervisningens afslutning.

Ved årets slutning var der således 31 elever, som fortsætter med taleundervisningen det efterfølgende år.

Lidelserne hos de i skoleåret 1963/64 behandlede elever fordeler sig som anført på nedenstående skema; dog bør det bemærkes, at adskillige børn havde flere lidelser, men blev rubriceret under deres hovedlidelse.

	1. kl.		2. kl.		3. kl.		4. kl.		5. kl.		6. kl.		7. kl.		8. kl.		9. kl.		1. r.		2. r.		3. r.			
	d.	p.	d.	p.	d.	p.	d.	p.	d.	p.	d.	p.	d.	p.	d.	p.	d.	p.	d.	p.	d.	p.	d.	p.		
Stammen		1	8		3	1	8	1	8	2	11	1	3	1	3					1		2		2		56
Læsp	6	2	15	19	14	10	1	2	1	1	2	2											1			76
Snøvl			1		1		1								2			1								6
Sprogfejl	12	8	7	3	2	1	3			1	1						1			1						40
Ialt	18	11	31	22	20	12	13	3	9	4	14	3	3	1	5		1	1	1	1	1	2	1	2		178

Undervisningen har været varetaget af talepædagog H. Borre Larsen.

Undervisning af elever med hørenedsættelse:

Pædagogisk specialbehandling af de hørehæmmede skolebørn er ikke fyldestgjort med nogle timers instruktion i brugen af et høreapparat og et kortere eller længere kursus i mundaflæsning og høretræning. Den er en langtidsopgave, som for de fleste børns vedkommende strækker sig over hele skoletiden, og ofte må de samme elever følges videre med særlig erhvervsvejledning og kontrol i læretiden. Så længe en hørenedsættelse er til stede, kan der opstå problemer, som forringer udbyttet af skolegangen. Høremæssige og psykiske problemer, som har deres årsag i handicappet, kan pludselig ødelægge det hørehæmmede barns kontaktmuligheder og derved skabe vanskeligheder i skolen. Det er derfor vigtigt, at en hørenedsættelse konstateres så tidligt som muligt, for at den kan blive behandlet både lægeligt og pædagogisk, og det hørehæmmede barn må gennem hele skoletiden følges nøje af en specialuddannet lærer, så at han kan sætte ind med høreundervisning, støtteundervisning eller andre foranstaltninger, så snart der er behov derfor.

Ved skoleårets begyndelse var 22 hørehæmmede børn forsynet med høreapparat. Den årlige helbredsundersøgelse hos skolelægerne omfatter også audiometerundersøgelse af hørelsen. Konstateres der herved en hørenedsættelse, går der meddelelse til barnets læge og ørelæge, og skønnes det, at hørenedsættelsen er vedvarende eller vil kunne få indflydelse på barnets skolegang, sker der henvendelse til hørepedagogen. I årets løb er der fra skolelægerne henvist 39 børn, og af disse er 17 henvist til nærmere undersøgelse på Høreklinikken, 6 børn blev forsynet med høreapparat og henvist til høreundervisning. Ved alle anmeldelser er der foretaget besøg på skolen og evt. i hjemmet, og efter samtale med klasselærer og forældre er der taget bestemmelse om, hvilke videre foranstaltninger der skal iværksættes. Ofte har en konstateret hørenedsættelse ingen eller så ringe indflydelse på barnets høremæssige forhold i skolen, at der ikke er grund til videre foranstaltninger, men det er alligevel af betydning, at hørenedsættelsen konstateres, så at en eventuel ørelægebehandling kan blive fulgt op.

Høreundervisningen har omfattet høretræning, mundaflæsning og sprog-

forståelse. Alle hørehæmmede elever går i normalklasser og er forsynet med moderne høreapparater, som er udleveret fra Statens Hørecentral. Der føres gennem hele skoletiden nøje kontrol med disse høreapparater, og alle reparationer betales af Hørecentralen.

Der er ikke ved skolevæsenet oprettet særlige tunghøreklasser. Enkelte elever — det drejer sig om højst 4 børn — der har behov for specialundervisning i kommunale tunghøreklasser, undervises for tiden på Statens Tunghøre- og Døveskole.

Undervisningen af de hørehæmmede skolebørn, kontakten med hjemmene og skolerne og kontrollen med høreapparaterne varetages af høreopædagog overlærer S. Å. Johansen.

Den særlige erhvervsvejledning for tunghøre har hidtil været varetaget af erhvervsvejlederen i Fredericia, men fra 1. september i år er der oprettet Erhvervs- og vejledningskontor for tunghøre i Aalborg under ledelse af overlærer S. Å. Johansen.

Undervisning af svagtseende:

I samarbejde med forstander Poul Pedersen, Refsnæs, undervises 5 svagtseende elever ved Aalborg kommunale skolevæsen. De får alle efter behov specialundervisning og/eller specialmateriale; 2 elever er placeret i læseklasse, 1 elev er overflyttet til Annebergvejens skole, een får støtteundervisning i dansk på læsehold. En går i en alm. hovedskoleklasse, hvor han hævder sig godt på grund af god begavelse. Der er her sørget for særlig belysning og læseglas.

Landsskolescenens Bio.

På basis af et samarbejde mellem Landsskolescenens Bio, det lokale skolevæsen og »Europa Bio« har skolernes elever siden skoleåret 1959/60 haft adgang til at deltage i Landsskolescenens Bio's filmforevisninger.

Arrangementet hviler på en abonnementsordning, hvorefter eleverne ved en sæsons begyndelse — for et kontingent, der for tiden andrager 5 kr. — tegner abonnement for fire af Landsskolescenens Bio udvalgte film, der er egnede for de pågældende aldersklasser.

Ordnningen omfatter foruden de kommunale skoler i Aalborg tillige skolerne i Hasseris kommune og privatskolerne i Aalborg.

Skoledirektøren har påtaget sig hvervet som fællestillidsmand for området; på de enkelte skoler tager en lærer eller en lærerinde sig af abonnementsbetaling, modtagelse af kontingent, fordeling af billetter m. v.

I 1963/64 har filmene »Kaptajn Buffalo«, »En junglesaga«, »Den sidste chance« og »Verdens største show« været forevist for elever fra 5. klasse

trin og opefter (yngste hold), og for elever fra 10. klassetrin og opefter har følgende film været forevist: »Lænken«, »Vi smertensbørn«, »En plads på toppen« og »Diktatoren«.

For yngste holds vedkommende havde 3457 elever tegnet abonnement og for ældste hold 1275 elever.

Svømmeundervisning i sommerferien 1964.

Den frivillige svømmeundervisning i sommerferien strakte sig over 5 uger uden afbrydelse fra begyndelsen af ferien, og der blev undervist i 4 timer daglig (for pigernes vedkommende dog 5 timer daglig de første 2 uger). Ved undervisningen medvirkede 5 lærere og 5 lærerinder.

Adgang til at deltage havde som sædvanlig elever fra 5. klasse og klasserne opefter. Af nedenstående tabel fremgår tilmeldingen og undervisningens udbytte i form af aflagte prøver. Der var god tilslutning til undervisningen.

Skolesvømningen i sommerferien 1964.

1964	Antal tilmeldte		Aflagte prøver							
			Dele af prøver		Svømmerprøven		Frisvømprøven		Livredderprøven	
	Dr.	Pg.	Dr.	Pg.	Dr.	Pg.	Dr.	Pg.	Dr.	Pg.
Østersundbyvej . . .	51	44	2	6	3	0	0	2	0	2
Vejgaard østre . . .	122	131	19	16	10	5	3	4	2	0
Vejgaard vestre . . .	90	85	15	13	2	7	0	0	0	0
Østermarken	82	70	11	5	3	4	0	1	2	1
Alléskolen	93	107	11	11	4	12	2	3	1	4
Sønderbroskolen . . .	106	87	11	10	4	4	1	3	1	2
Kjellerupsgade	23	29	2	5	2	0	0	0	0	0
Rantzausgade	100	73	10	2	5	1	3	2	3	0
Poul Pags Gade	101	96	15	19	5	7	3	2	0	1
Ryesgade	68	60	6	3	2	1	1	1	1	2
Vesterkæret	80	106	8	22	8	6	3	3	2	1
Annebergvej	17	9	1	0	0	0	0	0	0	0
Hobrovej	77	80	13	14	6	2	4	3	0	4
Frydendal	64	71	3	18	2	7	0	0	0	0
Ialt	1064	1048	127	144	56	56	20	24	12	17

Feriekolonier.

Børnenes Kontors formål er at skaffe ubemidlede og trængende børn fra kommuneskolerne i Aalborg ophold på landet i sommerferien, enten i private hjem eller i feriekolonier. — Endvidere ser Børnenes Kontor det som sin opgave at hjælpe de vanskeligst stillede børn med beklædning og fodtøj.

Børnenes Kontors bestyrelse består af en lærer og en lærerinde fra hver af byens kommuneskoler (med undtagelse af skolerne i den tidligere Vejgård kommune, der hidtid har haft egen feriekoloni), samt 2 medlemmer, valgt af byrådet, og direktør J. Falck, der fungerer som kasserer.

Den daglige ledelse varetages af et forretningsudvalg, bestående af formand, næstformand, kasserer og sekretær.

Samtlige hverv i bestyrelsen og forretningsudvalg er ulønnede. Der udbetales kun løn til koloniernes køkkenpersonale.

Feriehjem: Trods den stadige nedgang i feriehemmenes antal lykkedes det dog Børnenes Kontor i sommerferien at skaffe ophold til 20 børn i landbohjem. — Til disse hjem sendes en velment tak for den gode gerning. At der mellem børn og ferieværter ofte opnås god kontakt, viser det forhold, at mange af børnene ofte vender tilbage til det samme feriehem.

I lighed med tidligere år har Børnenes Kontor uddelt beklædning til de mest trængende børn, men i 1963 er fordelingen foretaget gennem et rekvisitionssystem, der sikrer en efter trang retfærdigere fordeling end hidtil.

Feriekolonierne: Børnenes Kontor ejer 3 feriekolonier, nemlig »Lille Strandhave« ved Sæby, »Lien« ved Blokhus og »Tannisbugt« i Tversted. Hver af disse kolonier har i år taget 3 hold børn på ca. 45 til et ophold i 18 dage, hvilket vil sige, at ca. 400 børn har kunnet sendes i koloni til et ophold, der har været af længere varighed end i de foregående år. — Børnenes Kontor ejer desuden en dejlig grund ved Mariager Fjord, på hvilken man håber med tiden at kunne opføre en kombineret feriekoloni og lejrskole. Med denne tanke som baggrund har Børnenes Kontor oprettet en byggefond; denne fond fik et pænt tilskud i år ved mærkatsalg på skolerne — indtægt 713,95 kr. — ved afholdelse af et bamselotteri kort før jul — indtægt 2.154,87 kr. — og desuden havde Børnenes Kontor den store glæde at modtage entreindtægten — 4.490,00 kr. — fra automobilfirmaet »Erla's« udstilling i Aalborghallen.

Drift og vedligeholdelse af kolonierne samt beklædning af børnene koster mange penge, men Børnenes Kontors ledelse står inde for, at der administreres fornuftigt med de beløb, man får ind til formålet gennem salg af et feriemærke, ved støtte fra Aalborg kommune, ved tilskud fra »Landsforeningen af Børnenes Kontorer« og ved velvillige bidrag fra byens borgere. Vi håber, at vi også i år må regne med velvilje og udsender i tillid hertil vore indsamlingslister og vor inkassator, hr. hovedagent N. Chr. Sørensen, Købkesvej 62, Aalborg. — Støt en god sag og giv bidrag! — Bidrag kan i øvrigt altid indbetales til kassereren, direktør J. Falck, Redningskorpset, eller til formanden, samt ved benyttelse af girokonto 8 21 37. — Tak!

Som et stort og nyttigt aktiv i Børnenes Kontors bestræbelser for at skaffe

penge må nævnes pølsevognen på Nytorv, der hvert år indbringer et pænt og stærkt tiltrængt beløb.

En hjertelig tak til enhver, som på en eller anden måde har støttet os i det forløbne år!

Bisnappgård:

Vejgaard Børnehjælpsdag, der består af repræsentanter for skoler og organisationer i den tidligere Nørre Trandes Kommune, og hvis forretningsudvalg for tiden er: Byrådsmedlem, overlærer Henry G. Jensen (formand), cementarbejder Laur. Svensson (kasserer), bogtrykker Henry Blauenfeldt, sekretær Sv. E. Mortensen, fru Clara Hansen, formand Elmar Andersen og ekspeditionssekretær P. Willy Nielsen (sekretær), etablerede i 1950 feriekoloni for børnene fra den tidligere Nørre Tranders kommune på »Bisnappgård«.

Institutionen Vejgaard Børnehjælpsdag har efter aftale med Aalborg kommune den daglige ledelse af og ansvaret for driften af feriekolonien.

Af midlerne til driften i 1963 er kr. 16.864,50 fremskaffet ved afholdelsen af den årlige børnehjælpsdag i Vejgaard.

I sommeren 1963 var 234 børn på ferie på feriekolonien. Alle de børn, der meldte sig med ønske om et ferieophold, kom med. Koloniledere og tilsynspersonale stillede sig vederlagsfrit til rådighed, og Vejgaard børnehjælpsdag siger tak derfor.

Koloniens driftsudgifter, til hvilke Aalborg kommune yder tilskud, udgjorde i 1963 incl. forplejningsudgifter, lønninger til køkkenpersonale, vedligeholdelse af bygninger og inventar, forsikringer m. v. kr. 23.667,40.

Ferierejser.

Til ferierejser for elever i stats-, private og kommunale skoler i Aalborg blev der i 1963 udstedt 4264 billetter. Kommunenes tilskud (10 pct.) til disse billetter udgjorde kr. 26.640,50.

Beretning om skoletandplejen i skoleåret 1963—64

v/ overlænlæge N. U. Brams

I tidligere årsberetninger har jeg ofte påpeget at selve behandlingen af tandsygdommene trods effektivere metoder ikke fortsat vil kunne hamle op med disse sygdommes vækst såvel i intensitet som i mængde.

Der har været omtalt flere metoder til forebyggelse, metoder som anvendes ved skoletandplejen her, men først ved fremkomsten af de gunstige rap-

porter om kontrollerede fluorskylninger for skolebørn i Gøteborg anvistes en metode som er effektiv, let at administrere og billig i udførelse både i tid og penge.

Efter en skolekommissionsbeslutning startede flourskylningerne for Aalborg kommunale skoletandplejes vedkommende midt i januar 1964 omfattende 1.—3. klassetrin incl. Det er tanken at føje endnu et klassetrin til ved hvert nyt skoleårs begyndelse.

Dette initiativ er blevet fulgt med interesse i hele landet. Vi har haft besøg fra en række kommuner, som agtede at tage metoden op på basis af vor fremgangsmåde og erfaringer.

Oversigt over virksomheden i året 15/8 1963 — 15/8 1964.

	Antal børn		Fyl. flader		Tandudtr.		Nervebeh.						Ialt
	Behandlede	Antal konsult.	Blivende tænder	Mælke-tænder	Blivende tænder	Mælke-tænder	Blivende tænder	Mælke-tænder	Lokal-bedøvelser	Røntgen-billeder	Tandrensning	Andre behandlinger	
1. klasse	1232	4074	6494	5452	265	3023	33	56	3269	127	219	4416	23354
fortsat systematisk behandling	9794	23738	47334	4421	981	2716	187	18	4190	2506	1319	21600	85272
Ialt	11026	27812	53828	9873	1246	5739	220	74	7459	2633	1538	26016	108626

Antal børn: Heri indbefattet 88 børn fra Statens Tunghøre- og Døveskole og 94 børn fra Sohngaardsholm.

Udover statistikens tal kan oplyses at der i skoleåret 63/64 er udført følgende behandlinger:

Fortandskroner og guldindlæg	90
Broarbejder	2
Partielle proteser	6
Kæbeoperationer	65
Store reguleringsbehandlinger	120
Mindre reguleringsbehandlinger	64

Lægeundersøgelser.

Skolelægeordningen trådte i kraft i Aalborg den 1. april 1949. Den omfatter nu alle skolesøgende børn i byens kommunale og private skoler samt Katedralskolen og Aalborghus statsgymnasium. I det forløbne år har det drejet sig om i alt 13.688.

Der er ansat 3 skolelæger og 6 lægeassistenter. En del af skolerne har ikke lægeværelse, hvorfor børnene må henvises til undersøgelse på den nærmeste skole med lægelokale.

Foruden skolernes elever er i skoleåret lærerpersonalet og rengøringspersonalet ved kommunens skoler samt personalet på skoletandklinikken tuberkuloseundersøgt.

(Oversigt over skolelægens virksomhed, se næste side)

Oversigt over skolelægernes virksomhed i skoleåret 1963-64.

	Skoleårgange (klasser)												Ialt
	1	2	3	4	5	6	7	8	9	10	11	12	
Antal elever i klassen (parallelkl. og samsvarende kl. regnes for én klasse)	1336	1228	1208	1205	1287	1360	1506	1295	1152	833	268	265	12943
Heraf ikke undersøgt	10	295	190	30	23	63	17	89	137	1	—	—	855
Antal elever der udo.den årlige unders. er blevet tilsagt til unders. hos skolel.	155	169	210	254	266	309	253	230	218	166	25	44	2329
Antal henvisninger til egen læge	457	262	262	259	269	303	302	257	233	162	51	49	2866
Antal elever, der ikke er koppevacc.	32	5	10	17	16	16	12	11	9	4	1	—	133
Antal elever, der ikke er difterivaccinerede 3. gang	141	91	94	88	82	101	97	45	30	26	6	5	806
Antal elever, der ikke er poliovaccinerede 4. gang	152	72	73	88	53	49	47	26	18	10	6	6	600
Antal elever, der er													
a) tuberkulinpositive efter tuberkuløs infektion	3	23	52	43	60	95	85	57	35	16	5	3	477
b) calmettevacc. før skoleg. begyndelse	250	257	269	280	362	493	887	866	781	502	195	143	5285
c) calmettevacc. efter skoleg. beg. heraf i indeværende skoleår	849	786	739	758	778	669	431	310	284	143	60	108	5915
d) tuberkulinnegative i indeværende skoleår trods tidligere calmettevaccination	848	43	26	24	22	15	16	38	34	23	—	1	1090
heraf revaccinerede i årets løb	154	17	24	21	20	19	19	36	36	24	—	3	373
e) tuberkulinnegative, ikke calmettevaccinerede	141	12	10	19	17	12	15	29	35	20	—	2	312
Antal spontane invertorer, nyerkendt i indeværende skoleår	255	165	168	142	129	124	106	75	72	12	8	8	1264
Antal elever med baciludskillelse, nyerkendt i indeværende skoleår	—	—	1	2	2	—	—	—	1	—	—	—	6
Antal elever med:													
Adipositas (efter klinisk skøn)	—	—	—	—	—	—	—	—	—	—	—	—	—
Hjertelidelser (klinisk sikre)	44	39	50	83	96	98	106	119	70	48	19	17	789
Asthma nyerkendt i alt	2	3	2	1	1	4	3	4	3	—	—	—	23
Epilepsi og epileptiske ækvivalenter	1	—	—	—	—	—	—	—	—	—	—	—	1
Pareser efter polio nyerkendt i alt	6	4	5	2	1	5	5	1	6	4	—	—	35
Funktionelle nervelidelser (neuroser, psykosomatiske reaktioner, adfærdsforstyrrelser), der har foranlediget foranstaltninger el. observat. nyerkendt i alt	—	—	—	—	—	—	—	—	—	—	—	—	—
Udtalte taleforstyrrelser, som indicerer særlig foranstaltning	—	—	—	—	—	—	—	—	—	—	—	—	—
Syn < 6/18 på bedste øje efter korr.	3	7	9	7	1	1	3	—	—	—	—	—	31
Nedsat hørelse, ensidigt eller dobbeltsidigt (hviskestemme < 6 m eller påvist ved audiometri)	3	8	12	11	2	1	3	—	1	—	—	—	41
Øresygdomme nyerkendt i alt	18	13	8	13	5	5	6	7	9	11	1	—	96
Albuminuri nyerkendt i alt	—	—	—	3	1	1	1	—	—	—	1	—	7
Diabetes nyerkendt i alt	38	20	19	24	21	25	38	16	9	8	2	—	220
Andre kroniske sygelige tilstande	41	27	35	44	53	61	94	63	35	21	6	6	486
Antal elever med over 30 sygedage i forrige skoleår	4	4	3	1	3	5	3	2	1	—	1	—	27
Antal elever henvist af læge eller pædagog til særundervisning	4	4	6	3	14	13	13	5	3	2	1	1	69
Antal elever henvist til særforsorg for: synssvækkelse	—	—	1	—	—	2	—	—	—	1	—	—	2
nedsat hørelse	—	—	1	—	—	—	—	—	—	1	—	—	4
åndssvaghed	1	—	3	1	2	—	1	—	2	—	1	—	11
Antal elever anmeldt til nyanmeldt invalideforskringsretten i alt	31	24	42	27	44	35	67	51	44	35	19	11	430
Antal tilf. af nykonstateret, smittefarlig tuberkulose hos skolepersonalet	29	27	32	30	22	36	19	11	5	9	5	3	228
	89	135	68	49	64	46	39	8	17	1	—	—	476
	1	—	—	1	1	—	—	—	—	—	—	—	3
	—	2	1	2	3	1	2	1	1	—	—	—	13
	—	—	—	—	—	—	—	—	—	—	—	—	—
	1	—	3	—	1	—	—	—	2	—	—	—	7
	1	—	3	1	1	—	—	—	2	—	—	—	8

Udlån af lokaler i 1963—64.

I skoleåret har følgende institutioner og foreninger haft lokaler på Danmarksgades, Rantzausgades, Poul Paghs Gades, Ryesgades, Annebergvej, Vesterkærets, Kjellerupsgades, Østermarkens, Alléskolen, Sønderbro, Vejgaard vestre og Vejgaard østre, Frydendal, Hobrovejens og Østersundbyvejens skoler.

Aalborg årskursus, Aalborg seminarium, Aalborg aftenskole, A. O. F., F. O. F., Vejgaard aftenskole, Teknisk skole, Aalborg kommunale ungdomsskole, Liberalt oplysningsforbund.

Gymnastiksalene har været benyttet af følgende foreninger:

Aa.B., Aalborg gymnastikforening, »Vidar«, »Chang«, »Sparta«, »Ægir«, U 15, K.F.U.M., F.D.F., Aalborg Badmintonklub, A.F.F., Aalborg roklub, Aalborg fodboldklub, »1919«, »Kammeraterne«, »Triton«, Aalborg komm. idrætsforening, D.U.I., håndboldklubben »Star«, »Jyden«, »Freja«, »Thor«, A.I.K., Vejgaard badmintonklub, Idrætsforeningen »Haabet«, Vejgaard boldspilklub, Aalborg Damemotions Klub, Aalborg Jiu Jitsu klub, Good Templar ungdomsforbund, Østbyens Kvindegymnastikforening, Aalborg Kajakklub, Aalborg bordtennisklub, Nordjyske folkedansere, Aalborg Kvinde-Gymnastikforening, Aalborg håndboldklub, »Tateni«, Vestbyens bordtennisklub, »Posten«, Danmarksgades skoles idrætsforening, Boldklubben af 1952, Ryesgades volleyball klub, Aalborg seminariums idrætsforening, Aalborg Basketball Club, Jernbanens Idrætsforening, Tobaksarbejdernes idrætsforening, Badmintonklubben af 1960, Aalborg skyttekreds, Aalborg svømmeklub, Værftsfunktionærernes idrætsklub, Aalborg Judo og selvforsvarsklub, Eksportslagteriets holdklub, »Kimbrenne«, Politiets idrætsforening, Aalborg Cykle-Ring, Aalborg Fægteklub, »Stiften«, Bagernes lærlingeklub, Telefonens idrætsklub, »Titan«, »Flik«, Aalborg Dame-Roklub og Hobrovejens skoles volleyball club.

Aalborg Studenterkursus

er en selvejende institution, der forestås af en bestyrelse, hvori Aalborg byråd er repræsenteret af skolekommissionens formand, overpolitibetjent Tage Due og skoleinspektør Hans Brusgaard samt af skoledirektøren, der er bestyrelsens formand. Desuden består bestyrelsen af lektor Gudmund Jensen og lektor Steen Pedersen, som repræsenterer lærerne, og af kursuslederen, rektor frk. D. Glud.

Kursuset forbereder på 2 år til nysproglig og matematisk-naturvidenskabelig artium (på grundlag af real-, præliminær- eller lærereksamen) og har statsanerkendelse med alle dertil knyttede rettigheder.

Undervisningen forgår om aftenen og er således beregnet for elever, der enten af økonomiske årsager er nødt til at passe et arbejde samtidig med, at de læser til studentereksamen, eller sådanne, som først efter at de er kommet ind i et erhverv har fået lyst til yderligere uddannelse og videre studier ved de højere læreanstalter, hvortil studentereksamen kræves som grundlag.

Undervisningen foregår på Rantzausgades skole.

I sommerterminen 1964 demitteredes 21 nysproglige (11 kvindelige, 10 mandlige) og 31 matematiske (21 mandl. og 10 kvindel.) studenter.

Lærerpersonalet består foruden kursuslederen af 3 lektorer og 2 adjunkter fra Aalborg Katedralskole, 1 lektor fra Hjørring gymnasium, 1 lektor fra Aalborg seminarium, 1 overenskomstansat lektor, 1 overenskomstansat adjunkt, 4 civilingeniører og 1 timelærer (cand. mag.).

De private skoler i Aalborg købstad ^{31/12} 1962 og ^{1/9} 1963.

	Op- rettet år	Elevantal					
		1962			1963		
		Dr.	Pg.	Ialt	Dr.	Pg.	Ialt
<i>I. Mellem- og realskoler:</i>							
1. Klostermarksskolen	1871	315	285	600	305	270	575
2. Cand. mag. Møllers skole	1905	134	138	272	133	143	276
3. Elisabeth Brøndsteds skole	1888	264	260	524	236	220	456
<i>II. Andre private skoler:</i>							
1. Sct. Mariæ (Den katolske skole) . .	1900	28	29	57	28	24	52
Ialt		741	712	1453	702	657	1359

Til kommunale fripladser i ovennævnte tre private mellem- og realskoler har kommunen i 1963-64 ydet et tilskud på 600 kr. til hver skole.

Årsprøver.

Realeksamen, pigeskoleeksamen maj—juni 1964

Fristil.

I fristil kan vælges mellem følgende emner:

1. Hvilke fordele og farer knytter der sig til ungdommens anvendelse af motorkøretøjer?
2. Vis ved nogle eksempler, hvordan et lands natur og klima kan præge befolkningens levevis.
3. Fortæl om dine idealer og helte, skiftende på forskellige alderstrin.

Referatstil, kombineret opgave.

Cigaretrykning og lungekraft.

Lungekræft har været beskrevet som en særlig sygdom allerede i 1521, da en læge ved navn Agricola skildrede »metalsyge«, der optrådte blandt arbejderne i Schneeberggruberne i Erzgebirge; sygdommen var dødelig og kunne udvikle sig hos minearbejderen, selv mange år efter, at hans arbejde i gruberne var afsluttet. Det var imidlertid så sent som i 1876, at man blev klar over, det drejede sig om en kræftsygdom. Nogle år senere blev det almindelig kendt, at gruberne i Joachimstal, hvorfra madame Curie fik uran til sine forsøg, i århundreder havde været hjemsogt af samme sygdom; man regner med denne dødsårsag for ca. 70 % af grubearbejderne der. Årsagen til sygdommen i Schneeberg kender man ikke med sikkerhed, men det er overvejende sandsynligt, at sygdommen skyldes den meget betydelige radioaktivitet af luften i gruberne.

Andre steder i verden var lungekraften derimod en sjælden sygdom indtil årene efter den første verdenskrig. I 1912 havde en amerikansk læge tilsyneladende besvær med at få indsamlet 374 tilfælde; han mener, at sygdommen er i sikker tiltagen, og blandt årsagerne til, at den er forekommet hyppigere hos mænd end hos kvinder, nævner han tobak og andre irriterende i luftvejene, men han anser ikke tiden for moden til løsning af dette spørgsmål. I 1940 iagttog en tysk læge i Köln, at hans lungekraftpatienter adskilte sig fra andre personer ved et større cigaretforbrug, men mente ivoøvrigt, at patientens erhverv spillede en rolle for sygdommens udvikling.

For Danmarks vedkommende måtte man endnu i 1947 konstatere, at stigningen i antallet af sygdomstilfælde ikke havde nået et omfang, der var større, end at det kunne forklares ved, at man havde fået bedre midler til at erkende sygdommen. Imidlertid var man begyndt at registrere samtlige kræftpatienter og kunne i 1950 påvise, at lungekraftens forekomst var hyppigere blandt de økonomisk dårligt stillede end blandt de velhavende, hvilket tyder på, at en udefra kommende påvirkning er medvirkende til sygdommens fremkaldelse.

Samtidig fremkom der en hel række arbejder fra England og USA, i hvilke man fremlagde resultaterne af omfattende statistiske undersøgelser. Man havde udspurgt et antal patienter med lungekraft og et tilsvarende antal andre personer af tilsvarende køn, alder, social stilling osv., og havde overalt fundet, at patienter med lungekraft gennemsnitlig røg flere cigaretter end andre personer. Denne positive sammenhæng mellem cigaretrykning og lungekraft er efterhånden iagttaget så ofte, at den udgør et hovedpunkt i lægernes ræsonnement om lungekraft.

Når talen er om kræftsygdomme, er det en erfaring, at forskningen ofte er blevet hæmmet ved, at det har taget lang tid at fremkalde en kræftsvulst hos forsøgsdyr, og det ser ud til, at lungekræften til sin udvikling bruger mindst 20 år. Når man nu sammenholder tallene for cigaretforbruget i 1930 med lungekræftdødeligheden i 1950, ser man en påfaldende sammenhæng. Naturligvis må dette ikke tages som et direkte bevis på, at lungekræft fremkaldes af cigaretrykning, men hvis der ikke fandtes en sådan sammenhæng, måtte man stille sig skeptisk over for cigaretteorien. Det kan tilføjes, at ingen anden teori på samme måde tvangfrit forklarer alle de fremlagte kendsgerninger, og at enhver anden teori for at kunne accepteres må kunne redegøre for det forhold, at risikoen for lungekræft stiger med cigaretrykningen. Det anføres ofte mod cigaretteorien, at man endnu ikke har kunnet påvise kræftfremkaldere i cigarettrøg. Hertil må dog bemærkes, at mangel af en sådan påvisning på ingen måde ville være afgørende, så længe vore metoder er så ufuldkomne, som tilfældet er. Endvidere vil en kræftvækker, der er virksom i én »dyreart«, f. eks. mennesket, ikke nødvendigvis være virksom i en anden, ja den samme kemiske forbindelse vil endog hos det samme individ kunne fremkalde kræft i et organ uden at være virksom et andet sted i organismen. Det videnskabeligt sikre bevis for cigaretteorien kan kun fremskaffes ved at unddrage cigaretter fra 50 % af en befolkning, hvori der forekommer lungekræft, og derefter påvise et fald i sygdomshyppigheden, formentlig først efter årtiers forløb.

Giv et referat af ovenstående.

Skriv dernæst om, hvilke konsekvenser man efter din mening må drage af de oplysninger, som gives deri.

Oversættelse til engelsk.

Jack og Ralph.

Ralph var en ny dreng i gaden. Han var en rar fyr, og de andre drenge kunne godt lide ham, undtagen Jack, som syntes, at han var *vigtig*.

Da Ralph havde boet der ca. en måned, bad hans mor ham en dag hente *iskager* til sine forældre og sig selv, og nu kom han gående hen ad gaden med tre store iskager i et stykke hvidt papir.

Pludselig mødte han Jack og et par andre drenge. De standsede, og Jack spurgte: »Nå, hvad har du i papiret, Ralph?«

»Noget til far og mor og mig selv.«

»Men jeg vil vide, hvad det er,« sagde Jack, idet han tog papiret af. »Åh, de ser gode ud. Må jeg smage dem?«

»Nej, selvfølgelig ikke,« svarede Ralph, men i det øjeblik tog Jack den ene af iskagerne.

»Så må jeg hellere give dig de andre også!« råbte Ralph vredt og smed resten af isen på Jack. De andre drenge lo, men fra den dag *respekterede* Jack Ralph, og de *kom* meget bedre ud af det.

vigtig, conceited. — *en iskage*, an ice-brick. — *på*, at. — *at respektere*, to respect. — *at komme ud af det*, to get along.

Regning.

(gammel pensum)

1. En dansk grosserer køber i England 1500 stk. messinghaner til 69 sh. pr. dusin. Han får imidlertid en forhandlerrabat på $33\frac{1}{3}$ %, og efter at denne er trukket fra, får han yderligere i rabat for kontant 2 % af det derved fremkomne beløb. For emballage og fragt betaler han 11 £.

Ved varens ankomst til dansk havn må han endvidere betale:

told	12% af 5410 kr.
arbejdspenge og vareafgift	44,12 kr.
forskellige andre udgifter	60,88 kr.

Beregn grossererens samlede udgifter i dansk mønt pr. dusin messinghaner, når 1 £ = 20 sh = 19,20 kr.

Grossereren sælger 30 dusin af de indkøbte messinghaner til en detailhandler. Som betaling modtager han en 3 måneders veksler, der lyder på 1720 kr. Han lader straks vekslen diskontere i en bank, der fradrager $7\frac{1}{2}$ % p. a. i diskonto og $\frac{1}{4}$ % i provision.

Hvor meget betaler banken for vekslen, og hvor mange procent (1. dec.) tjener grosserereren ved salget af de 30 dusin messinghaner?

2. I løbet af et kvartal solgte en damelingeriforretning:

648	par nylonstrømper, kvalitet I	til 9,85 kr. pr. par,
1620	- - - - - II	til 7,65 - - - ,
972	- - - - - III	til 4,40 - - - ,

Beregn den samlede salgspris.

Ved denne handel tjente forretningen $33\frac{1}{3}$ af de samlede købsudgifter.

Beregn forretningens fortjeneste.

I kvartalets sidste uge dalede forretningens daglige salg af strømper stadigt. I den anledning nedsatte forretningen ved næste kvartals begyndelse sine salgspriser til:

kvalitet I	9,55 kr. pr. par
- II	7,50 - - -
- III	4,30 - - -

Efter denne nedsættelse regner man med, at det samlede beløb, som forretningen får ind ved strømpesalg, vil stige til 27 800 kr. i det nye kvartal.

Hvor mange par strømper regner forretningen med at kunne sælge af hver kvalitet i i dette kvartal, når forholdet mellem antal solgte par strømper af hver kvalitet antages at blive det samme som i første kvartal?

Efter nogen tids forløb viser forretningens salgsstatistik imidlertid, at vel kan man vente, at det samlede antal solgte par strømper bliver som antaget, men at man må regne med, at 25% af det samlede antal bliver af kvalitet III, mens antallene af kvalitet I og II vil forholde sig som 2 : 3.

Hvor stor en indtægt kan forretningen derefter vente at få ved strømpesalget i dette kvartal?

3. Til fremstilling af kølerør anvendes en legering af kobber og nikkel i vægtforholdet 7 : 3.

Hvor mange kg kobber og hvor mange kg nikkel er der i $77,5 \text{ dm}^3$ legering, når legeringen har vægtfylden 8,9?

Af de $77,5 \text{ dm}^3$ legering kan fremstilles 700 m kølerør, type A. Beregn materialeprisen pr. m kølerør, type A, når 1 kg kobber koster 4,80 kr. og 1 kg nikkel 12,80 kr. (facit i kr. med 2 dec.).

En anden type kølerør, type B, har en udvendig diameter på 24 mm, og rørvæggens tykkelse er 1,6 mm.

Hvor mange dm^3 legering medgår der til fremstilling af 300 m kølerør, type B, når 4% af råmaterialet går til spilde under fremstillingen?

Rumfanget af en cylinder med grundfladediameteren d og højden h er $\frac{11}{14} d^2 h$.

Aritmetik.

(Gammelt pensum).

1. Der foreligger ligningerne

$$(1) \quad 2x^2 - 5bx + 3c = 0$$

$$(2) \quad 3x^2 - 9bx + 4c - 1 = 0$$

Det er givet, at summen af rødderne i (1) er lig med produktet af rødderne i (2), samt at produktet af rødderne i (1) er lig med summen af rødderne i (2).

Beregn b og c .

Løs derpå de to ligninger for de fundne værdier af b og c .

2. Idet

$$R = 2,5 \cdot \frac{V^{5/3}}{50,8 + 0,02781 \cdot L},$$

skal man beregne R , når $V = 52$ og $L = 250$.

Beregn dernæst V , når $R = 38,86$ og $L = 300$.

3. I en differensrække er det første led lig 90, og rækkens differens er lig — 5.
 Hvor mange af rækkens led (regnet forfra) skal man medtage, for at rækkens sum kan blive 825?
 Hvor mange led skal man medtage for at få summen 0?
 Hvor mange led skal man medtage for at få den størst mulige sum?

Oprykningsprøven fra 2. realklasse

Diktat.

(1 time)

(Diktaten læses først op i sammenhæng; dernæst dikteres delene inden for skråstregene to gange. Også liniebrud og punktum dikteres, men ellers ingen tegn. Der anvendes naturlig, daglig læsemåde. Efter dikteringen gives der eksaminanderne ca. 10 minutter til gennemsyn og tegnsætning.)

Om etruskerne.

Etruskernes økonomiske magtstilling / havde ikke været mulig / — og slet ikke den politiske — / hvis de ikke på et par vigtige punkter / havde kunnet mere end de andre folk i Italien / og lige så meget som grækerne / . / Det gjaldt først og fremmest militærvæsenet / . / De etruskiske smede / kunne forfærdige sværd og lanser / af alle kalibre / og tillige hjelme, skjolde / , rustninger og benskinner / , en bevæbning / , som ingen af deres kulturelle forgængere i landet / med deres primitive økser / havde kunnet stå sig imod / . / Endvidere havde de en militær organisation / , som var de andres langt overlegen / , og som ingenlunde / stod tilbage for grækernes / . / Hvad den var værd, ses bedst af / , at romerne / med dens principper som grundlag / kunne skabe de hære / , der erobrede store dele af Europa / .

For deres militære operationer / var det endvidere af uvurderlig betydning / , at de havde befæstede baser / at støtte sig til / . / Medens alle deres naboer / undtagen grækerne / boede i ubeskyttede landsbyer / med tarvelige træ- og halmhytter / , anlagde etruskerne, hvor de kom hen / , faste stæder / , hvis huse ganske vist også var af træ / , men hvis mure / var rejst af svære stenblokke / , som kunne modstå snart sagt ethvert angreb / . /

Og endelig regeredes / de etruskiske byer / i alle deres histories første århundreder / af energiske og foretagsomme aristokrater / , for hvem økonomisk og politisk magtstilling / såvel som krigerhåndværket / synes at have været en sport / . / De romerske beretninger om etruskiske hærførere / viser os mange eksempler / på mænd, der var lige så besjælede / af vikeageagtigt mod / og djærv ridderlighed / som deres købmænd af eventyrlyst og fantasi / og deres håndværkere af kunstnerisk skaberglæde / . /

Også mulighederne for at drive landbrug / forstod de at udnytte / . / Kystsletterne fra Tiberen til Arno / er lave og flade / , således at flodernes vand bliver stående / og forvandler jorden til sump / , hvis den ikke bliver drænet og afvandet / . / Men i den kunst var etruskerne eksperter / , og i deres storhedstid / var disse landstrækninger / frugtbare og tæt befolkede / . /

Dansk stil.

Eleven kan vælge mellem fristil og referatstil.

I fristil kan vælges mellem følgende emner:

1. Nogle indtryk fra en morgenvandring i naturen eller i byen.
2. Lystfiskeri og erhvervsfiskeri.
3. Fortæl om nogle opfindelser, der har gjort tilværelsen bekvemmere for nutidens mennesker.

Referatstil.

H. C. Andersens første besøg i Jylland.

Odense, lidt af dens omegn, København, Slagelse, Helsingør og Strandvejen — det var, hvad H. C. Andersen kendte af Danmark, da han 23 år gammel blev student i 1828. Det

følgende år besøgte han for første gang Møn, og skønt han i 1830 havde en lang række fristende tilbud om at komme som gæst hos velstående Odense-borgere og på flere fynske herregårde, besluttede han, at turen først skulle gå til Jylland. Salget af hans første bog, »Fodrejse fra Holmens Kanal til østpynten af Amager«, var gået godt, så han havde mønt på lommen, og skulle pengene slippe op, havde han sin charme og sin pågâenhed som reserve.

Det, der især tiltrak H. C. Andersen i Jylland, var heden og havet. Han arbejdede netop på en historisk roman med emne fra Grevefejdens tid, og en del af hans handling skulle have heden som baggrund, sådan som tidens store modedigtere, englânderen Walter Scott, brugte det i sine historiske romaner. Interessen for havet var på samme måde vakt hos Andersen gennem læsningen af en anden af tidens betydelige digtere, nemlig tyskeren Heinrich Heine, hvis digte ofte har havet som udgangspunkt eller emne.

Efter en stormfuld rejse med Dampskibet »Dania« kom H. C. Andersen til Århus den 1. juni 1830. Her var alt i bevægelse. Husfacaderne blev pudset op, brolægningen i gaderne sattes i stand, rundt om i byen rejstes æresporte, ja selv i arresten sørgede man for rent strå til fangerne. Alt dette postyr havde dog ikke adresse til digterens besøg, men skyldtes, at man i de samme dage så hen til et besøg af selveste landsfaderen Kong Frederik den Sjette. — H. C. Andersen fik allerede i Århus et levende indtryk af den berømte jyske gæstfrihed. De fire dage, han tilbragte i byen, kunne næppe strække til til de mange indbydelser, han havde forstået at skaffe sig. Han vandrede bogstavelig talt fra festlighed til festlighed — og han nød det i fuldt mål.

Derimod blev Randers en fæl skuffelse for ham. Han kunne ikke købe sig et par Randers handsker, ikke få lejlighed til at sætte smag på de berømte Randers laks, og af de skønne Randers piger, så han ikke én; »og disse tre ting er dog ellers dem, som byen mest gør sig til af«, skriver han i sin dagbog. Man var dog ivrig nok for at vise den berømte gæst byens andre seværdigheder; men hverken fattighuset, sygestuen, spindestuen eller en skole, hvor han fik lov til at overvære undervisningen, kunne aftvinge ham nogen interesse.

Rejsen fra Randers til Viborg blev en af turens store oplevelser. Her mødte han for første gang et typisk jysk landskab. Fra den støvede landevej, som hans køretøj fulgte, kunne han i glimt følge Gudenåen, der langsomt banede sig vej i modsat retning — ud mod Kattegat, snart bred og svulmende, snart opdelt i flere mindre grene. Vejen, som Andersen og hans ledsager fulgte, løb skiftevis nede i åens brede dalstrøg og oppe på de tilgrænsende højdedrag, hvorfra der bestandig åbnede sig nye og overraskende udsyn. Længere vestpå fjernede vejen sig fra Gudenådalen, og næsten samtidig kunne de rejsende begyndte at iagttage visse ændringer i landskabets karakter. De frodige marker og de skovklædte dalskrâninger afløstes af fattigere jorder og af bakkedrag med et mørkere skær og selv på de dyrkede marker sås af og til spredte pletter af lyng.

Nær herregården Tjele kom de rejsende ind i et ægte stykke hede, hvor lyngen var enehersker, og hvor vejen omtrent tabte sig i et par dybe hjulspor. På en lang strækning var de eneste mennesker, de mødte, nogle smådreng, der vogtede deres fårehjorde, og Andersen var lykkelig, da de traf en vaskeægte taterfamilie. Den var ganske vist bedre klædt, end han havde ventet; men han følte, at han nu havde gjort bekendtskab med håde heden og dens beboere.

I Viborg boede H. C. Andersen dels hos latinskolens rektor, dels hos stiftamtmanden, og begge var opfyldt af ønsket om at gøre opholdet i Jyllands gamle hovedstad så festlig som muligt for digteren. Sammen med sine værtsfolk gjorde han udflugter til Hald og til de skønne Dollerup Bakker. De lyngklædte højdedrag, der svinder som blålige hjerge i horisonten, de talrige større og mindre indsøer, de forkuede egeskove, der som krat vokser hen ad den golve jord — alt syntes nøje at svare til de forestillinger, han havde dannet sig om et hedelandskab gennem læsningen af Walter Scotts romaner. Desværre for ham satte det ind med dårligt vejr, og den barske jyske blæst gik ham til marv og ben. Skønt han brændte efter at se Vesterhavet, syntes han, at han måtte lade være, og han nøjedes med »de interessante beskrivelser deraf, man gav mig i Viborg«.

Den sidste del af Jyllandsrejsen fik sit præg af det ugunstige sommervejr. På vejen ned gennem halvøen oplevede H. C. Andersen gentagne gange at sidde gennemblødt og tænderklaprende flere timer i træk på en stiv og ubekvem postvogn, og man forstår nok, at det efterhånden tog på hans gode humør. I samme retning virkede det, når planlagte ture eller besøg måtte opgives på grund af vejret. Særlig ondt gjorde det ham, at han ikke nåede at komme til Himmelhjerget. Trods alt glemte han dog ikke at bruge sine øjne, og han syntes at være næsten umættelig, når det gjaldt nye indtryk. Af de byer, han besøgte, gjorde navnlig Skanderborg indtryk på ham som »den, der ligger smukkeste af alle de byer, jeg har set.«

Midt i juni kom H. C. Andersen til Kolding, og han fandt snart vej til byens gamle, stolte vartegn, Koldinghus. Han glædede sig over udsigten fra slotsbakken, og den ærværdige slotsruin næsten overvældede ham; men den skræmmede ham samtidig, og han følte sig langtfra tryk ved at færdes mellem de gamle murrester.

I øvrigt gav Kolding ham en oplevelse, som i høj grad smigrede hans forfængelighed: politimesteren opsøgte ham og bad ham om, når han kom tilbage til København, at gå til en af tidens kendte museumsmænd og hos ham lægge et godt ord ind for bevarelsen af Koldinghus slotsruin. Så stor indflydelse tillagde man allerede da den 25-årige digter. Intet under, at han med stolthed noterer det ærefulde hverv ned i sin dagbog.

Med besøget i Kolding sluttede H. C. Andersen sin første Jyllandsrejse af. Efter to dages ophold gik turen til Fyn — hjem til fødebyen, hvor nye æresbevisninger ventede ham.

Regning

(Gammelt pensum — 4 timer).

1. I skolekøkkenet tilrettelægges en middag, bestående af gullasch og kartoffelmos som hovedret og til hver person en appelsin som efterret.

På tavlen er opskrevet nedenstående skema for middagen, beregnet for 5 personer.

	Pris	Kalorier pr. 100 g
Hovedret:		
600 g skært okseskød	13,00 kr. pr. kg	200
150 g løg	2,00 kr. kg	50
150 g margarine	3,26 kr. kr. kg	750
100 g mel	1,42 kr. kg	330
350 g gulerødder	1,25 kr. pr. kg	40
1500 g kartofler	0,50 kr. pr. kg	90
6 dl mælk	0,92 kr. pr. liter	70
Efterret:		
5 appelsiner à 160 g	0,45 kr. pr. stk.	45

Hvor meget koster middagen (helt antal øre) i alt for de 5 personer?

Hvor mange kalorier har hver af de 5 personer fået i gennemsnit, når hele middagen er spist (6 dl mælk regnes at veje 600 g)?

I et hjem serveres den samme middag for mor, far, Per, Lise og Jens, og hele middagen spises op.

Hvor mange kalorier får hver af familiens medlemmer, når forholdet mellem de dele, de 5 personer i den nævnte rækkefølge spiser af hovedretten, er 4 : 6 : 5 : 3 : 2, og hver spiser sin appelsin?

2. I en park findes et cylinderformet vandbassin med diameter 12 m og omkring dette et hegn, der overalt har afstanden 1 m fra bassinets rand.

Hvor meget har hegnet kostet, når prisen pr. løbende m var 22,75 kr.?

Vandbassinet har en dybde af 70 cm. Beregn dets rumfang.

Da vandbassinet blev udgravet, blev den opgravede jord bortkørt og henlagt i en dyng, der med god tilnærmelse kunne henregnes for kegleformet.

Hvor høj blev dyngen i meter med 1 decimal, når dens grundfladediameter var 12 m, og den opgravede jord fyldte 20 % mere end den uopgravede jord?

Rumfanget af en cylinder med diameteren d og højden h er $\frac{1}{4}d^2h$.

Rumfanget af en kegle med grundfladen G og højden h er $\frac{1}{3}Gh$.

3. Et motel har 22 værelser med 2 senge (dobbeltværelser) og 45 værelser med 1 seng (enkeltværelser). I de situationer, denne opgave omhandler, har i intet tilfælde en enkelt gæst optaget et dobbeltværelse.

Motellet regner med følgende priser pr. nat:

1 dobbeltværelse	28,00 kr.
1 enkeltværelse	17,00 kr.
1 ekstra opredning	5,00 kr.

På regningen påføres der yderligere 15% til betjening samt 1 kr. pr. person for skopudsning m. m.

En familie, der består af to voksne og to børn, har en overnatning på motellet, idet den har et dobbeltværelse samt et enkeltværelse med en ekstra opredning.

Hvor stor bliver regningen i alt for overnatningen?

For en anden nat, hvor alle motellets dobbeltværelser og nogle af enkeltværelserne er optaget, alle uden ekstra opredning, modtager motellet for værelser, betjening og skopudsning i alt 1615,50 kr.

Hvor mange af motellets enkeltværelser er optaget den nat?

En tredje nat overnattede 75 gæster på motellet. Nogle af værelserne var ikke optaget, men der var 6 ekstra opredninger.

Hvor mange enkelt- og hvor mange dobbeltværelser var optaget den nat, når motellet i alt modtog 1320,45 kr.?

Matematik.

(Gammelt pensum — 4 timer).

1. Løs ligningen

$$3x(x \div 4) = x \div 4$$

Idet a er den største og b den mindste af de fundne rødder, skal man beregne

$$\sqrt{\frac{7}{3} \left(a + \frac{1}{b}\right) \left(b - \frac{1}{a}\right)}$$

2. Konstruer en femkant $ABCDE$, når $AB = 6$ cm, $BE = 7$ cm, $\angle A = \angle B = 90^\circ$ og $\angle E = 135^\circ$, idet det tillige er givet

- 1) at højden fra C i trekant BCE er lig 4 cm, og
- 2) at $CD = DE$

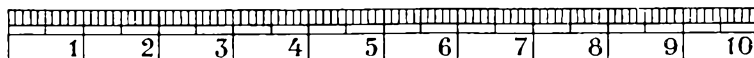

3. I en firkant $ABCD$ er AD parallel med BC . Den vinkelrette fra B på siden AD skærer denne i punktet E , der ligger mellem A og D .

Idet $AB = 13$ cm, $BC = 11$ cm, $AD = 19,5$ cm og $BE = 12$ cm, skal man beregne længderne af

- 1) AE , AC og CD .
 - 2) BO og OE , hvor O er skæringspunktet mellem AC og BE .
- Find derefter forholdet mellem arealerne af trekant ABO og trekant BOC .

Den statskontrollerede prøve ved afslutningen af 9. klasse og teknisk forberedelseseksamen april—juni 1964

Diktat

(1 time)

(Diktaten læses først langsomt op. Derefter dikteres de enkelte afsnit to gange. Der dikteres punktum og ny linie, men ikke komma. Når dikteringen er afsluttet, gives der eleverne tid til at gennemlæse det skrevne.)

Vi er vant til / at betragte det / at kunne læse og skrive / som noget selvfølgelig / for ethvert menneske / , men endnu kan omtrent halvdelen / af jordens befolkning / hverken læse eller skrive / . /

At kunne læse og skrive / er ikke blot af væsentlig betydning / for det enkelte menneske / , men det har også / en afgørende indflydelse / på hele samfundets udvikling / . / I lande med en stor produktion / af forbrugsvarer / har befolkningen / gennemgående en

god uddannelse / , mens det omvendte er tilfældet / i lande, hvor erhvervslivet / kun i ringe grad / er udviklet / . / Man har længe vidst / , at der er en direkte sammenhæng / mellem et lands økonomiske udvikling / og befolkningens uddannelse / . /

I udviklingslandene / kan som regel / kun hvert ottende menneske læse / . / Her lever to tredjedele / af jordens befolkning / en tilværelse, som er præget / af sult, fattigdom og sygdom / . / Det er ikke tilstrækkeligt / , at vi hjælper dem / med mad, tøj og medicin / , for det er kun en foreløbig hjælp / i deres øjeblikkelige nød / . / Det vigtigste er / , at de får mulighed / for at klare sig selv / , og det kan de kun / , hvis de får / den teoretiske og praktiske uddannelse / , som er nødvendig / for at skabe tilfredsstillende levevilkår / . /

Da der i mange udviklingslande / , f. eks. Afrika / , sker en hastig omstilling / fra kolonistyre til selvstændighed / , er det yderligere påkrævet / , at befolkningen her / får den oplysning / , der er forudsætningen / for et demokratisk styre / . / De forenede Nationer / har gennem flere år / gjort en energisk indsats / for at oprette skoler og uddanne lærere / i udviklingslandene / , og mange lande har vist deres interesse / ved at skaffe penge / til dette formål / . / Danske skolebørn / har også indsamlet / et betydeligt beløb / , som skal anvendes / til oprettelse af skoler / i Marokko og Østafrika / . /

Fristil - Referatstil - Billedstil

(4 timer).

Man kan vælge imellem at skrive fristil, referatstil eller billedstil.

Elever, der vælger fristil eller referatstil, skal aflevere opgavearkene senest 1 time efter prøvens begyndelse.

Elever, der vælger at skrive billedstil, må beholde billedarket under hele prøven.

Elever, der ønsker at påbegynde udarbejdelsen af stilen, før forberedelsestiden er udløbet, markerer dette ved håndsoprækning, hvorefter den tilsynsførende udleverer kladdepapir og indsamler opgavearket.

Inden for den første time skal eleven altså vælge opgave, udarbejde disposition og eventuelt notere tal, navne og fremmedord.

Retskrivningsordbog må benyttes under hele prøven.

Fristil

Stilemner:

1. Dyr i pleje og fangenskab.
2. Hvad er du glad for, hvor du bor — i byen eller på landet — og hvad kunne du eventuelt ønske dig anderledes?
3. Fortæl om et u-land og u-landshjælpen.

Referatstil

Shanta fortæller om livet i en indisk landsby

Shanta er en indisk pige. Shanta betyder forår. sådan blev hun kaldt af sin mor, fordi hun blev født lige efter en regntid. Shanta fortæller her, hvad der hændte, da hun var 12 regntider gammel. Alting var anderledes det år. Guderne holdt regnen tilbage i flere uger. Solen brændte, så jorden slog revner. Der var ikke en dråbe vand i tanken. Selv brønden var tør. Mennesker og dyr blev mere og mere udmattede og sløve.

En eftermiddag sad jeg sammen med min bror Kitto og sang om regnen, der giver liv. Så kom en præst gående. Hans kjortel havde farve som en moden appelsin, derfor så jeg med det samme, at det var en præst. Han havde en stav at støtte sig til og en pose i hånden. Jeg løb straks ned til landsbyen og fortalte, at han var kommet. Det var en stor ære for os alle. Vi måtte give ham gæstegaver og lytte til hans ord, når han satte sig under træet. Men denne præst satte sig ikke, han sagde: »Pige, jeg er tørstig. Giv mig vand.»

Der fandtes ikke vand i landsbyen, så jeg rystede høre på hovedet. Kitto var krøbet om bag træet. Jeg var også hange, for præsten havde kolde øjne, og hans stemme var hård. Måske ville han forbande vor by. Bedste sagde, at en præst havde magt til at få både det onde og det gode til at ske.

Nu så han ud over de tørre marker og sagde: »Her er guderne vrede; hvorfor?» Jeg turde ikke røre mig, måske var han den onde gud i egen person. Så stødte han sin stav i jorden, vendte ryggen til dalen og gik med lange, vrede skridt væk fra byen. Jeg følte, at han varslede ulykke over egnen.

Den nat kom regnen. Allerede før solen gik ned, blev det helt mørkt. Tunge, blåroede skyer rejste sig som mærkelige tårne. Der kom flere og flere, og de blev mørkere og mørkere. Luften var kvælende, men Bedste sagde, at hun kunne lugte vand. Gangamma, regnguden, var i nærheden.

Så kom det første lyn. Som en siksakstribet af ild for det ned gennem skyerne. Lige efter fulgte tordenbraget. Kitto troede, at himlen faldt ned. Koen Kempfi brølede hult og langtrukket. Der kom et par voldsomme vindstød, og et øjeblik efter væltede vandet ud over egnen. Landsbygaden blev en rivende strøm, der fossede ned mod floden. Et par sandaler og en gryde, der stod uden for et hus, blev slynget ned i floden med voldsom kraft. Gårdspladsen blev en sø, afløbsrenden kunne slet ikke tage alt vandet. Det skyllede ind gennem døren og løb ned over terrassen.

Kempi og oxen stod og trippede i vand til op over klovene. Kun inderst inde ved husvæggen var der så tørt, at vi kunne brede sovemåtten ud. Men ingen sov den nat. Alle i landsbyen lå vågne og lyttede til regnens forskellige lyde.

Ved solopgang hørte regnen op. Det blev en strålende morgen. Hele landsbyen så ny ud. Alt var rent og nyvasket. Træerne dryppede af væde, og over dalen stod en fugtig dis af vand og varme.

Så snart jorden var blødt op, skulle risen plantes ud. — Det var første gang, jeg skulle i rismarken.

Bedste havde lavet tre hætter af bananblade, som dækkede ryggen fra hovedet ned til knæene. Vi gik ud tidligt om morgenen, bandt vore skorter op og tog hættterne på. Fra de andre huse kom kvinder klædt på samme måde. Leopardjægeren stod på terrassen og lo og kaldte os skarnbasser.

Vi gik alle sammen først til godsejerens jord for at plante. Han betalte otte mønter om dagen, hvis vi plantede hos ham, netop når jorden var dækket af vand. Alle havde brug for penge, derfor fik vore egne små jordstykker lov at vente på risplanterne til senere.

Da vi kom ned til marken, gav godsejerens folk os hver et bundt af våde risplanter. Bundterne var tunge, og alle var lige store; jeg måtte holde fast på mit med begge hænder. Hvordan skulle jeg så bære mig ad med at plante? Men Bedste var lige foran mig. Hurtigt vendte hun sig og tog en stor håndfuld af planterne. Nu kunne jeg klare det.

Bedste stillede sig i spidsen for kvinderne, og snart bevægede hele rækken sig krum-bøjet ind over den oversvømmede mark. Vandet nåede mig til knæene, og nede på bunden kravlede det røde lermudder op mellem tærerne.

Ved middagstid strømmede regnen ned igen. Bedste begyndte at synge. Hun blev over-døvet af de andre, og sangen om risen steg op i regnen. Hele dagen plantede jeg som de andre kvinder, og ved solnedgang fik jeg otte mønter.

Dagene gik, de blev til uger. Ugerne gik, og snart var det høst. Nu fik mændene travlt med at bygge bambushytter med palmebladstage på høje pæle omkring ved markhegnene. Når aksene begyndte at modne, gjaldt det om at passe på, at ingen tyv i ly af mørket sne-g sig ind og klippede sæden af. Nat efter nat vågede mændene og var nøje på vagt over for enhver mistænkelig lyd.

Endelig var risen helt moden. Så blev den skåret og bragt til tærskelpladsen, der var fint stampet og strøget med kogødning. Her blev den bredt ud, og oxen og Kempfi måtte trave rundt på den, til kernerne skilte sig fra aksene. Det holdt Kempfi ikke rigtig af, men det hjalp lidt, da jeg gav mig til at gå rundt sammen med hende. Frem og tilbage gik vi i flere timer, til far endelig gav os lov til at holde op.

Det var rart at være på marken i tærsketiden. Folk var glade, fordi der igen kom ris i krukkerne, så de blev fri for at spise de evindelige jordnødder. Der lød muntre råb fra tærskelplads til tærskelplads.

Da strået blev revet væk, så vi, at pladsen var rigeligt dækket af brune kerner. Til trods for at regnen kom sent, blev høsten dog god.

Kempi stod og gumlede græs henne ved agavehegnet, og da den afleverede en stor kage, skyndte far sig at plukke en håndfuld blomster og plante dem fint i kreds rundt på kagen. Også jordens moder, Shakti, måtte have sit. Vi følte alle, at denne dag var god; det gik som en leg at kaste kernerne op i vinden, og avnerne stod som en røg over marken.

Den dag, risen er i hus, er hvert år en festdag i landsbyen. Alle guderne bliver taget ned til floden for at blive vasket. Gangamma, som er i vandet, skal rense dem. For at ære guderne bliver de om aftenen smykket med blomster og stillet ud på både, der også er smykket med blomster. Når det bliver mørkt, går mændene med fakler i hænderne ned i bådene og sejler guderne op og ned ad floden det meste af natten. Som små strålende øer dækket af blomster glider de frem og tilbage.

Jeg ved ikke hvorfor, men dette år var anderledes end sædvanligt. Mor, Bedste, lillebror Kitto og jeg sad på bredden i mørket sammen med de andre kvinder og fulgte med i, hvad der foregik på floden. Rundt omkring os sad kvinderne og talte om, hvor kønt det var, og om andre år, hvor det havde været endnu kønnere. Jeg syntes ikke, at noget nogen sinde kunne have været kønnere.
(Efter Marie Thøger: Shanta)

Billedstil

En brand og dens følger.

En nat udbryder der brand i en ejendom. Fortæl ud fra nedenstående billedrække om branden, dens bekæmpelse, og hvilke følger den får for ejeren og hans familie.

Talfærdighed

(45 minutter).

- 1) 1750 m = km 2) 0,25 kg = g 3) $\frac{584936}{\div 293478}$ 4) $\frac{845275}{\div 396738}$
 0,2 hl = liter 0,3 t = kg
 1,4 liter = dl 40500 m² = ha
 0,5 m = dm 5600 cm² = dm²
- 5) 67+468+389+948+9+549+935+473 6) 473+849+639+357+87+295+659+869
- 7) 5948×48 8) 7632×84 9) 174835 : 73 = 10) 683279 : 37 =
- 11) Omskriv til blandet tal og forkort brøken: 12) Omskriv til decimaltal:
 $4,5 =$ $\frac{6^2}{5} =$
 $9,25 =$ $9\frac{1}{2} =$
 $6,75 =$ $6\frac{3}{4} =$
 $4,9 =$ $8\frac{3}{4} =$
 $8,65 =$ $9\frac{7}{10} =$
- 13) 15 døgn = timer
 4 timer 45 min. = minutter
 3 min. 15 sek. = sek.
 25 år 9 mdr. = mdr.
- 14) 584,2 ÷ 137,65
 15) 504 ÷ 379,56
- 16) 8,7+67,83+6,089+867+256,675+67,8+456,196 17) 98,65×9,6 18) 8368,659 : 9 =
- 19) $56\frac{1}{2}$
 $308\frac{3}{4}$
 $645\frac{2}{3}$
 + $5\frac{1}{4}$
 $495\frac{7}{12}$ 20) $658\frac{1}{2} \div 389\frac{2}{3}$
 21) $724\frac{1}{4} \div 578\frac{5}{6}$
- Opgaverne 22, 23 og 24 skal skønsregnes. Du skal altså ikke her regne facit nøjagtigt ud, men skrive et overslagsfacit:
- 22) Beregn i hele kg: 23) Beregn i hele tons:
 23,568 kg + 56,059 kg + 8,659 kg + 25,329 kg 56,479 t + 95,629 t + 26,948 t + 0,129 t
- 24) Hvor mange hundredekronesedler skal der bruges til at betale
 91,25 t à 19,75 kr. ?

$$\begin{array}{r}
 25) \quad 958 \\
 \quad 385 \\
 \quad 194 \\
 \quad 629 \\
 \quad 8473 \\
 \quad 859 \\
 \quad 314 \\
 \quad 3957 \\
 \quad + 53 \\
 \quad \hline
 \quad 1596
 \end{array}$$

$$\begin{array}{r}
 26) \quad 14986 \\
 \quad 4592 \\
 \quad 28593 \\
 \quad 68 \\
 \quad 47396 \\
 \quad 148395 \\
 \quad 584 \\
 \quad 86938 \\
 \quad + 5648 \\
 \quad \hline
 \quad 75949
 \end{array}$$

$$27) \quad 1584964 \\ \div 995497$$

$$29) \quad 5820 \times 916$$

$$30) \quad 7136 \times 691$$

$$28) \quad 2859409 \\ \div 1972737$$

$$31) \quad 205925 : 25 =$$

$$32) \quad 218192 : 52 =$$

$$\begin{array}{l}
 33) \quad 0,6 \text{ km} = \text{m} \\
 \quad 43 \text{ liter} = \text{hl} \\
 \quad 200 \text{ dl} = \text{liter} \\
 \quad 2500 \text{ g} = \text{kg} \\
 \quad 450 \text{ kg} = \text{t} \\
 \quad 0,4 \text{ ha} = \text{m}^2 \\
 \quad 0,21 \text{ dm}^3 = \text{cm}^3
 \end{array}$$

34) Omskriv til blandet tal og forkort brøken:

$$\begin{array}{l}
 5,35 = \\
 8,875 = \\
 3,375 = \\
 9,45 = \\
 6,475 = \\
 7,85 =
 \end{array}$$

35) Omskriv til decimaltal:

$$\begin{array}{l}
 1^{4/25} \\
 6^{3/40} \\
 9^{3/50} \\
 5^{3/10} \\
 6^{5/8}
 \end{array}$$

$$\begin{array}{l}
 36) \quad 260 \text{ sek.} = \text{min.} \quad \text{sek.} \\
 \quad 300 \text{ min.} = \text{timer} \quad \text{min.} \\
 \quad 100 \text{ timer} = \text{døgn} \quad \text{timer} \\
 \quad 59 \text{ dage} = \text{uger} \quad \text{dage} \\
 \quad 80 \text{ mdr.} = \text{år} \quad \text{mdr.} \\
 \quad 529 \text{ uger} = \text{år} \quad \text{uger}
 \end{array}$$

$$37) \quad 3896 \div 1209,58$$

$$38) \quad 7018 + 456,93 + 650 + 96,875 + 37,17 + 1200,125$$

$$39) \quad 9,18 \times 9,7$$

$$43) \quad \frac{859 \frac{3}{4}}{364 \frac{11}{12}}$$

Opgaverne 46, 47 og 48 skal skønsregnes.

$$40) \quad 7,801 \times 5,8$$

46) Hvor mange hele hl er:

$$4216 \text{ l} + 3804 \text{ l} + 798 \text{ l} + 4206 \text{ l}$$

Beregn med 2 dec.:

$$44) \quad \frac{401 \frac{4}{9}}{149 \frac{5}{6}}$$

47) Hvor mange ha er:

$$40354 \text{ m}^2 + 59694 \text{ m}^2 + 48948 \text{ m}^2$$

$$41) \quad 589,4 : 17 =$$

$$\begin{array}{r}
 45) \quad 56 \frac{1}{2} \\
 \quad 915 \frac{1}{3} \\
 \quad + 847 \frac{7}{8} \\
 \quad \hline
 \quad 95 \frac{5}{6}
 \end{array}$$

48) Hvor mange 10-kronesedler

skal bruges for at betale

$$10,075 \text{ kg} \text{ à } 9,95 \text{ kr. ?}$$

$$42) \quad 958,8 : 2,9 =$$

Tekstregning

(4 timer).

Opgave 1. afleveres senest, når der er gået 1 time af prøvetiden.

1. Regnskab for Søndre Skoles Elevforening.

Medlemmerne i Søndre Skoles Elevforening er både skolens nuværende og gamle elever. Foreningen arrangerer foredrag, musikaftener m. m. for at give de gamle elever lejlighed til at mødes, ligesom den afholder fester for skolens elever.

Et vigtigt led i foreningens arbejde er at uddele stipendier til skolens elever for derved at give elever mulighed for at fortsætte deres skolegang. Endelig udgiver foreningen et blad, der normalt udkommer hvert kvartal.

Regnskabet føres i dobbeltkolonner og er indrettet med nedenstående konti:

1. *Kassen* med indgået og udgået. Kassebeholdningen beregnes, når dagens posteringer er indført.
2. *Bankkonto* med indsat og hævet, (der kan betales med check på denne konto).

3. *Foreningens drift* med udgifter og indtægter. (Indtægterne er kontingenter; udgifterne er løn til kontingentopkræver, telefonregning og papir, konvolutter m. m.).
4. *Foredrag og musikaftener* med udgifter og indtægter.
5. *Fester* med udgifter og indtægter.
6. *Stipendier* med udgifter og indtægter.
7. *Skolebladet* med udgifter og indtægter.

Den 1. september 1963 er kassebeholdningen kr. 1240,—, og på bankkontoen indestår kr. 4056,—.

Før nedenstående posteringer ind:

Sept.	1.	Indgået kontingent	kr. 950,—
		Løn til kontingentopkræver	- 50,—
-	10.	Trykning af elevbladet	- 250,—
		Gave til foreningen, der skal bruges til stipendier	- 600,—
		Indsat i banken	- 1000,—
-	25.	Billetindtægt ved foredragsaften	- 160,—
		Honorar til foredragsholder v/check	- 100,—
Okt.	10.	Telefonregning v/check	84,—
		Udbringning af elevbladet	- 140,—
		Indsat i banken	- 700,—
-	26.	Billetindtægt ved musikaften	- 210,—
		Udgifter ved musikaften	- 200,—
Nov.	1.	Betalt papir, konvolutter m. m. v/check	- 85,—
		Hævet i banken	- 600,—
		Stipendium til elev i 9. klasse	- 300,—
		Stipendium til elev i 8. klasse	- 300,—
-	15.	Annonceindtægt fra skolebladet	- 150,—
		Indtægt løssalg af skolebladet	- 125,—
Dec.	10.	Indtægt ved skolefest	- 600,—
		Leje af lokale til festen	- 100,—
		Løn til musikere ved festen	- 450,—

Afslut regnskab og opstil kontroller, der viser,

- 1) om kassebeholdningen er regnet rigtigt ud,
- 2) om beløbene er posteret rigtigt.

2. I første halvdel af året 1962 var de 10 mest solgte personbiler i Danmark følgende: 1. Folkevogn: 9249 stk., 2. Opel Record: 6171 stk., 3. Ford Taunus: 3012 stk., 4. Volvo: 2768 stk., 5. Ford Anglia: 2648 stk., 6. SAAB: 2180 stk., 7. Dauphine: 2048 stk., 8. Fiat »600«: 2077 stk., 9. Vauxhall »4«: 2011 stk., 10. Morris »1000«: 1610 stk. Af de øvrige personbiler solgtes 22.527 stk.

Hvor mange personbiler blev der i alt solgt?

3.

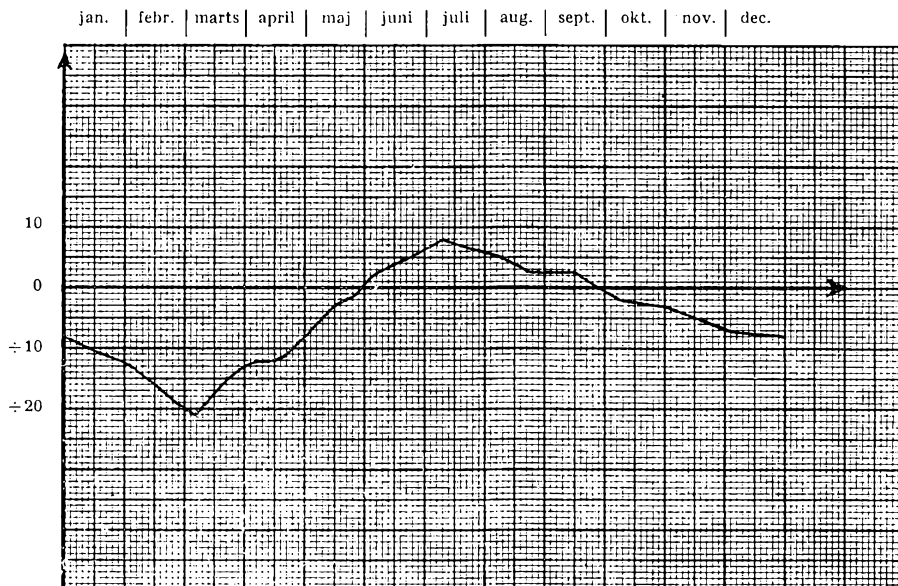

Kurven viser temperatursvingningerne et år i Grønland.
 Aflæs laveste temperatur.
 Aflæs højeste temperatur.
 Find forskellen mellem højeste og laveste temperatur.

4. Hos en grossist købte trikotagehandler Holm 54 par strømper à 7,25 kr. pr. par og 84 par strømper à 8,15 kr. pr. par. Omkostningerne ved handelen beløb sig til 219,90 kr.
 Hvor meget stod alle strømperne ham i?
 Holm ønskede at sælge den billigste slags strømper til 10,45 kr. pr. par og den dyreste slags til 11,75 kr. pr. par.
 Hvor mange procent (1. dec.) ville Holm have tjent, hvis alle strømperne var blevet solgt til de nævnte priser?
 Holm solgte 46 par af den billigste slags og 78 par af den dyreste slags til de ønskede priser. Resten måtte han sælge til henholdsvis 9,00 kr. og 10,50 kr. pr. par.
 Hvor mange procent (1. dec.) blev Holms fortjeneste?
5. Hansen ryger daglig 12 cigaretter à 22½ øre. Han køber sine cigaretter i pakker à 20 stk.
 Hvor mange cigaretter må Hansen købe i et år for at dække sit forbrug?
 Hvor meget vil disse cigaretter koste i alt?
 Hansen ryger også pipe og køber derfor en pakke tobak hver 5. dag.
 Hvor mange pakker tobak køber Hansen i løbet af et år?
 Til cigaretter og tobak bruger Hansen på et år i alt 1270,20 kr.
 Hvad koster en pakke tobak af det mærke, Hansen ryger?

Et år = 365 dage

6.

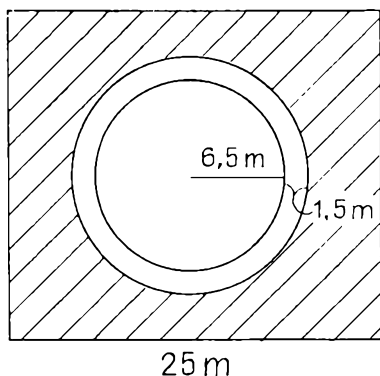

Møllers have har, som tegningen viser, form som et rektangel. Midt i haven er der en cirkelformet græsplæne med radius 6,5 m.

Find arealet af græsplænen.

Omkring plænen er der en gang, der overalt er 1,5 m bred.

Find gangens areal.

Arealet af resten af haven (den skraverede del af tegningen) er 296,54 m².

Find havens samlede areal.

Havens længde er 25 m.

Hvor bred er haven?

På havegangen lægges et lag grus, der overalt er 4 cm tyk.

Hvor mange m³ (2 dec.) grus skal der anvendes?

Arealet af en cirkel med radius r er $3,14 \cdot r^2$.

7. Den 11/3 1964 indsatte den 14-årige Hans 1250 kr. i en bank, der tilskriver rente hver 11/6 med 5 % p. a.

Hvor meget har Hans stående i banken den 11/6 1964 efter rentetilskrivningen?

Samme dag indsætter Hans så mange penge, at der står 1300 kr. på bankbogen. Disse 1300 kr. lader han blive stående, til han bliver 21 år.

Hvor mange penge vil Hans kunne hæve med rente og rentes rente den 11/6 1971 efter rentetilskrivningen?

Skrivning

(1½ time)

Eleven læser teksten en gang igennem, før skrivningen begynder.

Der lever stadig indianere.

I Amerika har man ikke fundet spor af menneskeracer fra en fjern fortid.

Indianerne er et mongolsk folk, som fra Asien er kommet til Alaska i spinkle både eller gående over isen fra ø til ø.

Fra nordvest har stammerne bredt sig over Amerika.

Forskellene i klima- og plantevækst gjorde, at indianerne udviklede forskellige erhverv, forskellige former for bolig, redskaber og skikke rundt om i landet.

I skovegnene mod øst levede stammer, hvor kvinderne dyrkede majs, græskar og bønner på rydninger i skovene, mens mændene passede tobaksmarker eller gik på jagt. På prærierne levede indianerne af bisonjagt. I tørre egne mod sydvest fandt man ud af at opsamle vandet fra de kortvarige og voldsomme regnbyger og lede det ud over marker, hvor man dyrkede majs. I bjergegne og ørkener mod vest levede omstørfende indianere, som samlede bær, rødder og mindre dyr til føde. Mod nordvest beskæftigede indianerne sig mest med fiskeri.

Da europæerne trængte ind i landet, måtte indianerne vige.

Kampene mod de hvide, som ødelagde indianernes livsbetingelser, kostede mange livet. Men sygdomme som kopper og tuberkulose udryddede også mange stammer. Indianeren er ikke hårdfør og tåler ikke strengt arbejde i plantager eller miner.

Theodore Roosevelt, som var præsident i USA fra 1901—1909, fik indianerkampene bragt til afslutning, og indianerne kan nu frit vælge, om de vil bo i indianereservater, eller om de vil leve blandt den øvrige del af befolkningen.

I 1960 blev antallet af indianere i USA opgjort til 509.147. Indianerbefolkningen vokser med 2,5% om året, mens den øvrige befolknings tilvækst kun er 1,7%.

Udfyldning af blanketter

(1½ time)

1. Tandlæge K. E. Sandersen, Vendersvej 14, Vordingborg, sender livsforsikringspræmie på 69,12 til forsikringsselskabet »Niliv«, Marthasvej 11, København V.

Forsikringspolicens nummer er 3316, og selskabets girokonto har nr. 412. Skriv giro-indbetalingskortet.

2. Snedkermester Svend Andersen, Ritavej 2, Rødby, skal sende en pakke med bøger til sin søn Arne, der er kontorelev. Han bor Tåbyvej 14, Rødovre.
Skriv adressekort, postkvittering og mærkeseddel.
3. Grosserer Lars Poulsen, Mågevej 2, Silkeborg, sender en pakke beslag til tømrermester Jens Peter Hansen, Tranevej 24, Skanderborg.
Beslagene koster 64,80 kr., og de skal betales ved modtagelsen (efterkrav).
Skriv postoprævningen.
4. Vagtmester Carl Ågesen, Ågade 82, Løgstør, skal i år sammen med sin familie holde sommerferie fra den 16. juni til den 2. juli hos sin bror Vagn Ågesen, Højlundshusene 51, Ll., Værløse.
Han anmelder flytning til postvæsenet 5 dage før afrejsen.
Tidsskrifterne »Porten« og »Ny Tid« ønskes fra feriens begyndelse afleveret efter den nye adresse.
Carl Ågesen har telefonnummer 851.
Skriv anmeldelse til postvæsenet om adresseforandring.

Prøve i blindskrift

(5 min.)

Til eleven:

1. Sæt papiret i maskinen.
2. Kontrollér margenindstillingen.
3. Stil linjeafstanden på 1½. Hvis maskinen ikke har denne linjeafstand, skal der benyttes linjeafstand 2.
4. Skriv navn i øverste venstre hjørne.
5. Kontrollér afskærmningen.

Når den tilsynsførende siger »begynd«, skal der straks tages fat på at skrive.

Når den tilsynsførende siger »stop«, skal der straks standses.

Skift linje på de samme steder som i opgaven.

Der må ikke foretages rettelser eller raderinger. Skrives der forkert i et ord eller springes et ord eller en linje over, skal der blot skrives videre.

Skrives der så hurtigt, at opgaven gøres færdig før tiden, skal der begyndes forfra.

Der kan ikke udleveres nyt papir til denne opgave

Der er intet mærkeligt i, at nogle lægger stor vægt på, hvor meget de kan tjene ved et arbejde. Det er jo lønnen, vi alle skal leve af. Men de fleste mennesker er bare ikke tilfredse med kun at tjene det nødvendige til livets opretholdelse. De vil gerne skaffe sig nogle behageligheder, og de er ikke altid gratis. For nogle mennesker spiller det i det daglige en stor rolle, hvor meget andre får i løn. Indtægten bruges sådan set som en målestok for, hvor fin stillingen bliver regnet for blandt folk. De mener, at deres anseelse vokser, når de tjener mange penge og kan hjemføre dyre og kostbare ting.

Maskinskrivning

(2 timer)

Til eleven:

Prøven består af fire dele: et brev, en konvolut, en regning og en dagsdato-kvittering. Til hver del må der kun udleveres ét ekstra stykke papir eller én ekstra blanket. Desuden kan fås et stykke kladdepapir til regningen. På alle opgaverne skrives navn i *nederste* venstre hjørne.

1.

Den 1. maj sender Marianne Sørlie, Kannikestræde 7, Viborg, et brev til sin veninde Anne Buch, Skomagergade 43, Roskilde.

Brevets tekst står nedenfor.

I mit sidste brev lovede jeg at fortælle dig om mit sidste ophold i erhvervspraktik. Som du ved, prøvede jeg sidste efterår arbejdet som damefrisør. Det bliver ikke det fag, jeg skal uddannes i, for jeg fik udslæt af alle de væsker, man bruger i det erhverv. I april måned prøvede jeg en uge arbejdet som ekspeditrice i »Jepsens Skotøjslager« på hovedgaden. Om morgenen skulle jeg feje og vaske gulvet, støvsuge løberne i forretningen og meget andet. Om eftermiddagen og til lukketid havde jeg travlt med at hente fodtøj fra lageret, lægge sko, sandaler og hjemmesko, som kunderne havde prøvet, i de rigtige æsker og stille dem af vejen. Fredag og lørdag fik jeg lov til at ekspedere nogle gange. Det gik meget godt. Det sværeste var at udregne priserne. Netop i den uge gav forretningen nemlig 10 pct. rabat på alle ikke nedsatte varer, og når et par sko f. eks. kostede 88,50 kr., skulle jeg lynhurtigt kunne sige, hvad prisen blev, når de 10 pct. var trukket fra. Nu bagefter er jeg glad for, at jeg har meldt mig til 10. klasse. Du kan tro, jeg skal hænge i, især i regning. Hils alle som sædvanlig og skriv snart.

Skriv et brev med ovenstående tekst opdelt i passende afsnit forsynet med dato, overskrift, afslutning og underskrift.

2.

Skriv konvolut til ovenstående brev.

3.

Den sidste dag, Marianne var i erhvervspraktik, d. 18. april 1964, fik hun lov til i »Jepsens Skotøjslager« at købe forskellige af de nedsatte varer. Hun købte følgende: et par sommersko til 44,65., et par hjemmesko til 12,25., fire par snørebånd à 85 øre (tilsammen 3,40), en dåse skocreme til 1,85 kr. og et par strømper til 9,00 kr. Det blev i alt 71,75 kr.

Skriv regningen.

4.

Mandag den 20. april 1964 betalte Marianne regningen og modtog fra »Jepsens Skotøjslager« en kvittering for beløbet.

Skriv kvitteringen.

Teknisk forberedelseseksamen**Samme opgaver i dansk som 9. alm.****Regning**

(Gammelt pensum).

(3 timer).

1. Under et tæppeudsalg er familien Jensen interesseret i to tæpper. Det mindste tæppe koster 1194 kr., og det er $14\frac{2}{7}\%$ billigere end det største. Hvor meget koster det største tæppe?
Tæpperne er rektangulære og måler henholdsvis $4,12\text{ m} \times 3,25\text{ m}$ og $4,25 \times 3,12\text{ m}$.

Find prisen pr. kvadratmeter for hvert af de to tæpper.
 Det mindste tæppe er nedsat 346 kr.
 Hvor mange procent (1 decimal) andrager nedsættelsen?

2. Ved anlæg af en have er der følgende udgifter:

Bortkørsel af affald	4 læs à 35 kr.
Leje af traktor	195 kr.
Grus	4 læs à 65 kr.
Spagnum	4 baller à 18 kr.
Opsætning af hegn	2681, 95 kr.
Cementvarer	3383, 24 kr.
Græsfrø	15 kg à 5,75 kr.
Superfosfat og kali	15 kg à 0,75 kr.
Blandingsgødning	50 kg à 0,95 kr.
Planter	1061 kr.
Arbejdsløn	243 timer à 9 kr.

Find de samlede udgifter.

I priserne på cementvarerne er indbefattet 7,5 % omsætningsafgift.

Hvad koster cementvarerne uden omsætningsafgift?

Cementvarerne omfatter 30,7 m² plantestene à 28 kr. samt 150 m² fliser. Der er dels købt kørebanelfliser til 16,80 kr. pr. m² og gangfliser til 14 kr. pr. m² (alle enhedspriser er uden omsætningsafgift).

Hvor mange kvadratmeter fliser er der købt af hver slags?

3. Et kasseformet træstykke med længden 70 cm, bredden 28 cm og højden 19 cm har vægtfylden 0,5.

Beregn træstykkets rumfang og vægt.

Træet skal beslås med en plade af bly (vægtfylde 11, 3) for at give legemet (træestykke + blyplade) vægtfylden 0,8.

Beregn hvor mange kubikcentimeter bly, der skal benyttes (der ses bort fra de benyttede søm).

Matematik

(Gammelt pensum).

(3 timer).

1. Beregn ved logaritmer r af ligningen

$$E = k \cdot i^2 \cdot r \cdot t,$$

idet $E = 150,5$, $k = 0,239$, $i = 2,5$ og $t = 16$.

Sæt udtrykket

$$\frac{l \cdot s}{11/14 \cdot d^2}$$

lig den fundne værdi af r .

Beregn s med 2 decimaler, når $d = 2$ og $l = 325$.

2. Find værdien af udtrykket

$$\frac{x(x+3)}{(x-1)(x+2)},$$

når x er lig med 2.

For hvilken værdi af x får udtrykket

$$\frac{x(x+3)}{(x-1)(x+2)}$$

den samme værdi, som det har, når x er lig 2.

3. Konstruer en indskrivelig firkant $ABCD$ af vinkel $B = 90^\circ$, $AB = 6$ cm, $AC = 10$ cm og $DO = 4$ cm, idet O er fodpunktet for højden fra D på AC .

Beregn BC , AO og OC .

Beregn dernæst AD og CD (i centimeter med 1 dec.).

1	2	3	4	5	6	7	8	9	10
---	---	---	---	---	---	---	---	---	----

III. Lærerpersonalet.

1. august 1964.

Skoleinspektør.

Hjalmar Thomsen, f. $^{30}/_4$ 13, ansat $^{1}/_4$ 57, anc. $^{1}/_4$ 57.

Skoleinspektører.

Navne	Født	Ansæt i Aalb.		Skole	Anc.	Anm.
		Lærer	S.insp.			
1. Einar Duus	$^{19}/_6$ 03	$^{1}/_7$ 34	$^{1}/_8$ 49	Ryescg.	$^{1}/_8$ 52	
2. Johs. Sørensen	$^{14}/_7$ 98	$^{1}/_2$ 25	$^{1}/_{11}$ 50	P. P.	$^{1}/_4$ 52	
3. W. Bjerge Kirkholm	$^{20}/_7$ 10	$^{1}/_{10}$ 36	$^{1}/_7$ 51	Hobr.	$^{1}/_7$ 54	
4. Kristen Stadsvold	$^{25}/_6$ 05	$^{1}/_7$ 34	$^{1}/_8$ 53	Kjell.	$^{1}/_7$ 54	
5. Th. Anker Johansen	$^{11}/_{10}$ 05	$^{1}/_{10}$ 33	$^{1}/_6$ 55	Allé	$^{1}/_6$ 55	
6. Arvid D. Schaarup	$^{30}/_4$ 10	—	$^{1}/_1$ 56	Sbro.	$^{1}/_1$ 56	
7. Niels Peter Engelbrechtsen	$^9/_2$ 04	$^{1}/_6$ 29	$^{1}/_7$ 58	Vejg. v.	$^{1}/_7$ 58	
8. Niels Jacob Alfred Rosager-Hansen	$^7/_8$ 04	$^{1}/_{12}$ 38	$^{1}/_2$ 60	Anbv.	$^{1}/_4$ 58	
9. Hans Martin Brusgaard	$^{17}/_5$ 21	$^{1}/_7$ 48	$^{1}/_8$ 61	Øst.	$^{1}/_8$ 61	
10. Gerda Madsen	$^8/_11$ 11	$^{1}/_6$ 37	$^{1}/_8$ 62	Rantz.	$^{1}/_8$ 59	
11. Knud Stamhus	$^7/_4$ 25	$^{1}/_6$ 37	$^{1}/_{12}$ 62	Vejg. ø.	$^{1}/_{12}$ 62	
12. Anton Bjerre Kristiansen	$^{11}/_{11}$ 29	$^{1}/_8$ 54	$^{1}/_8$ 63	Fry.	$^{1}/_8$ 63	
13. Kirstejn Nørgaard Simonsen	$^{31}/_1$ 18	—	$^{1}/_8$ 63	Øsv.	$^{1}/_7$ 60	
14. Kurt Guldsø Nielsen	$^{27}/_8$ 23	$^{1}/_7$ 49	$^{1}/_2$ 64	Vestk.	$^{1}/_2$ 64	

Ledende skolepsykolog.

Navn	Født	Ansæt i Aalb.		Anc.	Anm.
		Lærer	S.psykl.		
1. Otto Sørensen	$^{19}/_6$ 11	—	$^{1}/_4$ 60	$^{1}/_4$ 58	

Viceinspektører.

Navne	Født	Ansæt i Aalb.		Skole	Anc.	Anm.
		Lærer	Vicei.			
1. Anna Pedersen	14/503	1/231	1/846	Øst.	1/455	
2. H. G. Petersen	20/999	1/830	1/449	Ryeg.	"	
3. N. Nørgaard Christensen	3/597	1/831	1/453	Vestk.	"	
4. Holger Gunge	4/413	1/552	1/853	Kjell.	"	
5. Erik Helmer Christensen	18/612	1/843	1/054	P. P.	"	
6. E. Normann Clausen	10/1010	1/240	1/455	Allé	"	
7. J. Th. Bækgaard Andersen	1/896	1/528	1/855	Vejg. ø.	"	
8. Søren C. N. Pedersen	11/1017	1/1045	1/456	Sbro.	1/456	
9. Niels P. H. Kjær	10/1220	1/847	"	Rantz.	1/1157	
10. Th. L. Lyngby	22/800	1/434	1/457	Vejg. ø.	1/455	
11. Knud Thomsen	17/106	1/1238	"	Rantz.	"	
12. Harald Egil Toft	4/507	1/441	"	Hobr.	1/457	
13. Sigurd Rasmussen	10/1105	1/1032	1/857	Ry	1/455	
14. Herluf A. B. Søndergaard	22/615	1/452	1/958	Allé	1/758	
15. Knud Valdemar Hansen	9/224	1/750	1/759	P. P.	1/759	
16. Aage Lindholm Jensen	3/825	1/750	1/560	Sbro.	1/560	
17. Knud Larsen	20/122	1/1048	1/860	Fry.	1/860	
18. Chr. A. Stavad	17/399	1/1026	1/862	Øsv.	1/856	
19. Karl Frederik Lund	30/724	1/751	"	Vestk.	1/862	
20. Preben Fredberg	31/1232	1/058	1/863	Anbv.	1/863	
21. Christen Nielsen Greve	17/1226	1/1256	"	Vejg. v.	"	
22. Henning Nielsen	8/230	1/054	1/464	Hobr.	1/464	

Pædagogiske viceinspektører.

Navne	Født	Ansæt i Aalb.		Skole	Anc.	Anm.
		Lærer	Vicei.			
1. Hans P. Hansen	26/04	1/1146	1/862	—	1/452	

Skolepsykologer.

Navne	Født	Ansæt i Aalb.		Skole	Anc.	Anm.
		Lærer	S. psykl.			
1. Jens Einar Knudsen	28/812	1/047	1/457	Vestk.	1/457	
2. Kristian Jensen	23/129	1/1054	1/162	Anbv.	1/162	
3. Inger Marie Søndergaard	20/333	1/858	1/464	Hobr.	1/464	
4. Svend Vilhelm Søltoft	25/532	1/259	1/864	Allé	1/864	

Overlærere.

Navne	Født	Ansæt i Aalb.		Skole	Anc.	Anm.
		Lærer	O.lærer			
1. Holger Christensen	10/1096	1/825	1/446	Rantz.	1/455	
2. P. M. Jensen	8/197	1/429	1/447	Rantz.	"	
3. S. Jensen	8/899	1/728	1/847	Rantz.	"	
4. S. Aa. Johansen	26/1199	1/126	1/448	Sbro.	"	
5. S. A. Kjeldsen	18/298	1/129	1/448	Rantz.	"	
6. Egon H. H. Thon	25/1003	1/729	1/1048	Øst.	"	
7. Margrethe Kristensen, f. Juul	12/299	1/830	1/149	Ryesg.	"	
8. Olga M. Jørgensen, f. Petersen	11/895	1/429	1/449	Hobr.	"	
9. Bothilde D. Rasmussen, f. Christensen	80/798	1/1129	1/449	Ryesg.	"	
10. Kaj A. B. Nielsen	20/804	1/231	1/849	Øst.	"	
11. K. K. Larsen	8/701	1/836	1/849	Ryesg.	"	
12. Knud Bergholt	18/1000	1/835	1/1249	Vjg. ø.	"	
13. Olga Hanghøj	10/1298	1/732	1/250	Rantz.	"	
14. Ingrid Ulnits	8/705	1/1237	1/450	Sbro.	"	
15. Aage Knudsen	19/403	1/732	1/450	Sbro.	"	
16. Mathilde Madsen	31/1299	1/1229	1/850	Vjg. v.	"	
17. Mette Marie Jepsen, f. Grauengaard	13/1099	1/434	1/750	Vjg. ø.	"	
18. Jens Peter Ovesen	9/510	1/836	1/451	Øsv.	"	
19. Maria Hundahl Hansen	27/898	1/430	1/851	Vjg. ø.	"	
20. Johs. A. Christiansen	12/804	1/732	1/851	Vjg. v.	"	
21. Ellen Gudrun Stelzner	22/403	1/732	1/452	Sbro.	"	
22. Harald Tamborg	7/805	1/438	1/452	Hobr.	"	
23. Karen Daugbjerg f. Gundersen	22/1004	1/849	1/452	Ryesg.	"	
24. Beate Johanne Winther	20/603	1/1132	1/852	Ryesg.	"	
25. Lucie Andrea Junge	20/299	1/833	1/852	Ryesg.	"	
26. Anna Marie Poulsen, f. Poulsen	24/805	1/1033	1/153	Anbv.	"	
27. Emil Petersen	2/807	1/835	1/453	Vjg. ø.	"	
28. H. J. Christiansen	20/807	1/433	1/153	Øsv.	"	
29. Esther Hansen	9/1107	1/1033	"	Øst.	"	
30. H. Skovgaard Christensen	10/809	1/1133	"	Hobr.	"	
31. Anna Margrethe Jensen	28/202	1/744	"	Vejg. ø.	"	
32. Ursula Hjorth Michelsen	11/805	1/843	"	Kjell.	"	
33. Jens Vestesen Møller	17/1204	1/835	1/853	Vejg. ø.	"	
34. Svend Aage Ingversen	18/1206	1/137	"	P. P.	"	
35. Asbjørn Andersen	23/106	1/137	"	Ryesg.	"	
36. Ellen Tamborg f. Møller	18/806	1/1133	1/154	Rantz.	"	
37. Karen Vibeke Ludwigs	30/808	1/234	1/454	Sbro.	"	
38. Jens Peter Thomsen	4/105	1/835	"	Rantz.	"	
39. Chr. Bak Sørensen	25/1008	1/737	"	Vejg. ø.	"	
40. Valb. Thomsen f. Olesen	12/1207	1/1237	"	Rantz.	"	
41. Inger Lassen f. Jensen	29/807	1/434	"	Vestk.	"	
42. Erik Hald	11/810	1/1237	1/854	Ryesg.	"	
43. Inger E. Jensen f. Martens	1/808	1/734	1/455	Hobr.	"	
44. Mette Østerriis f. Ulsø	8/1104	1/1238	"	Ryesg.	"	
45. Clarence B. Mathiassen	7/406	1/739	"	Ryesg.	"	

Navne	Født	Ansæt i Aalb.		Skole	Anc.	Anm.
		Lærer	O.lærer			
46. Karl Stenstrup	1/610	1/453	1/455	Fry.	1/455	
47. Astrid Christensen	9/1109	1/734	1/855	Øst.	1/855	
48. Ivan Rønn	2/609	1/240	"	P. P.	"	
49. Eva Vestergaard, f. Andersen	7/505	1/628	1/456	Øsv.	1/456	
50. N. K. A. Nielsen	22/199	1/1238	"	Kjell.	"	
51. G. K. Mark Andersen	13/309	1/240	"	Allé	"	
52. Emma Kathrine Sørensen, f. Sørensen	4/605	1/650	"	Fry.	"	
53. Johanne Olesen	26/202	1/438	1/856	Ryesg.	1/856	
54. Rigmor Kiel, f. Bay	4/309	1/1238	"	Øst.	"	
55. Margr. K. Bjørndahl Andersen	24/802	1/436	1/257	Vjg. ø.	1/257	
56. Ane Martinussen	24/605	1/1140	"	Ryesg.	"	
57. Edith M. Christoffersen	4/711	1/1237	1/457	Ryesg.	1/457	
58. Lilly Larsen	6/810	1/739	"	Rantz.	"	
59. Petrea B. Stegenborg	22/205	1/240	"	Rantz.	"	
60. W. Sinkbæk	22/810	1/1041	"	P. P.	"	
61. Willy Rasmussen	27/405	1/1140	"	Vestk.	1/456	
62. Ella Hansen, f. Skov	10/801	1/450	"	P. P.	1/457	
63. Else Margr. Schaarup f. Heltoft	30/1207	1/456	"	Allé	1/455	
64. Ingeborg Kofoed Haages	18/708	1/1156	"	Anbv.	1/457	
65. Ingeborg Krøyer, f. Johnsen	11/606	1/438	1/557	Rantz.	1/557	
66. Johanne Margr. Jensen	30/1004	1/240	1/857	P. P.	1/857	
67. Elly Reiner Petersen, f. Døhr	1/611	"	1/1257	P. P.	1/1257	
68. Anna Margr. Petersen	18/505	1/148	"	Vjg. ø.	"	
69. Niels Aksel Conradsen	8/405	1/1240	1/758	Vjg. v.	1/758	
70. Thor Petersen	6/213	1/441	"	Kjell.	"	
71. Minna J. Stærmose	27/212	1/1041	"	Ryesg.	"	
72. Erling N. J. Køllgaard	27/613	1/1042	"	Hobr.	"	
73. Ebba Mathiasen	10/114	1/1142	"	Rantz.	"	
74. Karen E. Olsen	19/607	1/643	"	P. P.	"	
75. Herdis Mark Andersen, f. Justesen	15/614	1/643	"	Vjg. ø.	"	
76. Henning Birch Jørgensen	1/817	1/843	"	Hobr.	"	
77. Edel Birch Jørgensen, f. Pedersen	20/816	1/244	"	Hobr.	"	
78. Holger P. Østerriis	4/603	1/444	"	P. P.	"	
79. Marie Vester	6/1210	1/1045	"	P. P.	"	
80. Birthe Kathrine Westergaard	21/1118	1/746	"	Øsv.	"	
81. Svend B. Olesen	23/1008	1/846	"	Kjell.	"	
82. Marie M. Johansen, f. Jeppesen	3/1209	1/847	"	Hobr.	"	
83. Poul Mølgaard	18/513	1/749	"	Vjg. v.	"	
84. Else Kronborg Forman, f. Nørgaard	16/814	1/849	"	P. P.	"	
85. Elna Marie Buch	9/610	1/250	"	Vjg. ø.	"	
86. Henning Søgaard	4/715	1/455	"	Allé	"	
87. Eva Streibig Pedersen	14/313	1/1046	1/858	P. P.	1/858	
88. Henning Lundsgaard Sørensen	19/114	1/154	"	Øst.	1/858	
89. Christen Berthelsen Randers	18/609	"	"	Rantz	1/1153	
90. Agnes Hansen, f. Vandborg	18/517	1/1244	1/1158	P. P.	1/1158	
91. Anna Sofie Jespersen, f. Skibsted	12/417	1/452	"	Hobr	"	

Navne	Født	Ansæt i Aalb.		Skole	Anc.	Anm.
		Lærer	O lærer			
92. Frank Busch Knudsen	18/913	1/1244	1/259	Hobr.	1/259	
93. Lars Peter Christoffersen	21/1204	—	1/959	Vestk.	1/458	
94. Vibeke Mortensen f. Larsen	15/1217	1/846	1/260	Sbro.	1/260	
95. Søren Andersen	12/819	1/1046	"	Rantz.	"	
96. Edel Lindegaard f. Ibsen	6/1217	1/849	1/360	P. P.	1/860	
97. Egon Stensbæk Schrøder	24/317	"	1/460	Kjell.	1/460	
98. Edith Krogsgaard	21/315	1/1045	1/360	Øst.	1/360	
99. Aksel Andersen	15/1212	1/448	1/760	Øst.	1/761	
100. Karen Pilgaard f. Christensen	7/015	1/453	1/060	Vestk.	1/960	
101. H. Sundgaard Jensen	2/1120	1/1046	1/1160	Sbro.	1/1160	
102. Karen Margr. Vang Kreim	28/224	1/1156	1/863	Øsv.	"	
103. Ingrid Johanne Høgh	18/220	1/452	"	Allé	"	
104. William Tougaard	20/1120	1/449	1/1260	Allé	1/1260	
105. Frank E. Jensen	7/1020	1/1046	1/161	Kjell.	1/161	
106. Tage Riis Poulsen	7/1020	1/453	1/261	Hobr.	1/261	
107. Elise Jensen	2/1019	1/1046	1/461	Rantz.	1/461	
108. Eva Elisabeth Nielsen	7/320	1/447	"	Øst.	"	
109. Søren Madsen	10/315	1/447	"	Øst.	"	
110. Kristian Jensen	4/720	1/947	"	Ryesg.	"	
111. Estrid Christensen, f. Larsen	24/422	1/947	"	Sbro.	"	
112. Grethe Højholt, f. Hilmer	4/1022	1/947	"	Kjell.	"	
113. Oscar Stensbæk Schrøder	20/1020	1/448	"	Hobr.	"	
114. Folmer F. Bisgaard	9/818	1/448	"	Anbv.	"	
115. Herdis E. Jensen, f. Nørgaard	3/723	1/948	"	Vjg. v.	"	
116. Aage Kjærulf Bisgaard	17/823	1/1048	"	Vestk.	"	
117. Poul Storgaard	10/923	1/1048	"	Ryesg.	"	
118. Jens Jørn Kortegaard	24/722	1/1148	"	Vjg. ø.	"	
119. Aksel Peter Jensen	28/819	1/1248	"	Vjg. v.	"	
120. Jens K. Østergaard	17/322	1/749	"	Vestk.	"	
121. Kaj Jørgensen	10/920	1/849	"	Rantz.	"	
122. Børge Jensen	18/122	"	"	Sbro.	"	
123. Ole Riis Christensen	20/821	"	"	Sbro.	"	
124. Albert Laage-Petersen	17/816	"	"	Kjell.	"	
125. Helene Als, f. Nielsen	1/814	"	"	Kjell.	"	
126. Tove Nygaard Pedersen	14/1223	"	"	P. P.	"	
127. Ruth Jørgensen f. Andersen	5/323	1/949	"	Vestk.	"	
128. Esther Fredskild Christiansen	8/323	1/450	"	Allé	"	
129. Helga Vestergaard f. Jacobsen	17/1217	1/452	"	Øst	"	
130. Hans Peder Lindegaard	7/821	1/853	"	Rantz.	"	
131. Else Pedersen	18/520	1/454	"	Rantz	"	
132. Kirstine Marie Hansen f. Nielsen	26/1104	1/356	"	Vjg. ø.	"	
133. Friedrich Wilhelm Grimnitz	27/415	1/756	"	Ryesg.	"	
134. Paul Bjørslev	17/721	1/860	"	Øst.	"	
135. Anna-Katrine Birkedal Rasmussen f. Nygaard	18/727	1/755	1/761	Fry.	1/761	
136. Esther Juul Andersen, f. Åstrup	16/823	1/750	1/861	Sbro.	1/861	

Navne	Født	Ansæt i Aalb.		Skole	Anc.	Anm.
		Lærer	O.lærer			
137. Ehlmann Ulrich Nielsen	2/506	1/250	1/861	Vjg. v.	1/859	
138. Jens Peter Emil Damborg.....	26/819	1/1050	1/861	Vejg. ø.	1/861	
139. Henning Højholt	19/520	1/450	1/1061	Allé	1/1061	
140. Martin Hovgaard Rasmussen.....	24/822	1/750	"	Hobr.	"	
141. Svend Gert Jensen	3/822	1/250	"	Ryescg.	"	
142. Gudrun Schrøder f. Jacobsen.....	22/425	1/450	1/1161	Rantz.	1/1161	
143. Knud Drast	5/619	1/650	1/462	Rantz.	1/462	
144. Thurid Pedersen f. Stormoen.....	14/322	1/156	1/862	P. P.	1/862	
145. K. Grønvald Nielsen	10/222	1/850	"	P. P.	"	
146. Helge Frederik Jørgensen.....	20/1223	"	"	Ryescg.	"	
147. Harald Petersen	8/120	"	1/862	P. P.	1/862	
148. Jens Chr. Pilgaard	26/805	"	"	Kjell.	"	
149. Erik Juul Andersen.....	9/127	1/852	"	Sbro.	"	
150. Ellen Petersen	25/826	1/852	"	Allé	"	
151. Bjarne Lyngsholm.....	30/820	1/251	1/163	Hobr.	1/163	
152. Karla Hammer	8/323	1/851	1/863	Allé	1/863	
153. Gudrun Gunge f. Rasmussen	3/314	1/751	1/763	Kjell.	1/763	
154. Hans Ludvig Borre Larsen	31/1022	1/1153	1/863	Sbro.	1/863	
155. Anna Bjørn Skaarup f. Hansen.....	18/424	—	"	Fry.	1/862	
156. Andreas Mejlhede Kjeldbjerg.....	31/1221	1/851	1/863	Anbv.	1/863	
157. Gustav Adolf Anton Emmer.....	18/816	1/861	"	Anbv.	"	
158. Gudrun Riis Christensen f. Pedersen..	20/523	1/851	"	Sbro.	"	
159. Louis Højgaard Sørensen	10/1019	1/754	1/1063	Vejg. ø.	1/1063	
160. Sven Andersen	12/225	1/453	1/1163	Vstk.	1/1163	
161. Gudrun Jacobsen f. Flyger.....	20/523	"	1/164	Allé	1/164	
162. Maria Aastrup Nygaard f. Bjerg	27/328	1/252	1/264	Allé	1/264	
163. Tove Bjerre f. Nielsen.....	17/724	1/1050	1/864	Vejg. v.	1/864	
164. Emilie Andrea Søndergaard f. Karnøe..	15/1217	1/452	1/464	Kjell.	1/464	
165. Emma Marie Borup.....	22/318	"	1/764	Allé	1/764	
166. Elisabeth Riishøj	20/205	—	1/864	Anbv.	1/1057	
167. Ellen Margrethe Kristiansen f. Andersen	18/1125	1/756	"	Ryescg.	1/864	

Faste lærere.

Navne	Født	Fast ansat i Aalb.	Skole	Anc.	Anm.
1. Erik Larsen	4/424	1/052	Vjg. ø.	1/049	
2. Thorkil Kjært. Jacobsen	30/625	"	Vjg. ø.	"	
3. Leo Chr. L. Larsen	0/821	"	Ryesg.	"	
4. Frode Høgh Jacobsen	20/627	1/053	Rantz.	1/650	
5. Edvin F. Hansen	10/425	1/053	Øsv.	1/949	
6. Alfr. Laur. Damborg	22/1225	"	Fry.	1/750	
7. Erland G. S. Kjærgaard	22/430	"	P. P.	1/950	
8. Hans Chr. Arnth Nielsen	18/1026	1/754	Rantz.	1/751	
9. Preben Ott.	5/628	1/954	Kjell.	1/1049	
10. Henning Schousbo Jørgensen	0/1228	"	P. P.	1/1050	
11. Jørgen Fokdal	22/828	"	Øst.	1/1250	
12. Bent Emil Hummelgaard	7/1227	"	Øst.	1/251	
13. Eichler Madsen	28/1127	"	Kjell.	1/051	
14. Ole Georg Nielsen	20/930	"	Vestk.	"	
15. Anders Stensgaard	7/424	"	Allè	"	
16. Holger Petersen	1/806	1/1154	Vestk.	1/050	
17. Harry Bom Simonsen	30/1229	1/455	Allè	1/250	
18. Svend Børge Andersen	23/625	1/055	Vestk.	1/852	
19. Lars Ruben Due	14/1127	"	Sbro.	1/052	
20. Svend Christensen	25/730	1/156	Øst.	1/553	
21. Ernst Jacobsen	21/1230	1/256	Rantz.	1/052	
22. Peder Aarup	28/829	"	Sbro.	1/254	
23. Hans Erik Holstein Johansen	18/1024	1/856	Anbv.	1/850	
24. Jens Højmosé Kristensen	10/126	1/056	Vjg. v.	1/852	
25. Abraham Stibius Abrahamsen	21/729	"	Allè	1/154	
26. Tyge Therkildsen	14/820	"	Anbv.	1/053	
27. Bendt Nielsen	8/331	1/157	Allé	1/055	
28. Johs. Sigersen Nielsen	1/231	1/357	Sbro.	1/252	
29. Holger Sigaard Jensen	5/632	1/457	Sbro.	1/856	
30. Bent Rasmussen	8/1231	1/657	Sbro.	1/053	
31. Finn Th. L. Johansen	11/728	"	Vjg. ø.	1/054	
32. Robert Preben Andersen	14/132	1/057	Vestk.	1/052	
33. Elmer Erik Kristensen	2/029	"	Vjg. v.	1/054	
34. Svend Hansen	23/732	"	P. P.	"	
35. Svend Aage Rønn Larsen	4/627	"	Vjg. ø.	"	
36. Mogens Petersen	23/1133	"	Sbro.	"	
37. Hermann Karlsen	28/1032	"	Vejg. ø.	1/1054	
38. Bent Ove Jensen	5/832	1/158	Allè	1/155	
39. Ole Krogsgaard Jespersen	1/531	"	Allè	1/158	
40. Ib Reimer	30/121	1/858	P. P.	1/854	
41. Børge C. Thellufsen	18/732	1/058	P. P.	1/757	
42. Thorv. Bendix Petersen	5/1125	"	Vestk.	1/458	
43. Gunnar Dehlholm Arensborg	18/823	1/159	Allè	"	
44. Poul Svendsen	12/432	1/1058	Allè	"	
45. Ernst Busk Pedersen	0/233	1/259	Øst.	1/057	

Navne	Født	Fast ansat i Aalb.	Skole	Anc.	Anm.
46. Hans Jørgen Christensen	14/334	1/459	Vejg. ø.	1/256	
47. Knud Martin Nielsen	4/134	"	Vestk.	1/458	
48. Tage Leo Hansen	21/334	1/759	Vestk.	"	
49. Raymond Swing	3/827	"	Allè	"	
50. Carsten Klemmen Klems	21/627	1/859	Vjg. v.	"	
51. John Flemming Olsen	31/634	1/059	Allè	1/258	
52. Kornum Langagergaard	14/423	"	Hobr.	1/458	
53. Frits Nielsson	11/634	"	Allè	"	
54. Henning Larsen	2/535	1/1059	Vjg. ø.	"	
55. Anders Jørgen Jensen	3/226	1/1259	Hobr.	"	
56. Finn Byriel Trolle	24/635	1/760	Kjell.	1/758	
57. Jørgen Madsen	31/1035	"	Hobr.	"	
58. Peter Jul Petersen	24/1222	"	Øsv.	"	
59. Frode Dan Kofoed Rasmussen	19/824	"	Fry.	"	
60. Jørgen Rix	8/834	"	Allè	1/458	
61. Poul Balling	31/1033	1/860	Ryesg.	"	
62. Anton Henriksen	23/634	"	Sbro.	"	
63. Erik Nielsen	1/637	"	Rantz.	1/858	
64. Poul Stig Nørgaard	1/835	1/1260	Rantz.	"	
65. Carl Jørgen Quist	31/831	"	Sbro.	1/758	
66. Jørgen Pedersen	21/234	1/161	Vjg. v.	1/159	
67. Jens Bach Sørensen	16/235	1/761	Hobr.	1/759	
68. Knud Mogensen	20/1236	"	Sbro.	"	
69. Leo Hansen	3/1136	"	P. P.	"	
70. Poul Erik Nielsen	5/031	"	Rantz.	"	
71. Børge Bjerre	10/1030	"	Hobr.	"	
72. Leif Vestergaard	10/1236	"	Vestk.	"	
73. Bent Erik Kristiansen	16/634	"	Rantz.	"	
74. Bengt Uhrbrand Bengtson	11/437	1/861	Vjg. ø.	1/859	
75. Jørgen Ringgaard	25/1226	1/1161	Vjg. v.	1/458	
76. Knud Arne Hansen	18/634	"	Hobr.	1/758	
77. Ole Christensen	20/537	"	Hobr.	"	
78. Bent-Erik Andreasen	17/636	1/762	Vestk.	"	
79. Hans Nøhr Clemmensen	8/1135	"	Rantz.	"	
80. Poul Arne Jensen	27/536	"	Øsv.	1/958	
81. Franch Petersson	28/035	1/862	Øst.	1/760	
82. Birger Strøm	18/631	"	P. P.	1/860	
83. Hans Chr. Vedel	28/136	"	Fry	"	
84. Harry Jensen	22/123	"	Hobr.	"	
85. Peder Kirch	8/427	1/062	Anbv.	1/953	
86. Arne Landbo	21/1232	"	Sbro.	1/458	
87. Henning Spliid Jensen	24/338	"	Fry.	1/860	
88. August Henning Therkildsen Danielsen	12/337	1/1062	Øsv.	1/1060	
89. Peter Thygesen	30/636	1/1262	Sbro.	1/1260	
90. Anders Jørgen Hove	20/437	1/463	Vestk.	1/1160	
91. Hans Jørgen Husum	16/838	1/763	Fry.	1/761	

Navne	Født	Fast ansat i Aalb.	Skole	Anc.	Anm.
92. Hans Erik Jensen	25/239	1/763	Øst.	1/761	
93. Torben Kjeldsen	10/734	"	P. P.	"	
94. Erhardt Hedegaard Nielsen	14/1233	"	Hobr.	"	
95. Poul Egede Nielsen	24/1226	1/863	Vjg. ø.	1/853	
96. Vilhelm Sørensen	11/1027	"	Fry.	1/854	
97. Per Loft Jacobsen	28/234	"	Ryescg.	1/158	
98. Sven Hall.....	5/837	"	Anbv.	1/860	
99. Herluf Stensen Anderson	16/1035	"	P. P.	1/860	
100. Mogens Konradsen	11/1132	"	Anbv.	1/761	
101. Finn Svendsen	26/438	"	Fry.	1/861	
102. Willy Nesgaard.....	23/1238	"	Anbv.	"	
103. Egon Sørensen Gilkrog	15/431	1/864	Sbro.	1/458	
104. Erik Franz Petersen	12/636	1/764	Kjell.	1/760	
105. Per Drustrup.....	5/239	"	Anbv.	1/762	
106. Jørgen Lindgren	1/637	1/864	Hobr.	"	
107. Keld Hansen.....	29/836	"	Vjg. ø.	1/862	
108. Karl Peter Jørgen Frederik Andersen.....	24/233	"	Øst.		
109. Jørgen Mølgaard.....	16/1236		P. P.		1/8 63 aspir.
110. Knud Magnusson.....	4/124		Øsv.		"
111. Ole Alberg Østergaard.....	8/839		Kjell.		"
112. Jørgen Hansen Møller	5/240		Øst.		1/1163 aspir.
113. Kurt Lund Mørkbak	15/839		Øst.		1/8 64 aspir.
114. Ib Guldager.....	27/839		Hobr.		1/8 64 aspir.
115. Ejvind Winge Rasmussen	28/139		Vjg. v.		"
116. Kaj Brogaard Jensen	27/840		Ryescg.		1/8 64 aspir.
117. Poul Billeskov Jansen	26/437		Vestk.		1/8 64 aspir.
118. Kjeld Elmann Olsen.....	24/139		Allè		"
119. Torben Kaj Jensen	13/840		Kjell.		"
120. Frank Andersen	27/828		Anbv.		"
121. Viggo Thomsen	16/831		Vjg. ø.		"
122. Frede Møller Nielsen	10/835		Fry.		"
123. Henning Søby Nielsen.....	4/240		Allè		"

Faste lærerinder.

Navne	Født	Fast ansat i Aalb.	Skole	Anc.	Anm.
1. Grethe Ilum Knudsen, f. Steensig	²⁵ / ₄ 26	¹ / ₀ 52	Vestk.	¹ / ₀ 49	
2. Anna Margrethe Nielsen, f. Østergaard	²⁴ / ₂ 30	¹ / ₄ 54	Kjell.	¹ / ₇ 53	
3. Karen E. Hedegaard	³⁰ / ₄ 30	¹ / ₀ 54	Vestk.	¹ / ₀ 53	
4. Aase Jacobsen, f. Kofoed	¹¹ / ₂ 29	¹ / ₁₂ 54	Allé	¹ / ₀ 51	
5. Ellen Aagaard f. Henriksen	³⁰ / ₆ 31	¹ / ₂ 55	Hobr.	¹ / ₂ 55	
6. Karen Vagning, f. Rønnow	¹⁵ / ₁₂ 29	¹ / ₄ 55	Anbv.	¹ / ₁₀ 53	
7. Birthe Henriksen	⁴ / ₁ 29	¹ / ₀ 55	Vestk.	¹ / ₇ 53	
8. Marie Kristensen, f. Olesen	¹⁴ / ₈ 30	"	Vjg. v.	¹ / ₂ 55	
9. Grethe Vej Nielsen	⁹ / ₁₀ 31	"	Allè	¹ / ₀ 55	
10. Grete Trankjær	²⁵ / ₁₀ 30	"	Allè	¹ / ₄ 55	
11. Karin G. Moss Hansen, f. Amdisen	²⁰ / ₁₀ 31	"	Allè	¹ / ₀ 55	
12. Else Andersen f. Ottosen	³⁰ / ₁₀ 31	"	Sbro.	"	
13. Tove Hansen, f. Kristensen	⁵ / ₁ 32	"	Fry	"	
14. Ella Therkildsen f. Voldstedlund	²⁷ / ₄ 29	¹ / ₂ 56	Ryessg.	¹ / ₂ 54	
15. Else Lyngsholm, f. Henriksen	²⁶ / ₂ 25	¹ / ₄ 56	Kjell.	¹ / ₂ 51	
16. Irma Kildegaard Nielsen, f. Christiansen	²² / ₃ 30	¹ / ₇ 56	Fry.	¹ / ₀ 55	
17. Kitty Møller	¹³ / ₀ 30	¹ / ₀ 56	Rantz.	¹ / ₃ 56	
18. Ellen Søndergaard Andersen, f. Bak	²⁰ / ₁₁ 31	"	Vestk.	¹ / ₀ 56	
19. Martha Pilgaard, f. Jensen	¹¹ / ₁₀ 32	"	Kjell.	"	
20. Ruth Sørensen	¹⁸ / ₆ 32	"	Allè	"	
21. Bente Helene Rasmussen, f. Ubbesen	¹⁴ / ₁₁ 31	"	Rantz.	"	
22. Bodil Winther Thellufsen, f. Olesen	²³ / ₀ 32	"	Vestk.	"	
23. Else Hansen	⁵ / ₂ 33	"	Allè	¹ / ₀ 57	
24. Karen Aabo Rasmussen	²⁷ / ₁₀ 26	¹ / ₁ 57	Vjg. v.	¹ / ₀ 49	
25. Birgitte Stampe Møller	³ / ₂ 31	"	Ryessg.	¹ / ₁₂ 56	
26. Inge Lillian Stensgaard, f. Christiansen	¹⁷ / ₄ 32	"	Allè	¹ / ₁ 57	
27. Ingrid Nielsen, f. Grubbe	¹¹ / ₁₂ 32	"	Vestk.	"	
28. Hilda Christensen, f. Hove	²⁵ / ₁ 33	"	Vjg. ø.	¹ / ₀ 57	
29. Asta Hermann	²⁸ / ₄ 14	¹ / ₀ 57	Allé	¹ / ₀ 54	
30. Birgit Søtoft, f. Johansen	¹⁸ / ₆ 32	"	Øst.	¹ / ₀ 57	
31. Karen Margrethe Pedersen, f. Hansen	¹⁸ / ₀ 32	"	Sbro.	"	
32. Else Eline Mikkelsen	²⁵ / ₀ 33	¹ / ₁ 58	Hobr.	¹ / ₁ 58	
33. Lise Madsen, f. Duus	²⁰ / ₃ 34	"	Ryessg.	"	
34. Esther Hare Hansen f. Hansen	¹⁰ / ₄ 34	¹ / ₂ 58	Vestk.	¹ / ₂ 58	
35. Margit Mariane Sørensen, f. Jensen	¹⁴ / ₄ 22	¹ / ₇ 58	Kjell.	¹ / ₂ 52	
36. Ellen Holst Larsen	⁴ / ₇ 24	¹ / ₈ 58	Sbro.	¹ / ₁ 55	
37. Bodil Nørgaard Gether, f. Bech	²⁰ / ₈ 32	"	Allè	¹ / ₄ 58	
38. Lis Skovgaard Fredberg, f. Jensen	²² / ₅ 32	¹ / ₀ 58	Vestk.	"	
39. Hannah Samuelsen Jensen, f. Jacobsen	⁷ / ₆ 34	"	Øst.	"	
40. Inge Bitten Larsen, f. Eriksen	³ / ₁₂ 32	¹ / ₁₀ 58	Hobr.	"	
41. Tora Greve	²⁰ / ₀ 35	¹ / ₁ 59	Allé	"	
42. Kirsten Johanne Pedersen, f. Jacobsen	¹ / ₁₁ 33	"	Vestk.	"	
43. Bente Mandrup Nielsen f. Bech	¹⁷ / ₀ 35	"	Vestk.	"	
44. Lisbeth Poscholann Christensen, f. Kofoed	¹⁴ / ₇ 34	"	Kjell.	¹ / ₄ 59	
45. Grethe Lund Dørr, f. Pedersen	²¹ / ₀ 34	¹ / ₀ 59	Vjg. ø.	¹ / ₄ 58	

Navne	Født	Fast ansat i Aalb.	Skole	Anc.	Anm.
46. Henny Edna Stenbro	17/1034	1/059	Sbro.	1/458	
47. Kaja Petersen, f. Christensen	3/1135	"	Ryescg.	"	
48. Signe Grønborg Larsen, f. Jørgensen	10/1134	"	Anbv.	"	
49. Kathrine Zennaro f. Andersen	20/435	1/1159	P. P.	"	
50. Bente Boel Hare Hansen	6/136	1/760	Vestk.	1/758	
51. Bodil Grauegaard Jepsen	6/829	"	Allè	"	
52. Aase Muld, f. Mähl	5/134	"	Rantz.	"	
53. Elsebeth Clemmensen, f. Grubbe	14/136	1/860	Hobr.	"	
54. Else Balling, f. Ebert	14/835	"	Ryescg.	"	
55. Birthe Gärtner, f. Jacobsen	2/035	"	Hobr.	1/458	
56. Rita Harpøth Østergaard, f. Zilstorff	22/432	1/1260	Allè	1/757	
57. Bodil Poulsen f. Sørensen	28/230	"	Allè	1/256	
58. Hanne Holst	4/133	1/761	Øst.	1/759	
59. Gerda Augusta Bystrup f. Jensen	20/511	1/861	Fry.	1/654	
60. Minna Blokkebak Poulsen f. Nordesgaard	20/731	1/861	Vjg. v.	1/856	
61. Kirsten Birgit Holck f. Rohde	13/231	"	Øst.	1/555	
62. Ellen Margrethe Bang Hove, f. Wulff	0/137	"	Vestk.	1/859	
63. Ellen Kjærulff Jensen	2/1236	1/462	Vjg. v.	1/160	
64. Bente Vagner Jensen	20/733	1/862	Hobr.	1/858	
65. Kirsten Aase Harriet Svensson f. Lund	14/1136	1/762	Øst.	1/160	
66. Ellen Rigmor Nielsen	10/1037	1/862	Vjg. ø.	1/860	
67. Margith Andersen	10/436	"	Øsv.	"	
68. Ragna Vogdrup	11/1036	"	Hobr.	"	
69. Else Birch Svendsen f. Andersen	5/837	"	Kjell.	"	
70. Oda Jessen f. Nielsen	11/1124	"	Vjg. ø.	1/057	
71. Agnes Elisabeth Langgaard Petersen	3/835	"	Vjg. v.	1/760	
72. Lissy Landbo f. Pedersen	7/634	1/062	Vestk.	1/458	
73. Hanne Jacobsen	28/1237	"	Fry.	1/860	
74. Kaja Mortensen f. Zobbe	18/825	"	"	"	
75. Kirsten Riksted f. Rise	20/1231	1/263	Ryescg.	1/1158	
76. Birthe Holm	1/839	1/763	P. P.	1/761	
77. Marna Dam Rix f. Petersen	5/837	"	Sbro.	"	
78. Else Rigø-Petersen f. Nielsen	2/832	1/863	Fry.	1/157	
79. Bodil Eriksen	20/035	"	Vjg. v.	1/458	
80. Ulla Pedersen, f. Bach	5/138	1/1063	Vjg. ø.	1/1061	
81. Minna Jacobsen, f. Pedersen	20/534	1/864	Vjg. ø.	1/1059	
82. Lis Althof Jensen	6/838	"	Sbro.	1/861	
83. Annie Krebs f. Olesen	0/1139	"	Øsv.	1/862	
84. Tove Andersen Mølgaard	12/733	"	Vjg. ø.	"	
85. Karen Fedder	22/639	"	Sbro.	"	
86. Hanne Knudsen, f. Broch	8/539	"	Hobr.	"	
87. Birgit Nielsen, f. Asklov	9/1138	"	Hobr.	"	
88. Karin Rosenquist	11/836	"	Hobr.	"	
89. Hanne Borup Nielsen	5/637	"	Kjell.	"	
90. Elisabeth Bjødstrup Thorsted, f. Sørensen	17/038	"	Vjg. v.		
91. Alise Johanne Gandrup f. Mathiasen	20/826	"	Øst.		1/8 63 aspir.

Navne	Født	Fast ansat i Aalb.	Skole	Anc.	Anm.
92. Inge Tove Christensen	22/437		Vjg. ø.		1/8 63 aspir.
93. Esther Juncher Sørensen	19/1026		"		"
94. Rosel Karin Kjeldsen, f. Schultz	8/241		Allè		1/4 64 aspir.
95. Inge Lise Møller Christensen	9/839		Hobr.		1/7 64 aspir.
96. Aase Rasmussen, f. Holmberg	26/1040		Sbro.		"
97. Inger Margrethe Lauritsen	20/840		Anbv.		1/8 64 aspir.
98. Birthe Guldager, f. Hansen	20/841		Kjell.		"
99. Grethe Schousbo Jørgensen	3/433		Øst.		"
100. Gerda Kjeldberg, f. Skibsted	21/424		Allé		"
101. Tove Holm-Petersen, f. Pedersen	14/141		Øsv.		"
102. Lisbeth Anna Svendsen	2/841		Fry.		"
103. Grethe Sørensen	3/441		—		"
104. Else Marie Bødker Jansen, f. Thomsen	16/342		Hobr.		"
105. Inger Thomsen	14/1141		Vjg. v.		"
106. Bente Schøndorf, f. Larsen	19/241		"		"
107. Helle Frederiksen	10/241		Kjell.		"
108. Inga Elise Andersen, f. Andersen	1/241		Vjg. ø.		"
109. Inger Morell Skaalum	5/540		P. P.		"
110. Karin Bryd Pedersen	25/639		"		"
111. Karin Buhl	16/540		Hobr.		"
112. Inger Lis Sørensen	1/141		Øst.		"

Timelærere.

Navne	Født	Dim. år	Ansæt	Skole	Anm.
1. Bjørn Erling Ejerskov	7/1137	1964	1/864	Vejg. v.	
2. Arne Sloth Christoffersen	20/142	"	"	Vestk.	
3. Leif Pedersen	19/138	"	"	Hobr.	
4. Niels Christensen	28/236	"	"	Øsv.	
5.					
6.					
7.					
8.					
9.					
10.					
11.					
12.					
13.					
14.					
15.					

Timelærerinder.

Navne	Født	Dim. år	Ansæt	Skole	Anm.
1. Karen Juel Jensen	13/702	1924	1/252	Øsv.	
2. Sidsel Dam	8/824	1953	1/457	Kjell.	
3. Jytte Bengtson	17/924	"	"	Hobr.	
4. Esther Volder Kortegaard f. Larsen	20/122	1946	1/863	Vejg. ø.	
5. Birgit Hauch Andersen	18/838	1964	1/864	Øsv.	
6. Hanne Andersen	19/1141	"	"	Rymsg.	
7. Lisbeth Welin Zaar f. Christiansen	10/1041	"	"	Fry.	
8. Annelise Hansen	11/1041	"	"	Vstk.	
9. Anna Margrethe Hørslev Andersen f. Iversen	15/041	"	"	Øst.	
10. Elisabeth Klock f. Krüger	30/041	"	"	Sbro.	
11. Jette Rasmussen	22/440	"	"	Allè	
12. Karen Birgit Thygesen	30/040	"	"	Allè	
13. Grethe Vangsgaard	5/834	"	"	Fry.	
14.					
15.					

Faste vikarer (mandlige).

Navne	Født	Dim. år	Ansæt	Skole	Anm.
1. Mogens Bak	²¹ / ₂ 38	1962	¹ / ₈ 62	Fry.	
2. Aage Beltoft Ørbæk	²⁸ / ₂ 40	1963	¹ / ₈ 64	Ryesg.	
3.					
4.					
5.					
6.					

Faste vikarer (kvindelige).

Navne	Født	Dim. år	Ansæt	Skole	Anm.
1. Minna Hammerhøj Kristensen	⁸⁰ / ₃ 41	1964	¹ / ₈ 64	Anbv.	
2. Inge Søltøft	⁷ / ₃ 40	"	"	Hobr.	
3.					
4.					
5.					
6.					

Årsvikarstillinger (mandlige).

Navne	Født	Dim. år	Ant.		Anm.
			Løst	Fast	
1. Ole Johannes Sørensen	³ / ₀ 41	1964		¹ / ₀ 64	
2. Per Flemming Sørensen	²¹ / ₀ 40	1964		»	
3. Hans Pedersen	⁸ / ₀ 41	1964		»	
4.					
5.					
6.					

Årsvikarstillinger (kvindelige).

Navne	Født	Dim. år	Ant.		Anm.
			Løst	Fast	
1. Aase Jytte Helledie	²⁹ / ₀ 38	1964		¹ / ₀ 64	
2.					
3.					
4.					
5.					
6.					

Sygdom blandt lærerpersonalet ¹/₈ 1963 til ³¹/₇ 1964.

	Antal sygedage	I pct. af samtlige pligtige skoledage
Lærere	1126	1,92
Lærerinder .	2238	4,29 *

* Heri ikke medregnet lærerinders fravær på grund af graviditet.

Forandringer i lærerpersonalet.

Afskedigelser:

31. aug. 1963: Skolepsykolog Freddy Kops (ansat som medhjælper hos konsulenten for specialundervisningen i Vejle amt).
30. sept. 1963: Overlærer Gerda Lebrecht Nielsen, Ryesgade (alder).
31. okt. 1963: Overlærer Ole Hecquet, Rantzausgades skole (ansat som skoleinspektør i Horsens).
Lærer Arne Bundgaard, Vejgaard vestre skole (ansat ved Korsholm skole).
Lærer Henning Jul Pedersen, Østermarkens skole.
31. dec. 1963: Overlærer Klara Jørgensen, Poul Paghs Gades skole, (alder).
Overlærer Orla Jespersen, Østermarkens skole (ansat i Tikøb).
Aspirant Ella Jacobsen, Vejgaard vestre skole (ansat ved Øland skole).
Aspirant Ingerlise Sørensen, Vejgaard østre skole (ansat ved Vadum centralskole).
31. jan. 1964: Overlærer Else Hecquet, Sønderbrøskolen (ansat i Horsens).
29. feb. 1964: Timelærerinde Lena Anthonsen, Alleskolen, (ansat ved Arnum skole).
31. juli 1964: Overlærer Kamma A. N. Boel, Kjellerupsgades skole (alder).
Overlærer G. Odgaard Christensen, Ryesgades skole (ansat ved Klostermarksskolen).
Overlærer Signe Djernis Schultz, Vesterkærets skole
Overlærer Kirsten M. Andreasen, Hobrovejens skole (ansat ved Skpr. Clement skolen).
Lærer Knud O. Schrøder, Rantzausgades skole (ansat ved Aalborg seminarium).
Lærer Erling Eskesen, Alléskolen (ansat ved Ørridslev fælleskole).
Lærer Arne Andersen, Kjellerupsgades skole (ansat ved Ki-bæk skole).
Lærerinde Ruth Grøne, Rantzausgades skole (ansat ved Hasseris skolevæsen).
Lærerinde Gerda Heilesen, Rantzausgades skole (ansat ved Aalborghus statsgymnasium).

31. juli 1964: Lærerinde Grethe Poulsen, Vesterkærets skole (ansat i Brønderslev).
 Lærerinde Karin Hjorth, Sønderbroskolen (ansat i Hørsholm).
 Lærerinde Liselotte Søndergaard Poulsen, Hobrovejen skole.
 Lærerinde Bente Gerda Kaas, Alléskolen (ansat i Hals).
 Aspirant Helene Caspersen, Østermarkens skole.
 Aspirant Kurt Benedikt Nielsen, Ryesgade (ansat i Frederikshavn).
 Timelærer Erling Søndergaard, Ryesgade (ansat ved Horsens skolevæsen).

Ansættelser:

Som skoleinspektør er ansat:

1. feb. 1964: Viceskoleinspektør Kurt Guldsø Nielsen, Hobrovejens skole (skoleinspektør ved Vesterkæret skole).

Som viceskoleinspektør er ansat:

1. april 1964: Lærer Henning Nielsen, Vesterkærets skole (ansat ved Hobrovejens skole).

Som skolepsykologer er ansat:

1. april 1964: Lærerinde Inger Marie Søndergaard, Hobrovejens skole.
 1. aug. 1964: Lærer Svend Vilhelm Søltøft, Alléskolen.

Som overlærere er oprykket:

1. aug. 1963: Lærerinde Anna Bjørn Skaarup f. Hansen, Frydendal skole.
 1. sep. 1963: Lærer Andreas Mejlhede Kjeldberg, Annebergvej skole.
 Lærer Gustav Adolf Anton Emner, Annebergvej skole.
 Lærerinde Gudrun Riis Christensen, Sønderbroskolen.
 1. okt. 1963: Lærer Louis Højgaard Sørensen, Vejgaard østre skole.
 1. nov. 1963: Lærer Svend Andersen, Vesterkæret skole.
 1. jan. 1964: Lærerinde Gudrun Jacobsen f. Flyger, Alléskolen.
 1. feb. 1964: Lærerinde Marie Aastrup Nygaard f. Bjerg, Alléskolen.
 1. marts 1964: Lærerinde Tove Bjerre f. Nielsen, Vejgård vestre skole.
 1. april 1964: Lærerinde Emilie Andrea Søndergaard f. Karnø, Kjellerupsgades skole.
 1. juli 1964: Lærerinde Emma Marie Borup, Alléskolen.
 1. aug. 1964: Lærerinde Ellen Margr. Kristiansen f. Andersen, Ryesgades skole.

og ansat som overlærer er:

1. aug. 1964: Overlærer Elisabeth Riishøj, København.

1. aug. 1964: Lærerinde Inger Margr. Lauritsen.
 — Bente Schøndorff f. Larsen.
 Timelærerinde Helle Frederiksen.
 Fast vikar Inga Elise Andersen f. Andersen.
 Seminarieelev Birthe Guldager f. Hansen.
 — Grethe Schousbo Jørgensen.
 — Gerda Kjeldberg f. Skibsted.
 — Tove Pedersen.
 — Lisbeth Anna Svendsen.
 — Grethe Sørensen.
 — Else Marie Bødker Jansen f. Thomsen.
 — Inger Thomsen.
 — Inger Morell Skaalum.
 Timelærerinde Karin Bryd Petersen.
 — Karin Buhl.
 — Inger Lis Sørensen.

Som timelærere og timelærerinder er ansat:

1. aug. 1964: Seminarieelev Bjørn Erling Ejerskov.
 — Arne Sloth Christoffersen.
 — Leif Pedersen.
 — Niels Christensen.
 — Birgit Hauch Andersen.
 — Hanne Andersen.
 — Lisbeth Welin Zaar f. Christiansen.
 — Annelise Hansen.
 — Anna Margr. Hørslev Andersen f. Iversen.
 — Elisabeth Kloch f. Krüger.
 — Jette Rasmussen.
 — Karen Birgit Thygesen
 — Grethe Vangsgaard.

Som faste vikarer er ansat:

1. okt. 1963: Lærer Karl-Peter Jørgen Frederik Andersen.
 1. jan. 1964: Lærerinde Aase Holmberg f. Rasmussen.
 1. aug. 1964: Lærer Aage Beltoft Ørbæk.
 Seminarieelev Minna Hammershøj Kristensen.
 — Inge Søltøft.

Som årsvikarer er antaget:

1. aug. 1964: Seminarieelev Ole Johannes Sørensen.
 — Per Flemming Sørensen.
 — Hans Pedersen.
 Småbørnslærerinde Aase Jytte Helledie.

Lærerpersonalets videreuddannelse.

Østersundbyvejens skole.

- A. Danielsen — Danmarks lærerhøjsk. fjerntilskr. Tysk. — 1. aug. 1963 til 30. juni 1964.
Edvin Hansen — Danmarks lærerhøjsk. Fysik. — Feriekursus 1964 — 14 dage.
Poul Jensen — Danmarks lærerhøjsk. Fysik. — Feriekursus 1964 — 14 dage.
Poul Jensen — Aalborg årskursus. Matematik I. — 15. aug. 1963 til 1. april 1964.
Josef Poulsen — Rådet for større færdselssikkerhed. Færdselslære. — Feriekursus 1964 — 8 dage.

Vejgaard østre skole.

- Th. Lyngby — Aalborg Årskursus. Førstehjælp — Aug.—sept. 1963.
Jens Vestesen Møller — studieophold i Vestberlin. Tysk — November 1963, 8 dage.
Erik Larsen — Danmarks Lærerhøjskole. Matematik (2×2 dages kursus). — Forår 1964.
Efterår 1964.
Jens Jørn Kortegaard — Danmarks Lærerhøjskole. Matematik (2×2 dages kursus). — Forår 1964. Efterår 1964.
Thorkild Jacobsen — Danmarks Lærerhøjskole. Matematik (2×2 dages kursus). — Forår 1964. Efterår 1964.
Jens Damborg — Danmarks Lærerhøjskole. Matematik. — Efterår 1964 2 dage.
Hilda Christensen — Aalborg Årskursus. Engelsk II. — 1. sept. 1963 til 16. maj 1964.
Bengt Bengtson — Aalborg Årskursus. Førstehjælp. — Aug.—sept. 1963.
Ester Juncker Sørensen — Aalborg Årskursus. Maskinskrivning. — Feriekursus 1964 14 dage.
Inge T. Christensen — Aalborg Årskursus. Læsehøjskoleundervisning. — Sept. 1963 til april 1964.

Vejgaard vestre skole.

- C. Klemmen Klems — Aalborg Årskursus. Dansk I. — Sept. 1963 til apr. 1964.
E. Vinge Rasmussen — Aalborg Årskursus. Matematik I. — 2 år. Sept. 1963 til apr. 1964.

Østermarkens kommuneskole.

- Hannah Jensen — Aalborg Årskursus. Sprogagttagelse. — 20 timer.
Søren Madsen — Aalborg Årskursus. Sprogagttagelse. — 20 timer.
Astrid Christensen — Aalborg Årskursus. Sprogagttagelse. — 20 timer.
Inger Lis Sørensen — Aalborg Årskursus. Sprogagttagelse. — 20 timer.
Aksel Andersen — Aalborg Årskursus. Sprogagttagelse. — 20 timer.
Eva E. Nielsen — Aalborg Årskursus. Sprogagttagelse. — 20 timer.
Hanne Holst — Aalborg Årskursus. Sprogagttagelse. — 20 timer.
Alice Gandrup — Aalborg Årskursus. Sprogagttagelse. — 20 timer.
Bent Hummelgaard — Aalborg Årskursus. Maskinskrivning. — 60 timer.
Jørgen H. Møller — Aalborg Årskursus. Tegnekursus. — 27. juli til 10. aug. 1964.

Alléskolen.

- G. Mark Andersen — Aalborg Årskursus. Metalsløjde. — 1. sept. 1963 til 1. juni 1964.
G. Arensborg — Marselisborg seminarium. Matematik. — Feriekursus 14 dage sommeren 1964.
Else Hansen — Aalborg Årskursus. Geografi. — 1. okt. 1963 til 15. juni 1964.
B. Grauengaard Jepsen — Aarhus Universitet. Specialkursus A (Ernærings- og kostlære). — 1. okt. 1963 til 1. april 1964.

- O. Krogsgaard — Danmarks lærerhøjskole. Pædagogik og psykologi. — 1. sept. 1963 til 15. juni 1964.
 O. Krogsgaard — Danmarks lærerhøjskole. Uppsalaprøven. — 1. sept. 1963 til 15. juni 1964.
 K. Elman Olsen — Askov Sløjdlærerskole. Sløjdlærereksamen. — 1. juli 1964 til 8. aug. 1964.
 Anders Stensgaard — Danmarks lærerhøjskole. Fysik. — Feriekursus 1964 14 dage.
 Anders Stensgaard — Danmarks lærerhøjskole. Matematik. — Feriekursus 1964 8 dage.
 H. Søgaard — Danmarks lærerhøjskole. Fysik. — Feriekursus 1964 14 dage.
 H. Søgaard — Danmarks lærerhøjskole. Matematik. — Feriekursus 1964 8 dage.
 Svend Søltøft — Danmarks lærerhøjskole. Pædagogik og psykologi. — 1. sept. 1963 til 15. juni.
 Svend Søltøft — Danmarks lærerhøjskole. Uppsalaprøven. — 1. sept. 1963 til 15. juni 1964.

Sønderbroskolen.

- Mogens Petersen — Aalborg Årskursus. Sang og musik III. — 1. sept. 1963 til 1. juli 1964.
 Birthe Espersen — Svendborg lærerforen. Sproglig forståelse. — 6. februar 1964 9 timer.
 Egon Gilkrog — Askov Sløjdske. Træsløjd I, II og III. — 25. maj til 28. sept. 1964.
 Børge Jensen — Aalborg Årskursus. Sang og musik III. — 1. sept. 1963 til 1. juli 1964.
 C. J. Qvist — Statens tegnelærerkursus. Formning II. — 6. juli 1964 til 1. aug. 1964.
 B. Rasmussen — Danmarks lærerhøjskole. Moderne matematik. — 24 timer.
 E. Juel Andersen — Danmarks lærerhøjskole. Moderne matematik. — 24 timer.
 P. Aarup — Danmarks lærerhøjskole. Moderne matematik. — 24 timer.
 P. Aarup — Aalborg Årskursus. Mikroskopi. — Efteråret 1964.
 E. Holst Larsen — Danmarks lærerhøjskole. Engelsk II. — 25. juni 1964 til 8. juli 1964.
 Karen Pedersen — Danmarks lærerhøjskole. Engelsk II. — 25. juni 1964 til 8. juli 1964.
 Ester Juul Andersen — Danmarks lærerhøjskole. Engelsk II. — 25. juni 1964 til 8. juli 1964.

Kjellerupsgades skole.

- A. Thor Petersen — Danmarks Brevskole. Latin.
 E. Søndergaard — Katedralskolen. Sproglig forståelse. — 14 timer.
 E. St. Schrøder — Danmarks lærerhøjskole. Matematik. — Kort kursus.
 Frank Jensen — Danmarks lærerhøjskole. Matematik. — 32 timer.
 Preben Ott — Fjernkursus D.L.H. Stilskrivning, fransk. — 1. sept. 1963 til 1. april 1964.
 Grethe Højholt — Jysk Faglærerkursus. Tysk. — Hele året.

Rantzausgadess skole.

- Stig Nørgaard — Aalborg Årskursus. Sang og musik III. — 1. sept. 1963 til 1. juli 1964.
 Stig Nørgaard — Danmarks lærerhøjskole. Engelsk. — Feriekursus 2 uger.
 Ernst Jacobsen — Aalborg Årskursus. Regnskabsføring. — 20 timer.
 Erik Nielsen — Danmarks lærerhøjskole regionalkursus. Matematik. — 24 timer.

Poul Pagh's Gades Skole.

- Leo Hansen — Danmarks lærerhøjskole. Engelsk D. — 14 dage (juni — juli 1964).
 Birthe Holm — Université de Dijon. Fransk. — 4 uger (juli 1964).
 Karin Bryd Pedersen — Université de Dijon. Fransk. — 4 uger (juli 1964).
 Torben Kjeldsen — Aalborg Årskursus. Latin II. — Marts 1964 til juni 1964.
 Tove Nygaard-Pedersen — Statens håndarbejdskursus. Tilskæring. — 3 uger (juli 1964).

Ryesgades skole.

- Kristian Jensen — Aalborg Årskursus. Sproglig forståelse. — 2½ måned.
 Kristian Jensen — Aalborg Årskursus. Orientering. — 2½ måned.
 Helge Jørgensen — Aalborg Årskursus. Sproglig forståelse. — 2½ måned.

Vesterkærrets skole.

- Preben Andersen — Danmarks lærerhøjskole. Engelsk D. — Feriekursus 1964, 14 dage.
 Kirsten Pedersen — Aalborg Årskursus. Maskinskrivning. — Feriekursus 1964, 14 dage.
 K. Lund — Aalborg Årskursus. Dansk. — Kort kursus 1964, 3 mdr.
 K. Hedegaard — Aalborg Årskursus. Botanik. — 1. aug. 1963 til 31. juli 1964.
 W. Rasmussen — Aalborg Årskursus. Latin II. — Marts 1964 til juni 1964.
 Ole Nielsen — Aalborg Årskursus. Botanik. — 1. aug. 1963 til 31. juli 1964.
 Tage Hansen — Aalborg Årskursus. Botanik. — 1. aug. 1963 til 31. juli 1964.
 Tage Hansen — faglærereks. — teoretisk del, geografi.

Annebergvej kommuneskole.

A. M. Kjeldberg — Danmarks lærerhøjskole, Magleås. Ungdomsskolcemner. — Feriek. 8 dage.

Mogens Konradsen — Aalborg Årskursus. Læseklassekursus. — Sept. 1963 til juni 1964.

Per Drustrup — Aalborg Årskursus. Læseklassekursus. — Sept. 1963 til juni 1964.

Per Drustrup — Sønderborg. Gymnastik med boldsp. og idræt. — Feriek. 14 dage.

Per Drustrup — Aalborg Årskursus. Instruktørk. i førstehjælp. — Aug.—sept. 1963.

Kristian Jensen — studierejse i Øst-, Syd- og Vestafrika. — 20. juni 1964 til 10. aug. 1964.

Hobrovejens kommuneskole.

T. Riis Poulsen — Lærerhøjskolen — Aalborg Årskursus. Matematik. — Efterårsferie 1963, forår 1964, 14 dage.

M. Hovgaard Rasmussen — Lærerhøjskolen — Aalborg Årskursus. Matematik. — Efterårsferie 1963, forår 1964, 14 dage.

B. W. Jensen — Musikhøjskolen, Dsk. sanglærer. Sang og musik. — Feriekursus 1964, 14 dage.

B. W. Jensen — Lærerhøjskolen. Pædagogik, psykologi. — Sept. 1963 til juni 1964.

E. B. Jansen — Statens Tegnslærerkursus, Kbh. Formning II. — Feriekursus, 28 dage.

M. Johansen — DLF — Skarrildhus. Mellempøkeligt samarbejde. — Nov. 1963, 5 dage.

Frydendal skole.

A. Bjerre Kristiansen — Brighton, Engl. m. fl. st. Engelsk. Studierejse. — Feriekursus 4 uger.

Hanne Jacobsen — Aalborg Årskursus. Geografi II. — Jan.—maj 1964, 56 timer.

Vilh. Sørensen, Aalborg Årskursus. Maskinskrivning. — Juni—juli 1964, 60 timer.

Aalborg Årskursus.

AALBORG ÅRSKURSUS FOR LÆRERE er oprettet 20/6 1933 af lærerkredsen i Aalborg.

Kursus har i det forløbne år været ledet af et udvalg bestående af: rektor *Kaj Løber*, rektor *C. Willum Hansen*, seminarirektor *Niels Kjelds*, skoledirektør *Hjalmar Thomsen*, amtsskolekonsulent *G. Steffensen*, adjunkt *Ester Harsberg*, skoleinspektør *N. P. Engelbrechtsen*, kommunelærer *Preben Andersen*, overlærer fru *Marie Johansen* (form.), overlærer *Poul Mølgaard* (kasserer) og overlærer *J. J. Kortegård* (kursusleder og sekretær).

Kursusåret er fra 1/9—30/4, og undervisningen falder i tiden fra kl. 16—19 på ugens 5 første hverdage.

Udstedelse af bevis er betinget af, at vedkommende kursist til stadighed har flugt undervisningen.

Med udsendelsen af undervisningsministeriets cirkulære af 18. oktober 1963 er der sket væsentlige forbedringer for provinsens årskursus, idet der nu ydes statstilskud til fuld dækning af lærerlønsudgifterne, hvilket har medført, at det fra 1. september har været muligt at gøre det gratis for lærerne at gå på kursus. Dog må de stadig selv betale bøgerne og rejseudgifterne til og fra kursus.

Endvidere bemærkes, at der nu er åbnet adgang for etablering af årskursus i provinsen svarende til Lærerhøjskolens 2 års kursus.

Ifølge cirkulæret ydes der også tilskud til administrationen, men dette tilskud er langt fra tilstrækkeligt, og der ydes ikke noget til dækning af udgifter til rengøring, trykning af årsberetning, rejseudgifter og diæter til udenbys instruktører m. v. Derfor har det igen i år været nødvendigt at søge om tilskud fra de lokale myndigheder, som har behandlet vore ansøgninger særdeles velvilligt.

Årets arbejde har i øvrigt været præget af Magisterforeningens blokade, der medførte, at det kun var fortsætterholdene, der kunne komme igang ved årets begyndelse. Da blokaden blev ophævet omkring 1. februar, kom yderligere 2 hold igang.

Desværre er lærermangelen nu også begyndt at virke generende på kursusvirksomheden. Således har det ikke været muligt at finde lærer til at fortsætte undervisningen på et fysikkursus og et kemikursus, hvis lærer er rejst fra byen.

Arbejdet med at få udvidet rækken af anerkendte fag har endnu ikke båret frugt. Det vil derfor ikke foreløbig være muligt at etablere kursus i psykologi, formning og skolebibliotekskundskab.

Kursusledelsen arbejder for tiden med at få tilladelse til at arrangere et kursus i specialundervisning.

Fagrækken omfatter

dansk, svensk, engelsk, fransk, tysk, latin, geografi, biologi, historie, samfundslære, fysik, kemi, matematik, sløjd småsløjd metalsløjd, zoologi, botanik, kristendomskundskab, kvindelig husgerning, håndgerning, kursus for læseklasselærere, forkursus i engelsk, tysk, matematik, fysik, kemi samt metodikkursus i alle folkeskolens fag.

Til alle disse fag modtages indmeldelse til såvel begynder- som fortsætterhold.

Kursister herfra vil få direkte adgang til 2. eller 3. studieår på Danmarks Lærerhøjskole og fjernstudium, 2. kursus ved et af sløjdskolerne, samt afsluttende kursus for husgerningslærerinder.

NB. Ved tilmeldelse bedes følgende betegnelser anvendt:

Forkursus: f. eks. engelsk O.

Kursus svarende til Lærerhøjskolens første årskursus: f. eks. engelsk I.

Kursus svarende til Lærerhøjskolens andet årskursus: f. eks. engelsk II.

Undervisningsplan

Til samtlige fag knyttes demonstrationer med elever.

Dansk

4 timer ugentlig i 2×8 måneder.

Litteratur: Gennemgang af væsentligere perioder af dansk litteratur. Sprog: De forskellige discipliner gennemgås. Hovedvægten ligger på moderne grammatik, hvis problemer gennemgås med udgangspunkt i Diederichsens grammatik.

Engelsk I

4 timer ugentlig i 2×8 måneder. Forkundskaber: Som realeksamen.

1. år: Lettere prosa: ca. 225 normalsider (Helveg-Møller: Modern prose 2 og Helveg-Møller & Herløv: The British Spirit). Selvstændigt værk (ca. 250 sider).

2. år: Lettere prosa: ca. 160 normalsider (Galsworthy: Loyalties Sheriff: Four modern writers. Ring og Mouritsen: On England and the English. Sheriff: The Forthnight. Hver elev har læst en engelsk roman og refereret den på engelsk.

Grundtrækkene i mellemskoleundervisningens metodik. Kursisterne overværer timer på Katedralskolen.

Otto Jespersen: An English Phonetic. Bøge år: Stiløvelse, grammatik, oversættelsesstile, samtale.

Engelsk II

4 timer ugentlig i 2×8 måneder. Svarer til Lærerhøjskolens 2. årskursus. Forkundskaber: Engelsk I eller nysproglig studentereksamen.

Der læses gymnasietekster, moderne romaner og stof, der omhandler samfundsspørgsmål. Oversættelse, samtale og elevforedrag. Grammatik og fonetik.

Forkursus i Tysk

4 timer ugentlig i 8 måneder. Det er målet at føre begyndere og elever, der ikke har beskæftiget sig med sproget i en længere årrække, frem til realeksamensstandpunkt.

Følgende er læst: Egon Bork: Grundlæggende tysk for voksne. Borch, Madsen, Jørgensen og Kamp: Der Alltag (side 9—48), Deutschland Von Heute.

Skriftligt arbejde: Øvelsesstykke til Egon Borks bog Übungsheft I.

Tysk I

4 timer ugentlig i 2×8 måneder. Forkundskaber: Som realeksamen.

1. år: Følgende tekster er læst: Gad: Tyske noveller. Sigtryggsson og Rossen: Detsche Kultur und Charakterbilder.

2. år Følgende tekster er læst: Heinrich Böll: Dass Brot der frühen Jahre. Hermann Hesse: Knulp. Peter Camenzind. Brife. Heinrich Spoerl: Der Maulkorb. Sigtryggsson og Rossen: Stiløvelse. Houken og Stenbjerre: Tysk grammatik. Ugentlige stile fra tyske studentereksamensopgaver II.

Tysk II

4 timer ugentlig i 2×8 måneder. Svarer til Lærerhøjskolens 2. årskursus. Forkundskaber: Tysk I eller nysproglig studentereksamen.

Grammatik, stiløvelse og ugentlig hjemmestil. Oplæsning og samtale især med moderne tekster som grundlag.

Fransk I

4 timer ugentlig i 2×8 måneder. Forkundskaber: Som realeksamen. Studenter kan efter aftale med kursuslederen optages andet år. Begyndelsesgrundene gennemgås hurtigt. Ca. 50 sider, dels af skønlitterær, dels af historiske og kulturelt indhold.

Bruun, Holst, Roskjær: Elementær fransk, Anouilh: *Le bal des voleurs*, Sten og Hyllested: Grammatik og stiløvelse. Stiløvelse hver gang, skriftlige opgaver en gang om ugen. Desuden samtaleøvelser.

Latin I

4 timer ugentlig i 2×8 måneder. Der forudsættes som regel et elementær-kursus i faget.

1. år: Kr. Mikkelsen: *Latinsk forfra til stk. XXXIII*.

2. år: Der vil være mulighed for at fortsætte det sidste år påbegyndte kursus.

Caesar efter Saxild og Østergaard. Stof af Cicero og digte af Catul. Syntaks efter Valdemar Nielsen.

Sproglige studenter kan efter aftale med kursuslederen optages andet år.

Lokalhistorie

2 timer ugentlig i 8 måneder. Desuden ekskursioner. Det østlige limfjordsområdes historie. Vendsyssel og Himmerland.

Undervisningen vil forme sig som en kortfattet repetition af danmarkshistorien med dyberegående behandling af de perioder, hvor den har givet sig specielle udslag i denne lokalitet.

Indledning: geologi og botanik ved cand. mag. Schausen-Pedersen og overlærer Martin Hansen.

Kirkerne: overlærer Svend B. Olesen.

Det øvrige historiske stof: museumsdirektør Peter Riismøller.

Matematik I

4 timer ugentlig i 2×8 måneder. Efter Lærerhøjskolens undervisningsplan fra 1962.

Andersen og Mogensen: *Matematik for det mat.-nat. gymnasium*. Christiansen, Lichtenberg og Pedersen: *Almene begreber*.

Fysik I

4 timer ugentlig i 2×8 måneder. W. W. Hansen og E. T. Sørensen: *Fysik for gymnasiet* og J. K. Eriksen: *Fysiske øvelser*. Der udføres mindst 30 totimers elevøvelser, over hvilke der udarbejdes rapport.

I tilslutning til fysikkens forskellige afsnit gennemgås mellemskolens og realklassens lærebøger med henblik på tilrettelæggelse af den daglige undervisning.

Svensk

80 timer. 2 à 3 timer ugentlig i 8 måneder. Til læsning, sproglig øvelse og fortolkning bruges: Agerskov, Nørregaard og Røikjær: *Svensk læsebog*.

Forkursus i kemi

4 timer ugentlig i 4 måneder. Ranche Madsen: *Kemi for begyndere*. Th. Christensen, E. Jensen og Gunnar Knudsen: *Elevøvelse nr. 3*.

Kemi

175 timer. 3 timer ugentlig. Mellemskolebøgerne gennemgås ved demonstrationer og øvelser med kritik af de enkelte systemer. Lærebog: Ranche Madsen: *Lærebog i kemi*.

Geografi

4 timer ugentlig i 2×8 måneder. Astronomisk og fysisk geografi. Nordjyllands geologi. Dele af kulturgeografien. Kort- og tegneøvelser. Ekskursioner. Hellner og Humlum: *Fysisk Geografi*.

Håndgerning

180 timer. 3 timer ugentlig.

Kursus for læseklasselærere

Undervisningen omfatter 56 timer teori og 40 timer praktik.

Tegning

På grund af nyordningen kan vi ikke fortsætte med vore 2-årige tegnekurser. Vi kan arrangere metodiske kurser à 30 timer, omfattende småbørnsformning, formning i 8., 9. 10. klasse, klasselærerformning, keramisk formning og kunstorientering.

Botanik

Ialt 140 timer. Planternes morfologi, planternes livsformer og økologi. plantelivsformer. Græsser, halvgræsser og siv. Systematik og fylognese og nogle plantefamilier gennemgås. Ekskursioner.

Sløjd

Begynderkursus svarende til første sommerferiekursus i København.

Metalsløj

130 timer. 1. gang 4 timer ugentlig. For at kunne blive optaget på dette kursus kræves forudgående kendskab til træsløjd. Savning, filning, gennembrydning, nitning, bukning, lodning, slaglodning. Fremstilling af hjælpeværktøj, værtøjsvedligeholdelse. Der lægges især vægt på den rigtige brug af værktøjet og at fremstille modeller, som kan bruges i børneskolen. Undervisningen svarer til de to sløjdskolers begynderkursus, og de elever, der har fulgt undervisningen på tilfredsstillende måde har adgang til fortsættelseskursus på sløjdlærerskolerne.

Sang og musik

5 timer ugentlig i 3 år. Undervisningen omfatter: musikhistorie med formlære, høre-lære, teori, sang, blokfløjte, instrumentalundervisning, direktionsovelse og metodik.

Metodik

Følgende emner har været behandlet på de korte metodikkurser, færdslære, regnestokken, dansk i folkeskolens ældste klasser, orientering i 8.-9. kl., sang, hogføring, dansk i 6.-7. kl., gruppeundervisning, førstehjælp, matematik i 7. kl. orienteringsfagene i grundskolen, dansk sproglig iagttagelse, dansk sproglig forståelse, mængdelære.

Årets virksomhed

Der har i det forløbne år været arrangeret årskursus for 149 kursister fordelt på 10 hold.

Endvidere har der været afholdt 16 kortere metodikkurser, som har været besøgt af 969 kursister. I sommerferien 1963 blev der for første gang afholdt sommerferiekursus her i byen. Der blev holdt kursus i engelsk og småbørnsundervisning, og der var 53 deltagere.

Efter sommerferien blev der endvidere afholdt en pædagogisk uge med 14 forskellige instruktioner, hvori deltog 738 lærere.

Følgende lærere har undervis på årskursus 1963—64.

Dansk: lektor Henry Nørgaard.

Tegning: overlærer Linnemann Andersen.

Latin: lektor Gudmund Jensen.

Geografi: seminarieadjunkt A. S. Billing.

Engelsk: adjunkt F. Ring Kristensen.

Matematik: seminarieadjunkt P. Bollerslev.

Botanik: overlærer Martin Hansen.

Sang og musik: lektor Henrik Schiøtz, lærer Orla Ovesen, pianist Sigurd Mosborg, solobratschist H. Holm Madsen, statsprøvet musikpædagog Hanna Asmussen og Else Printz.

Metalsløj: kommunelærer Tage Hansen.

Metodik: seminarieadjunkt Niels Holck, kommunelærer Finn Johansen, fagkonsulent Leif Busk, handelsskolelærer J. Hinckely, viceinspektør Knud Hansen, kommunelærer O. Krogsgaard-Jespersen, seminarieadjunkt P. Bollerslev, realskolebestyrer Poul Jeppesen, skoleinspektør Henrik Sidenius, overlærer Einar Grønbæk, realskolelærer Poul Holm, skoleinspektør Max Søndergaard, adjunkt Povl Marstal, skolebibliotekskonsulent Johs. Nielsen, fagkonsulent Henning Bjerg, adjunkt Jens Østergaard, seminarieadjunkt H. Troensgaard og inspektør Selmer Nielsen.

Læseklassekursus blev ledet af skolepsykolog Otto Sørensen og konsulent for særundervisningen K. Gellert, og undervisningen blev forestået af såvel indenbys som udenbys lærere.

Nye kurister samt videregående kursister, der endnu ikke har aftale mødetid, bedes møde på *Aalborg Katedralskole* (festsalen) tirsdag den 1. september kl. 17,15 for at drøfte undervisningstider m. v.

Forespørgsler ang. kursus besvares gerne af kursuslederen J. J. Kortegård, tlf. 3 29 71 (træffes bedst kl. 18—19).

Man indmelder sig til kursus ved enten at tegne sig på *de lister* der er tilsendt skolerne i Storaalborg, eller ved at *sende* et brevkort til overl. J. J. Kortegård, Grundtvigsvej 16, Aalborg, inden *den 28. august*.

Skolebetjente.

Navn	Skole	Født	Ant.	Anm.
1. E. Jensen	Rantz.	20/300	1/1028	
2. H. V. Pallesen	Øst.	3/898	1/230	
3. F. M. Jensen Gru	Danm.	3/1295	1/431	
4. J. Engelbrechtsen	Vjg. ø.	2/1110	1/1242	
5. V. V. Villadsen	P. P.	29/413	1/1043	
6. Heinrich Pedersen	Kjell.	6/307	1/1045	
7. Henry Larsen	Ryesg.	11/909	1/1246	
8. Sv. Aa. Johansen	Sbro.	20/612	1/448	
9. Johs. C. Luther	Hobr.	10/315	1/1149	
10. Verner Mørk	Øsv.	23/1220	1/451	
11. Erik Rasmussen	Vestk.	22/1018	1/253	
12. Egon Pedersen	Allè	26/321	1/455	
13. Anders Sørensen	Fryd.	14/418	1/1258	
14. Peter Buus	Vjg. v.	22/230	1/160	
15. Jørgen Bech Kristensen	Anbv.	29/1032	15/860	

Aalborg Kommunes Børnebiblioteker

med virksomhedsområde i henhold til overenskomst: Aalborg og Hasseris kommuner.

Oversigt over børnetal 1/9 1963:

	Skolesøgende (1.-10. år)	Undervisnings- pligtige
Aalborg kommune	13.729	9.268
Hasseris kommune	1.512	1.295

1963/64 bragte heller ikke den længe ventede endelige afslutning på forhandlingerne om forholdet skole/bibliotek.

Rørdal skole er nedlagt, bøgerne returneret til hovedbiblioteket og fordelt på de bestående afdelinger.

Hovedbibliotekets læsesal er stadig lukket på grund af personalemangel.

Et nyt område er til gengæld inddraget, idet bestyrelsen har godkendt, at Klostermarksskolen kan få biblioteksmæssig status som kommunens skoler mod en økonomisk refusion på grundlag af antallet af udenbys boende elever. Skolen har fået et starthåndbibliotek, og en udlånssamling er under opbygning.

Biblioteket har i år genoptaget eventyrtimer for de mindste, denne gang i Skipper-filialen, hvor de beskedne rammer har været ved at sprænges af de talrige interesserede børn.

Foruden den sædvanlige juleudstilling af nye bøger i hovedbiblioteket og på fem filialer, har biblioteket deltaget i to større arrangementer. I oktober afholdt FDF en stor udstilling »Drengen og Fritiden« i en af Food Fairs haller (ved Aalborghallen) med 12 arbejdende stande, hvor biblioteket blev anmodet om at medvirke. Med bistand af skolebibliotekarerne Børge Jensen og Mogens Petersen lykkedes det at stille en broget og fornøjelig stand på benene. Udstillingen blev senere udlånt til et par af skolerne.

I påsken — marts 26.-30. — arrangerede Y's Mens Club og KFUM spejderne en storstilet udstilling i Aalborghallen, hvor biblioteket ligeledes ved hjælp af fornævnte skolebibliotekarer deltog med en stand »Børn og bøger«.

Personalefortegnelse pr. 31/3 1964.

I. Hovedbiblioteket:

Esben-Petersen, Otto	overbibliotekar	ansat	15/9 1942
Eriksen, Ragnhild	ledende børnebibliotekar	-	1/9 1943
Højer, Jonna	afdelingsbibliotekar	-	1/3 1953
Jensen, Hanne Vandrup	assist. børnebibliotekar	-	1/1 1960
Kokholm, Hanne (f. Knudsen)	— —	-	1/8 1959
Pedersen, Karen	kontorassistent	-	1/5 1957
Nielsen, Anne-Grethe Thryssøe	biblioteksmedhj. (kontorelev)	-	1/8 1963
Petersen, Kirsten	— —	-	1/2 1963

II. Skolerne:

Skole	Udlånsbibliotekar	ansat	Læsestuebibliotekar	ansat
Aalborg:				
Ø. Sundbyvejen	J. Ovesen	8/11 51	C. Bak Sørensen	15/9 51
Vejgaard østre			C. K. Klems (tilsyn)	1/1 63
Vejgaard vestre			E. Busk Pedersen	1/1 61
Østermarken	Bent Hummelgaard	1/9 54	Henning Højholt	1/9 56
Allèskolen	William J. Tougaard	1/9 56	Mogens Petersen	1/9 56
Sønderbro	Børge Jensen	1/8 61	Frank Jensen	1/10 48
Kjellerupsgade	A. Thor Petersen	1/9 43	J. P. Thomsen	1/10 54
Rantzausgade	Søren Jensen	1/9 43	Børge Thellufsen	1/11 63
Poul Paghsgade	K. Grønvall Nielsen	1/4 56	Svend G. Jensen (tilsyn)	1/9 62
Ryesgade	Sig. Rasmussen	1/10 45	J. C. Østergaard	1/9 54
Vesterkæret	Holger Petersen	1/8 61		
Annebergvej	Preben Fredberg	1/2 62	J. Bach Sørensen	1/8 60
Hobrovej	E. Køllgaard	1/9 43		
Frydendal	K. Stenstrup Kristensen	1/8 53		
Hasseris:				
Hasseris	Bent Andersen	1/11 63		
Kærby				
Sofiendal	Birgit Nielsen	1/7 61		
Stolpedal	Elisa Rasmussen	1/11 56		

Følgende er fratrådt i årets løb: kontorassistent Grethe Glerup (31/8 1963), læsestuebibliotekar Svend Hansen, Poul Paghsgades skole (31/8 1963), og udlånsbibliotekar J. C. Thomsen, Hasseris skole (31/7 1963).

Som vikarer ved børnebiblioteket har bibliotekar Kaja Laage-Petersen gjort tjeneste i Hasserisfilialen og bibliotekar Jessie Pelle i Sydby-filialen.