



Danskernes Historie Online

Danske Slægtsforskeres Bibliotek

Dette værk er downloadet fra Danskernes Historie Online

Danskernes Historie Online er Danmarks største digitaliseringsprojekt af litteratur inden for emner som personalhistorie, lokalhistorie og slægtsforskning. Biblioteket hører under den almennyttige forening Danske Slægtsforskere. Vi bevarer vores fælles kulturarv, digitaliserer den og stiller den til rådighed for alle interesserede.

Støt vores arbejde – Bliv sponsor

Som sponsor i biblioteket opnår du en række fordele. Læs mere om fordele og sponsorat her: <https://slaegtsbibliotek.dk/sponsorat>

Ophavsret

Biblioteket indeholder værker både med og uden ophavsret. For værker, som er omfattet af ophavsret, må PDF-filen kun benyttes til personligt brug.

Links

Slægtsforskernes Bibliotek: <https://slaegtsbibliotek.dk>

Danske Slægtsforskere: <https://slaegt.dk>

1988



DANMARKS
PÆDAGOGISKE
BIBLIOTEK

HØJE-TAASTRUP AMTSGYMNASIUM

Skolen

ADMINISTRATION

pr. 1. januar 1988:

REKTOR

Ivar Goldman

INSPEKTOR

Christian Herold

BOG-INSPEKTOR

Erik Lykke Hansen

SEKRETÆRER

Anni Nielsen

Bodil Ellegaard

Maj-Britt Christensen

PEDEL OG MEDHJÆLPER

Jørgen Jørgensen

Ejvind Dellgren

BIBLIOTEKAR

Birthe Molin

LÆREBIBLIOTEKAR

Lars Billekop

LÆRERRÅDSFORMAND

Preben Nielsen

LÆRERTILLIDSMAND

Ena Mogensen

KANTINEBESTYRELSE

-Elevrepræsentanter

Jesper Søefeldt (2w) formand

René Tarby (2w)

Lars Aarup (1z)

-Personalerepræsentanter

Preben Nielsen - Torben Clausen

Christian Herold - Jørgen Jørgensen

KANTINEBESTYRER

Dorte Mindegaard

SKOLENS ADRESSE:

Høje-Taastrup Amtsgymnasium

Frøgaard Allé 2

2630 Taastrup

SKOLENS TELEFONER:

02 52 65 11 (kontoret)

02 99 12 29 (lærerværelset)

02 52 60 16 (pedel om aftenen)

SKOLENS STUDIEVEJLEDERE:

Jørgen Damgaard

Marianne Frost

Erling Risby Hansen

Helga Lassen

KULTUREL FORVALTNINGS ADMINISTRATION

DIREKTØR

Cand. jur. Carl Jørgensen

SOUSCHEF

Cand. jur. Ole B. Thomsen

KONTORCHEF(konstitueret)

Rektor Hans Henrik Hansen

UNDERVISNINGS- OG KULTURUDVALGET

I KØBENHAVNS AMT.

Birthe Nielsen	(F) formand
Lola Nilsson	(F)
Anna-Lise Frølich	(B)
Hanna Jensen	(A)
Vibeke Storm Rasmussen	(A)
J.J. Madsen	(C)
Lars Abel	(C)

<u>INDHOLDSFORTEGNELSE:</u>	<u>Side</u>
Velkommen v/ rektor.....	2 - 3
Oplysninger fra A-Z.....	4 - 38
Administrativ inspektor.....	4
Adresseforandring.....	4
Befordringsgølgørelse.....	4
Bibliotek.....	5
Boginspektor.....	6
Brevkasse.....	6
Bøger.....	6
Bus- og Togforbindelser.....	7
Cykel- og knallertparkering.....	8
Direktoratet.....	8
Dobbelttimer.....	8
EDB.....	8 - 9
Eksaminere og fag.....	10
Elevrådet.....	11
Erhvervsorientering.....	13
Ferier og fridage.....	12
Filmaftener.....	13
Forsikring.....	13
Forsømmelser.....	14
Forældremøder.....	14
Fritagelse for idrætsundervisning.....	14
Fritagelse for religion.....	14
Frivillig idræt.....	15
Idrætsdag på gymnasiet.....	16
(Frivillig) Musikundervisning.....	17 - 18
Fællestimer.....	19
Fællesudvalg.....	19
GL.....	19
Glemte sager.....	19
Gymnasiets fag.....	19
Kantinen.....	20 - 21
Karaktergivning.....	21
Lærerforsamling.....	21
Lærerkandidater.....	21
Lærerråd.....	21
Meddelelser.....	21
Morgensamlinger.....	22
Mødepligt og forsømmelser.....	22
Oprykning fra 1. eller 2.g.....	22
Opslagstavler.....	23
Ordensregler.....	23 - 24
Reeksamination.....	24
Regnemaskiner.....	25
Rejser/Ekskursioner.....	25 - 27
Rektor.....	28
Rengøring.....	28
Rygning.....	28
Ringetider.....	29
Samvær elever og lærere.....	30
Sekretærer.....	30
Skemaændringer.....	30
Skolebladet.....	30
Skolens opbygning.....	31 - 32
Skolefester.....	32
Stipendienævnet.....	33
Studiekort.....	33
Studievejledning.....	34
Studievejledere, fordeling.....	35
Studiekredse.....	35
SU-regler 1987/88.....	36
Sygemelding.....	37
Telefonkøder.....	37
Terminsprøver.....	37
Tyveri.....	38
Udmeldelse.....	38
Valgfag.....	38
Værdigenstande.....	38
Årsprøver.....	38
Lærerbilleder og navne.....	39 - 45
Dagligdag på gymnasiet.....	46 - 47
Lokaleplan over gymnasiet.....	48

Lidt om skolen

Høje-Taastrup Amtsgymnasium er tegnet af professor, arkitekt Henning Larsen og taget i brug i 1981. Det består af 4 bygninger forbundet ved et kantineområde, samt en idrætshal.

Undervisningslokalerne er lyse og meget rummelige på ca. 70m² hver, og sammen med de gode pladsforhold udenfor lokalerne giver det rige variationsmuligheder i undervisningen. - En del af undervisningen er henlagt til særlige faglokaler i biologi, fysik, kemi, datalære, musik og formning samt i den store idrætshal. - Sproglaboratoriet med pladser til en hel klasse udgør et væsentligt led ved indlæringen af engelsk, tysk, fransk og spansk. - Et åbent bibliotek med et stort antal arbejdspladser supplerer klasseundervisningen på en meget inspirerende måde, også udenfor skoletiden. - Mange elever tager del i de frivillige aktiviteter i musik og idræt om eftermiddagen, og iøvrigt benytter flere og flere elever sig af tilbudet om at forblive på skolen efter skoletid til lektieforberedelse og opgaveskrivning.



Undervisningen følges op med ekskursioner til virksomheder, lejrskoler og kulturelle institutioner, og studierejser i ind- og udland, f. eks. til England, Frankrig, Spanien eller til Duborgskolen i Flensborg for elever med tysk, også på matematisk linie. Idrætsstævner og koncerter sætter også deres præg på skolens liv.

Efter indvielsen af Høje-Taastrup Station og busterminalen i 1986 er gymnasiets centrale placering yderligere blevet understreget.

Alt i alt byder Høje-Taastrup Amtsgymnasium på en righoldig og udviklende uddannelsestid med en afsluttende studentereksamen.

God fornøjelse og på gensyn.

Med venlig hilsen
Ivar Goldman
rektor



OPLYSNINGER FRA A - Z

(ADMINISTRATIV) INSPEKTOR

Christian Herold. Rektors stedfortræder
Daglige skemaændringer. Tilrettelæggelse
af mundtlige og skriftlige prøver m.m.

ADRESSEFORANDRING

HUSK straks at meddele adresseforandring, ændret telefonnummer m.m. skriftligt til kontoret.

BEFORDRINGSODTGOERELSE

Alle elever, der for øjeblikket har mindst 11 km til skole - 22 km frem og tilbage - kan få befordringsgodtgørelse. Forvaltningen foretager opmåling af nærmeste vej eller sti mellem skole og hjem, der er farbar til føds, på cykel eller på knallert hele året. Ansøgninger hentes på kontoret.

PS! For at opnå befordringsgodtgørelse kræves dog, at eleven har valgt nærmeste uddannelsesstet.



BIBLIOTEKET



Biblioteket ligger på 1. sal i administrationsfløjen (E). Bibliotekaren træffes hver dag mellem 8 - 13. Foruden en udlånssamling omfatter biblioteket også aviser, tidsskrifter og håndbøger, som ikke må udlånes. Hjemlån foregår efter selvbetjeningssystemet, idet låneren selv noterer dato, navn og klasse på bogkortet, der sidder bagest i alle udlånsbøgerne. Bogkortet lægges i en kasse på kartoteket. Husk at udfylde latoseilen, der viser, hvornår du senest skal aflevere bogen, så slipper vi for en besværlig og dyr hjemkaldelse. Lånetiden er 1 måned. Ved afleveringen lægges bogen i en rød "post"kasse, der står i biblioteksområdet.

Forslag til boganskaffelser til biblioteket kan stilles af alle. Beslutning om hvilke bøger, der skal købes, træffes af bibliotekaren i samarbejde med de enkelte faggrupper. Biblioteket er stadig under opbygning, og derfor kan I ikke forvente at finde alle de bøger, som I skal bruge. Derfor samarbejder vi med det lokale hovedbibliotek og skaffer også bøger fra andre biblioteker. Især hvis I kommer med nøjagtige oplysninger om det emne, som I arbejder med og gør det i god tid.

Der gives mere indledende biblioteksorientering i 1.g og en mere dybtgående, når I skal skrive specialer, lave projekter o.lign.

BOGINSPEKTOR

Erik Lykke Hansen. Organiserer og effektuerer bogindkøb til undervisningsbrug. Planlægger udlevering og aflevering af bøger og lommeregnere i årets løb. Forestår opgørelsen af erstatningskrav vedrørende de af skolen udlevere undervisningsmaterialer.

BREVKASSE

Forefindes ved administrationen på 1.s (E). Hver klasse har en box, hvor henlægges evt. post samt meddelelser fra lærere og administrationen.

BØGER

Bogdepotet er beliggende i E-fløj lokale E227. Bogdepotets åbningstid vil fremgå af opslag på elevopslagstafelen.

Skolen stiller alle de bøger, der anvendes i undervisningen til rådighed. Eleverne er ansvarlige for bøgerne. Bøgerne skal behandles ordentligt og der må ikke skrives i dem. Dette gælder også selvom tidligere elever måtte have gjort dette. Ved bogudleveringen bør eleverne gennemse bøgerne og dersom det konstateres, at en bog er defekt kan den byttes med det samme. Beskadiges en bog i løbet af skoleåret skal det meddeles til boginspektoren.

Efter udlevering af bøgerne skal disse forsynes med solidt omslag og der skal skrives dato, navn og klasse i alle bøgerne med det samme. Eleverne har erstatningspligt, hvis en bog bortkommer, eller er udsat for ødelæggelse eller misbrug.



Ind i et nyt skoleår: Det er bare skønt!

Transport

Skolen ligger centralt placeret med direkte bus- eller togforbindelse:

Med bus

linie 114	linie 123
linie 117	linie 127
linie 118	linie 147
linie 119	linie 154 E

Med tog

S-tog og regionaltog med forbindelse til alle stationer mellem København og Roskilde.

Der er mulighed for at søge transportgodtgørelse.

Ansøgningsskema fås på skolen.

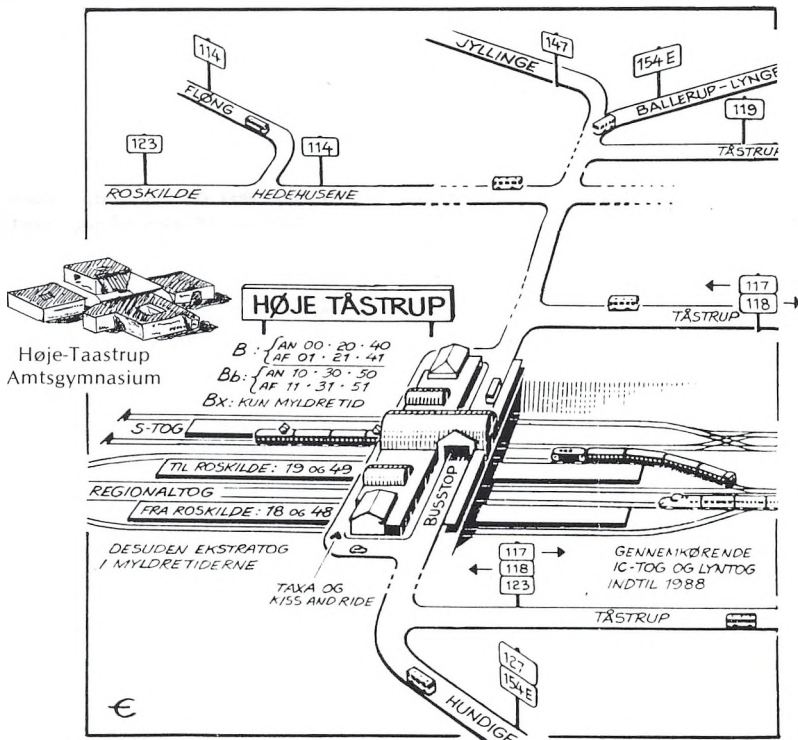

CYKEL- OG KNALLERTPARKERING

Der forefindes cykelkælder med plads til ca. 100 cykler - samt overdækket parkering for cykler og knallerter. De må kun stilles i de dertil indrettede pladser hvor der ved hver plads er anbragt en kæde som kan benyttes ved aflåsning af cyklen eller knallerter.

OBS! Knallerter må ikke komme i cykelkælderens p.g.a. støj og giftdampe

DIREKTORATET

Folketingets lovgivning vedrørende gymnasiet administreres af Direktoratet for Gymnasieskolerne, Amagertorv 1160 København K. (tlf. 01-925600). Herfra modtager skolen retningslinjer for undervisningen og elevernes lærernes forhold. Skriftlige opgaver til eksamen udsendes fra Direktoratet, og også fordeler censorer ved eksamen. Direktoratet er øverste myndighed og sager vedrørende undervisningen eksaminer, ligesom det har den endelige afgørelse om elevens indstilling til eksamen.

DOBBELTTIMER

På baggrund af et udbredt ønske fra elev- og lærerside har vi på HTA indført dobbeltlektioner, hvor det kan lade sig gøre. Formålet er at lette forberedelse til de daglige lektioner. Det er forberedelsesmæssigt nemmere at overskue 3 dobbelttimer end 6 enkelttimer, ligeledes skulle den enkelte arbejdsdag blive mere overskuelig og sammenhængende. Samtidig åbnes der i højere grad mulighed for varierede arbejdsformer ved dobbelttimer end ved enkelttimer.

EDB

De sidste års udvikling inden for elektronisk databehandling og informationsteknologien har forårsaget, at edb stadig stigende grad bliver en del af vores dagligdag.

Det er væsentligt, at alle elever gennem studietiden på gymnasiet får indsigt både i de tekniske sider af udvikling

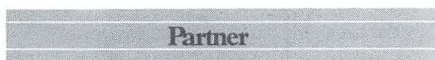

og i konsekvenserne for det enkelte individ, kulturen og samfundet.

Siden skoleåret 1983-1984 har Høje-Tåstrup Amtsgymnasium taget denne udfordring op ved at give eleverne et introduktionskursus på 30 timer i 1.g, og ved at følge relevante emner op i de enkelte fag og tværfagligt i 2. og 3.g.

Ved introduktionen i 1.g har eleverne bl.a. gennem teori, gruppearbejde, simulationsspil og praktisk arbejde ved skolens edb-anlæg stiftet bekendskab med samspillet mellem programmel og maskinel. Virksomhedsbesøg, film, besøg af gæsteforelæsere m.m. er indgået i undervisningsforløb om edb-systemers muligheder og begrænsninger og informations-teknologiens indflydelse.

I 2. og 3.g har eleverne anvendt skolens edb-anlæg som et værktøj til bl.a.

- større beregninger (Økonomiske modeller, kostanalyse, fysikrapporter, numeriske metoder)
- indskrivning af rapporter og specialer ved hjælp af tekstbehandling.
- simulering af blandt andet radioaktivt henfald.
- tegning af kurver og figurer.

Eleverne har desuden arbejdet med forskellige projekter, hvori edb er indgået. Blandt de emner som eleverne har beskæftiget sig med kan nævnes

- Telematik herunder bl.a. Datatransmission, databaser (i fransk, matematik, fysik)
- Teknologiudvikling (i dansk, geografi, samfundsfag)
- Elektronikbranchen (i geografi)
- Hybridnettet (i geografi)
- Økonomiske modeller (i samfundsfag, matematik)

- Fiskerimodeller (i matematik, biologi, geografi)
- Computeren indeni (i fysik)
- Arbejdsmiljø (i kemi, biologi)
- Tegning af matematiske kurver, og tredimensionelle figurer. (i matematik)

EKSAMINER & FAG

Elever, som begynder i 1.g august 1988 skal til studentereksamen aflægge i alt 10 skriftlige og mundtlige prøver. Hertil kommer den større skriftlige opgave. Der er eksamen i slutningen af det skoleår hvor undervisningen i faget ophører. Det vil sige at der vil være to eksamenstidspunkter på hver siden af de almindelige årsprøver og dermed to eksamenstidspunkter i hvert fag. Der er studentereksamener i fag efter både 1. og 2.g. De fleste eksamener ligger dog efter 3.g. Alle elever skal efter 3.g. til skriftlig eksamen i dansk og i de valgfag de har haft på højt niveau. Efter 2.g. skal alle elever på sproglinje til skriftlig eksamen i engelsk og alle elever på matematisk linje til skriftlig eksamen i matematik. Ved mundtlig eksamen slipper man for nogle af fagene. Hvis man ikke kommer til mundtlig eksamen i et fag overføres årskaracteren i faget til næste år. I rækken af eksamenskaracterer og tæller man altså både som årskaracter og som eksamenskaracter. Ved mundtlig eksamen er der forberedelsestid. Man får udleveret eksamensspørgsmålet og får en bestemt tid (forskelligt fra fag til fag) til at forberede eksaminationen. I forberedelsestiden må man benytte noter fra undervisningstimerne og i de fleste tilfælde de lærebøger m.v. der har været brugt i undervisningen.

For at bestå eksamen kræves, at gennemsnittet af samtlige karakterer er mindst

5,5 og at summen af de to laveste karakterer og gennemsnittet af de øvrige karakterer er mindst 13. Eksamen er kun bestået, hvis disse to krav er opfyldt såvel for årskarakterer som for eksamenskarakterer.

ELEVRÅDET



Elevråd?

Jo selvfølgelig har HTA et elevråd. Det består af to repræsentanter for hver klasse. Elevrådet har en kollektiv ledelse, et forretningsudvalg (FU) bestående af 5 medlemmer som klarer det praktiske arbejde, samler forslag til dagsorden, indkalder til møder, henter post på kontoret m.m..

Elevrådet holder møde, når der er noget aktuelt på dagsordenen, og møderne er åbne for alle, som har lyst til at overvære dem eller sige deres mening, men det er kun klasserepræsentanterne, der har stemmeret. I direktoratets retningslinier for elevråd hedder det, at elevrådet skal varetage elevernes undervisningsmæssige, faglige, kulturelle, personlige og økonomiske interesser.

Det er en stor mundfuld og fine ord, der er noget at tage fat på. Men der er en ting, som er lige så vigtig, det er gennem elevrådet, at vi elever på HTA har mulighed for at samarbejde om større projekter for at forbedre miljøet på skolen både fysisk, men også menneskeligt. Desværre har det, det sidste årstid ligget lidt tungt med elevrådsarbejdet, men FU håber, at der snart kommer et friskt pust udefra med ny energi og ny inspiration... Elevrådet er vores vej til indflydelse - mød op.



FERIER OG FRIDAGE

1988

Sommerferie: mandag d. 20. juni
onsdag d. 3. august

Efterårsferie: mandag d. 17. oktober
-fredag d. 21. oktober

Juleferie: mandag d. 26. december

1989

Juleferie: -fredag d. 6. januar

Vinterferie: mandag d. 20. februar
-fredag d. 24. februar

Påskeferie: mandag d. 20. marts
-mandag d. 27. marts

St. Bededag: fredag d. 21. april

Kristi himmel-
fartsdag: torsdag d. 4. maj

Pinseferie: mandag d. 15. maj

Sommerferie: mandag d. 26. juni
onsdag d. 9. august

Alle dage incl.

FØRSTE SKOLEDAG EFTER SOMMERFERIEN
ALTSÅ TORSDAG D. 10. AUGUST 1989.

Alle dage incl.

ERHVERVSORIENTERING

I 3.g deltager eleverne i et jobsøgningskursus.

Elever fra 3.b fortæller om besøg af en erhvervsleder i 1987:

Den 9-12-87 fik vi besøg af personalechefen fra DFDS. Formålet med dette besøg var at vi skulle orienteres om hvordan man skriver en ansøgning, og hvordan man med fordel kan opføre sig i en jobsøgningssituation. Nogle elever havde skrevet en prøveansøgning og en af disse elever deltog i en "iscenesat" jobsamtale sammen med personalechefen. Det var et meget nyttigt kursus, hvor man fik et godt indtryk af, hvad der skal til for at få et job.

FILMAFTENER

En gang om måneden vises på skolen en spillefilm. Der er GRATIS adgang. Filmene bliver annonceret på morgensamlinger og ved opslag. En af skolens lærere - (Niels Westergaard) udvælger sammen med interesserede elever spillefilmene. I tilknytning til filmaftenerne har der været afholdt en studiekreds.

Eksempelvis vises i januar og februar måned 1988 filmene

"1984" og "9 1/2 uge".

FORSIKRING

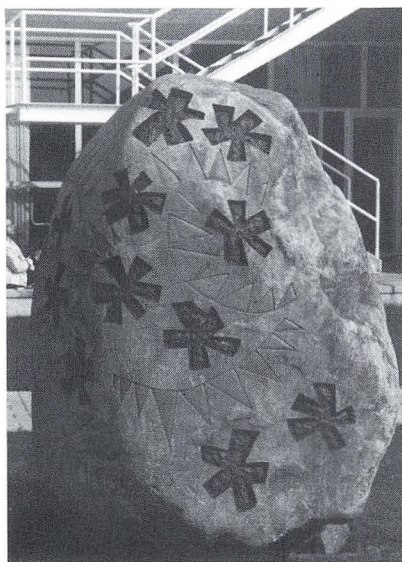

Da Københavns Amtskommune ikke har en forsikring, der dækker elevernes personlige ejendele, bøger, lommeregner m.v., må skolen henvise eleverne til at søge erstatning ved private forsikringer. Erfaringsmæssigt yder de fleste forsikringsselskaber erstatning ved tyveri af f.eks. elevens overtøj, når det drejer sig om, at tyveriet er sket ved en såkaldt "lukket" skolefest, og dækker udgifterne ved et ændret låsesystem i hjemmet, dersom eleven ved tyveriet også har mistet sine nøgler hjemtil.

REDE PENGE ERSTATTES ALDRIG.

FORSØMMELSER

Skolens elever skal aflevere en skriftlig begrundelse for alt fravær til skolens kontor. Det skal ske 1. skoledag efter forsømmelsen.

Forsømmelsessedler til formålet kan hentes ved skrivepulten uden for kontoret. (Se endvidere under mødepligt)

FORÆLDREMØDER

Der afholdes et introduktionsmøde for 1.g'ere og deres forældre

mandag d. 3. oktober 1988 kl. 19 - 21
i auditoriet.

Der afholdes yderligere et møde for alle eleverne og deres forældre i jan./febr.

FRITAGELSE FOR IDRÆTSUNDERVISNING

Elever kan efter skriftlig anmodning fra hjemmet - for elever, der er fyldt 18 år eller er gift, fra eleven selv - fritages helt eller delvis for en uge ad gangen, dog højst i 4 sammenhængende uger. Den fritagne elev skal overvære undervisningen i gymnastiktimerne. Hvis en elev skal fritages mere end en måned, skal dette dokumenteres ved lægeattest på en særlig blanket, der fås hos sekretærerne. Udgiften til lægeattest betales af hjemmet.

FRITAGELSE FOR RELIGION

Du kan - efter dispensationsansøgning - blive fritaget for religion, hvis du tilhører et andet trossamfund end den danske folkekirke.

(FRIVILLIG) IDRÆT

I gymnasiet har hver stamklasse 2 ugentlige timer, der skemalægges som dobbelt-timer. En enkelt klasse, lw, har i år forsøgsvis 3 ugentlige idrætstimer.

Desuden er idrætshallen åben hverdage 15.00-16.30 for alle skolens elever til frivillig idrætsundervisning.

Dette ekstra idrætstilbud omfatter kortere moduler i atletik, badminton, basket, volley, håndbold, hockey, redskabsgymnastik, og rytmisk gymnastik.

Desuden kan der oprettes studiekredse i andre discipliner.

Skolen har 2 årlige idrætsdage sommer - vinter. Formålet med disse dage er fysisk aktivitet og hyggeligt samvær på tværs af klasserne.

Vinteraktivitetsdagen er en kombineret dag med musik, formning, film og volleyball. I 1988 afholdes dagen torsdag d. 11.februar

Sommeridrætsdagen er hovedsagelig med udendørsaktiviteter.

Interesserede elever har også mulighed for at deltage i udadvendte aktiviteter. Skolen deltager i turneringer med andre gymnasier i alle de traditionelle idrætsgrene. Desuden afholdes interne turneringer i basket, badminton, hockey og volley - klasse mod klasse.

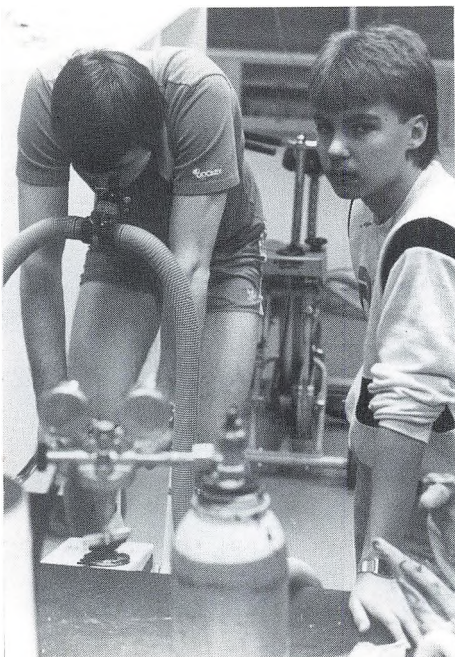

IDRÆTSDAG PÅ GYMNASIET

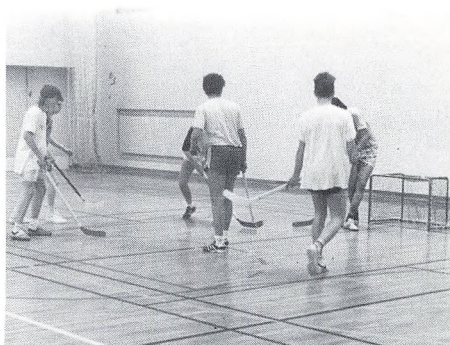
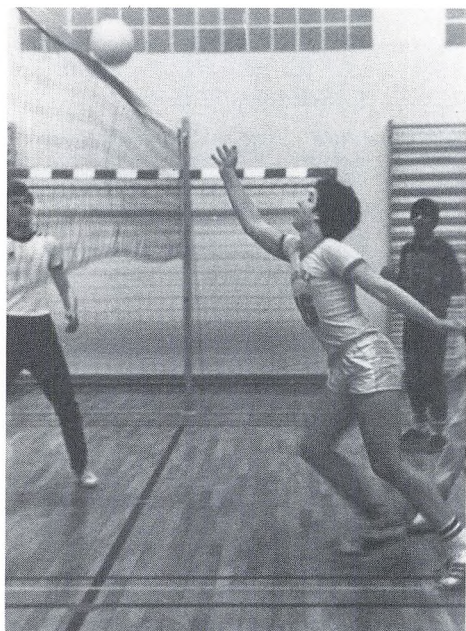

(FRIVILLIG) MUSIKUNDERVISNING



Musik har en vigtig plads i gymnasiets hverdag, og der er i de forløbne år vokset et rigt musikliv frem med deltagelse af mange af skolens elever og lærere.

I skoleåret 1987-88 har der været afholdt følgende arrangementer:

December: Julestue med musikalsk optræden af elever og lærere. Julekoncert hvor de fleste af skolens klasser, sammenspilsgrupper, koret og musikgrenene medvirkede. Koret deltog desuden i en julekoncert i Høje-Taastrup Kirke.

Marts: Forårskoncert med et stort opbud af skolens sammenspilsgrupper, klasser og solooptræden. Vestbanekoret, som er resultatet af et samarbejde mellem Rødovre, Høje-Taastrup, Valensbæk og Albertslund gymnasier, var på "turne" til de nævnte skoler.

Endvidere er der altid musikalsk optræden ved skolens festdage, jule- og sommerafslutninger.

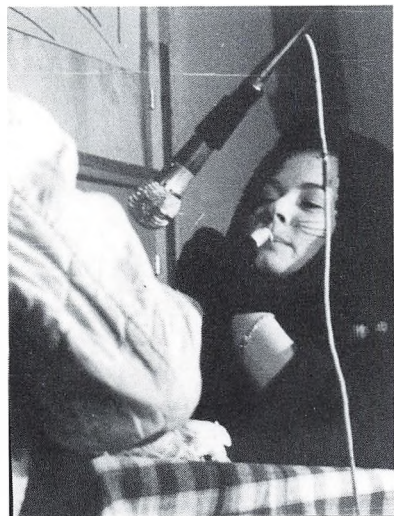



Efter skoletid er der mulighed for at deltage i den frivillige musikundervisning:

KORET har i 1987-88 øvet hver onsdag eftermiddag. Der kræves ingen særlige forudsætninger for at deltage - blot lyst til at være med til at synge sammen med andre. Vi har sunget både ny ryttnisk musik og klassiske satser. Vi har medvirket ved koncerter på og uden for skolen, ligesom koret har deltaget i et fælles korprojekt med skolekorene fra Røgløvre, Albertslund og Vallensbæk gymnasier (Vestbanekoret) og en koncert med Radioens Bigband og gymnasiekor fra Københavnsområdet.

SAMMENSPILSGRUPPER har øvet i musiklokalerne en eftermiddag hver uge. Nogle grupper arbejder under vejledning af en lærer, mens andre det meste af tiden har øvet selv. Grupperne har efter eget valg arbejdet med forskellige musikalske stilarter - mange med rockmusik, men der har også været grupper, der har øvet klassisk musik, folkemusik og jazz.

Oplysninger om den frivillige musikundervisning og muligheder for selv at øve fås hos musiklærerne. Tilmelding til kor og sammenspilsgrupper sker ligeledes til musiklærerne så hurtigt som muligt efter skolens start.



FÆLLESTIMER

Der kan afholdes ca. 8 fællestimer om året. Det er obligatorisk at deltage i disse. Formålet er at give elever og lærere kendskab til og forståelse for noget, de ikke møder i den almindelige skoletid.

FÆLLESUDVALG

Fællesudvalget består af 4 elever valgt af eleverne, lærerrådsformanden og 3 lærere valgt af lærerrådet og af rektor, som er formand. Udvalget tager sig af alle fællesaktiviteter, studiekredse, fællestimer, skolekomedie og fester. Også hverdagens problemer hører til udvalgets arbejdsområde.

GL

Gymnasieskolernes Lærerforening (GL) er lærernes fagforening, som forhandler løn- og arbejdsvilkår med staten og amterne. På hvert gymnasium vælger lærerne en tillidsmand, som er kontaktpunkt mellem lærerne og fagforeningen.

GLEMTE SAGER

Fundne værdisager kan afhentes på kontoret. Øvrige bortkomne sager kan afhentes hos pebellen i kælderen.

GYMNASIETS FAG

De elever, der begynder i 1.g august 1988, undervises efter følgende normaltimeplan (se også valgfag):

Sproglig linje	Antal ugetimer		
	1.g	2.g	3.g
Religion			3
Oldtidskundskab			3
Dansk	3	3	4
Engelsk	4	4	
Fortsættelsessprog *	4	4	
Begyndersprog **	4	4	
Latin	3		
Historie	3	3	3
Geografi		3	
Biologi	3		
Naturfag (mat-fys-kem)	3	4	
Musik	3		
Billedkunst			2
Iddret	2	2	2
Valgfag		4-5	14-15
I alt	32	31-32	31-32

* Fortsættelsessproget er tysk.

** Begyndersprog er enten fransk, spansk eller russisk.

Matematisk linje	Antal ugetimer		
	1.g	2.g	3.g
Religion			3
Oldtidskundskab			3
Dansk	3	3	4
Engelsk	3	4	
Sprog 2 *	4	4	
Historie	3	3	3
Geografi		3	
Biologi	3		
Fysik	3	3	
Kemi	3		
Matematik	5	5	
Musik	3		
Billedkunst			2
Iddret	2	2	2
Valgfag		4-5	14-15
I alt	32	31-32	31-32

* Sprog 2 er enten fortsættelsessprog (tysk) eller begyndersprog (fransk, spansk eller russisk).

KANTINENHvad kan man få?

Kantinen bestræber sig på at servere sund mad til en rimelig pris.

Udbuddet er stort - kom selv og kig, der hænger prislister ved kantinen. I kantineområdet er opstillet automater med sodavand, varme drikke, is samt slik og sandwich.

Hvornår er der åbent?

kl. 8.55 - 9.10

kl. 9.50 - 10.20

kl. 10.45 - 13.10.

I eksamenstiden og på særlige dage er kantinen åben fra 8.30 til 13.30.

Bestillingsordning:

Ved forudbestilling klassevis i 9 eller 10 frikvarteret kan medlemmer af kantineforeningen opnå en væsentlig prisnedsættelse.

Nedsættelsen er på ca. 50 øre for hver forudbestilt vare.

Særlige bestillinger:

Kantinen kan tilbyde forskellige fødselslagsarrangementer (se opslag).

Kantinens ejerforhold

Siden 1984 har kantinen været ejet af skolens elever og personale. Den daglige ledelse forestås af kantinebestyrelsen og en kantinebestyrer. Man bliver medlem af kantineforeningen ved at betale et symbolsk beløb hvilket giver adgang til brug af kantinen.

Medlemmerne får desuden del i et eventuelt overskuddet gennem et traktament ved dimissionsfesten.

Meddelelser fra kantinen til eleverne

De klassevalgte kantinerepræsentanter formidler kontakten mellem eleverne og kantinebestyrelsen. På skolen er desuden ophængt opslagstavler, hvorpå der gives meddelelser og aktuelle tilbud til eleverne.

Hvem rydder op?

Det gør eleverne selv!

Vi håber at kunne bevare kantineområdet rent, fri for affald og snavset service. Så fjern selv dit affald. Der er opsat adskillige afrydningsvogne og affalds-spande i området.

Brug kantinen:
Hvis kantinen skal bestå, er det vigtigt, at den bliver brugt flittigt.

KARAKTERGIVNING

Karakterer gives efter 13 skalaen. Du får karakterer 2 gange i eksamensfagene og 1 gang i de øvrige fag i løbet af skoleåret, samt årskarakterer.

LÆRERFORSAMLING

Lærerforsamlingen består af rektor som formand og samtlige lærere ved skolen. Lærerforsamlingen drøfter eleverne og deres situation i løbet af skoleåret og giver desuden eleverne råd med henblik på opflytning i en højere klasse.

LÆRERKANDIDATER

I begyndelsen af september og februar modtager skolen et antal lærerkandidater, som har taget embedseksamen på universitetet i et eller to fag (og altså er cand. mag. eller cand. scient.). For at uddanne sig til gymnasielærere skal de tage praktisk pædagogikum ved en skole. Det betyder, at de gennem 5 måneder, dels følger undervisningen i nogle klasser, dels underviser i de samme klasser.

LÆRERRÅD

Lærerrådet består af alle skolens lærere. Elevrepræsentanter kan deltage ved behandlingen af visse sager i lærerrådet. Man kan få et indtryk af lærerrådets arbejde ved at se nogle af de emner, som har været behandlet i det forløbne skoleår:

Indkøb af nye lærebøger og apparatur.
Elevkonsultationer og forældremøder.

MEDDELELSER

Meddelelser af forskellig art (om skemaændringer, eksaminer, terminsprøver, studiekreise m.v.) gives på opslagstavlen ved hovedindgangen bl.a. i forbindelse med eksamen) gives meddelelser også mundtligt. Det forventes i alle tilfælde, at du selv sørger for at holde dig orienteret.

MORGENSAMLINGER

Der er fast morgensamling hver onsdag i 10-frikvarteret. Klasserne får efter tur overladt morgensamlingen til underholdning efter eget valg.

Det giver et interessant indtryk af elevernes opfindsomhed og fremmer fællesskabet. Endvidere gives der på morgensamlingerne meddelelser fra rektor, elevråd, lærerråd m. fl. Morgensamling kan i akutte situationer afholdes på andre dage.

MØDEPLIGT OG FORSMØDELSER

Der er mødepligt i gymnasiet i alle fag. Det hænger sammen med, at man kan tage studentereksamen med begrænset pensum og med overførte årskarakterer i en række fag. Der bliver ført kontrol med fremmødet, og rektor tager stilling til, om elever kan fortsætte deres skolegang og efter samråd med lærerforsamlingen indstilles til eksamen. Lægeattester afleveres til sekretærene, eventuelle fritagelser fra undervisningen af andre grunde forelægges for rektor.

OPRYKNING FRA 1. ELLER 2.g

I slutningen af hvert skoleår holdes der et lærerforsamlingsmøde, hvor lærerne diskuterer de elever, hvis standpunkt er svagt. Som afslutning på denne diskussion udtaler lærerforsamlingen sig om, hvorvidt en elev bør fortsætte i næste klasse. Derefter afgør eleven og, hvis eleven er under 18 år, dennes forældre, om eleven skal rykkes op i næste klasse.



OPSLAGSTAVLER

Der er opslagstavler mange steder på skolen, men den opslagstavle, du specielt skal rette din opmærksomhed imod, findes ved hovedindgangen. På denne opslagstavle, som du skal studere flere gange om dagen, (bl.a. når du kommer om morgenen, og inden du går hjem) gives oplysninger om skemændringer og andre meddelelser.

ORDENSREGLER

Eleverne skal udvise hensynsfuldhed overfor alle personer, der færdes på skolen, samt for skolens bygninger og inventar.

Ved beskadigelse p.g.a. uagtsom adfærd er eleverne personlig ansvarlige.

A. Indendørs:

1. Stolene i lokalerne skal sættes på plads efter sidste time. Klasseværelserne, faglokalerne og kantinen skal efterlades i ryddelig stand.
2. Inventar må ikke fjernes fra dets oprindelige plads.
3. Rygning i klasseværelserne er, bl.a. på grund af manglende ventilation, ikke tilladt.
4. Der må ikke indtages alkohol (øl m.v.) på skolens område indenfor skoletiden. Dispensation gives kun personligt af rektor.

B. Udendørs:

1. Det er ikke tilladt at cykle eller køre på knallert på skolens grund udenfor stierne.
2. Cykler, knallerter og biler må kun anbringes på de dertil afmærkede områder. Knallerter må ikke anbringes i cykelkælderen.

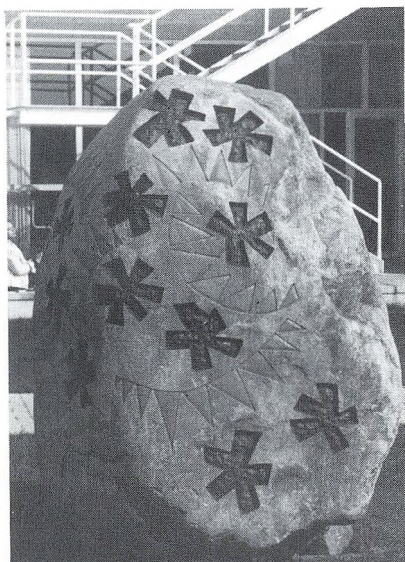

C. Forsømmelse:

1. Der er mødepligt i gymnasieskolen.
2. Efter ethvert fravær skal der afleveres forsømmelsesblanketter.
3. Efter tre dages fravær anmoder skolen om skriftlig eller telefonisk besked, tlf. 02 52 65 11.

Overtrædelse af ordensreglerne kan medføre bortvisning.

Godkendt af skolerådet 16/5-86 efter indstilling fra fællesudvalget.

REEKSAMINATION

Man skal til studentereksamen i nogle fag allerede efter 1. og 2.g, og det kan være meget ubehageligt, hvis man her får "dumpekarakter", som tæller med ved den afsluttende eksamen efter 3.g. Undervisningsministeriet har derfor bestemt at:

- 1) elever, som ved den afsluttende prøve til studentereksamen efter 1. eller 2.g har 5 eller derover i årskarakter, men til eksamen får 00 eller 03, har ret til at komme op til en ny prøve i faget i august/september.
- 2) elever, som i et fag der afsluttes efter 1. eller 2. g, har fået 00 eller 03 i årskarakter, har ret til, hvis faget ikke er udtaget til prøve til studentereksamen, at komme til prøve i faget i august/september.

REGNEMASKINER

Elever, som ønsker det, kan låne en lommeregner af skolen. Hver regnemaskine er forsynet med et nummer, som er indgraveret på regnemaskinens bagside. Ved udleveringen af regnemaskinen kvitteres for lån.

Som ved lærebøger er man økonomisk ansvarlig for den lånte regnemaskine.

Batteri/batteripakke til lommeregneren skal den enkelte låner selv anskaffe.

REJSER/EKSKURSIONER

Studieture er en stor oplevelse for gymnasiets elever, og i foråret i 2.g og i efteråret i 3.g tager mange klasser afsted. Der har været arrangeret ture til England, Tyskland, Polen, Tjekkosllovakiet, Frankrig, Holland og Sverige samt adskillige ture inden for Danmarks grænser bl.a. til Bornholm, Nordjylland og Sønderjylland. Rejserne skal have et fagligt indhold, og klassen bestemmer sammen med 2 lærere rejsemål og indhold. For at få lov til at rejse skal alle klassens elever kunne acceptere rejseudgifterne og deltage i rejsen. Nogle klasser rejser billigt i Danmark (ca. 500 kr.), andre vælger dyrere rejser til udlandet (op til 2000 kr.). For de dyre tures vedkommende har flere klasser lavet en opsparingsordning allerede i 1.g, andre skaffer sig indtægter ved at sælge æbleskiver o.lign. ved arrangementer på skolen.

I skoleåret 1988/89 er rejseugen for 3.g's grenhold fastlagt til uge 36. Ligeledes er rejseugen for 2.g bestemt til uge 14 i 1989.

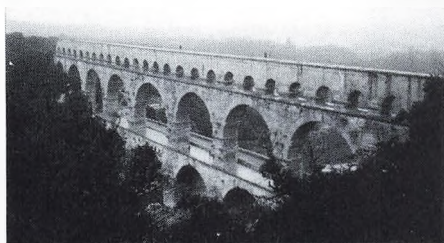

Pont du gard -
en romersk ækvadukt

På side 26 har et 3.g grenhold skrevet om en lejrskole i biologi. På side 27 orienterer 2u om en udlandsrejse til Sydfrankrig.

LEJRSKOLE I BIOLOGI

I gymnasiet foregår biologiundervisningen ikke udelukkende i klasselokalet eller laboratoriet. For at skabe sammenhæng til det der sker i naturen indgår der i fagets metoder også udadrettede aktiviteter som virksomheds- og institutionsbesøg, ekskursioner og lejrscoleophold.

Et lejrscolearrangement strækker sig typisk over en uge, hvor lærer og elever rejser til en biologisk spændende lokalitet. Her arbejdes i naturen med indsamling af materiale og data i naturen, men også virksomhedsbesøg kan indgå. Ofte samarbejdes med et andet fag, i særlig høj grad geografi.

På Høje-Taastrup Amtsgymnasium har rejsemålene bl.a. været Vestjylland og Bornholm. Men også Sverige har vi besøgt. Således var 32W i sommeren 1987 på en uges ophold på Vildmarksstation Glaskogen i et naturreservat i Värmland. De daglige ekspeditioner foregik i kano, og foruden de mere systematiske feltundersøgelser fik man her lejlighed til at opleve et stykke relativt uspolet skandinavisk natur.

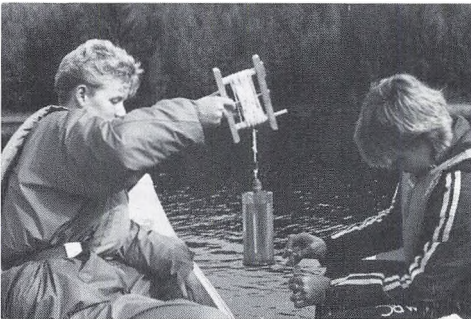

UDLANDSTUR TIL AVIGNON

Zu skriver om deres tur til Avignon april 1987:

Vi skulle som alle andre på studietur i 2.g. Vi havde håbet at komme til Syden, men kom ikke længere end til Frankrig. Baggrunden for dette valg var dels det historiske perspektiv, dels det franske sprog. Efter mange overvejelser blev det til en bustur HELE vejen (ca. 26 timer) samt 5 dages hotelophold i Avignon. Turen derned gik glat. Vi grinede, vi spiste, åd, drak (fortrinsvis øl) og sov (en smule). Frem kom vi og "hotellet"... Tja, pludselig fik vi en utrolig lyst til at tage det første fly HJEM. Kun koldt vand, ingen varme, smadrede ruder - møgbeskidt. Og vi der troede vi skulle ned og nyde livet blev sat til at rydde op en times tid.



efter oprydningen



prøvesmagning

Turen var tilrettelagt med et program, der skulle følges militaristisk dag for dag, men vi fik dog en hel halv fridag i slutningen af ugen, plus aftenerne fri.

PROGRAMMET:

Tirsdag: Indkvartering og rundtur i byen.

Onsdag: Arles, Nimes og Pont du Gard.

Torsdag: Skolebesøg og rundtur på pave-slottet i Avignon.

Fredag: Besøg på vinfabrik og i Chateau-neuf-du-Pape.

Lørdag: Tur til Middelhavet. Saintes Marie de la Mer og Aigues Mortes.

Søndag: Afrejse. Pont du Gard.

Onsdag besøgte vi byerne Nimes og Arles, hvor vi bl.a. så en arena, et amfiteater og et tempel, alt sammen fra Romertiden. Derefter kørte vi ud til Pont du Gard, der er en romersk ækvadukt, som har ledt drikkevand over floden Gard til Arles.- Ækvadukten er ca. 50m høj og øverst findes en rende, hvor vandet har løbet. Nogle af os var ude op hoppe rundt på toppen af ækvadukten, mens vi andre holdt os ned i bunden af vandrenden eller på skråningen, hvorfra vi kunne tage billeder af vore dumristige fæller.

REKTOR

Rektors træffetid er kl. 12-13. Rektor er gymnasiets administrative og pædagogiske leder, og rektor er som sådant ansvarlig over for de offentlige myndigheder (Direktoratet og Amtet).

Det vil være naturligt, at du (eller dine forældre) henvender dig til rektor angående problemer, som opstår i forbindelse med din skolegang og eksamen.

RENGØRING

KLASSERNE: Alt papir skal være samlet og stolene hægtet op under bordene. Service fra kantinen må ikke medbringes i klasserne.

RYGNING

Rygning er tilladt på fællesarealerne (kantinens og gangene).

Husk at komme aske og cigaretskod i askebægrene.

Derimod er rygning forbudt i klasserne på læsesalen og i auditoriet.



RINGETIDER

Ringetider (normalt)

- 1. time kl. 8.10 - 8.55
- 2. time kl. 9.05 - 9.50
- 3. time kl. 10.05 - 10.50
- 4. time kl. 11.00 - 11.45
- Spisepause 11.45 - 12.15
- 5. time kl. 12.15 - 13.00
- 6. time kl. 13.05 - 13.50
- 7. time kl. 14.00 - 14.45
- 8. time kl. 14.55 - 15.40
- 9. time kl. 15.45 - 16.30

En hultime er en pause i undervisningen på 30 minutter, som fremkommer ved, at der skæres 5 minutter af hver undervisningstime. Hultimen ligger altid fra kl. 9.40 til 10.10, altså umiddelbart før 10-frikvarteret. I hver måned kan administrationen disponere over én hultime, hvor der holdes samling i salen, og hvor rektor og evt. lærere giver en række informationer til hele skolen.

Elevrådet disponerer ligeledes over én hultime pr. måned, men kan anmode et særligt udvalg (bestående af rektor, en lærer og en elev) om at få yderligere én hultime stillet til disposition.

Hultime meddeles ved opslag senest dagen før.

Ringetider (hultimedage)

- 1. time kl. 8.10 - 8.50
- 2. time kl. 9.00 - 9.40
- hultime kl. 9.40 - 10.10
- 3. time kl. 10.20 - 11.00
- 4. time kl. 11.10 - 11.50
- Spisepause 11.50 - 12.20
- 5. time kl. 12.20 - 13.00
- 6. time kl. 13.10 - 13.50
- 7. time kl. 14.00 - 14.45
- 8. time kl. 14.55 - 15.40
- 9. time kl. 15.45 - 16.30

SAMVÆR ELEVER OG LÆRERE

Se filmaftener samt frivillig musik idræt.

SEKRETÆRER

Sekretærene tager sig bl.a. af følgende: kørselsgodtgørelse, flyttesedle lægeattester, sygesedler, SU-ansøgning skemaer.

SKEMAÆNDRINGER

Næsten hver dag hele året rundt vil der forekomme skemaændringer p.g.a. lære sygdom, studieteknik, erhversorientering, møder, kurser, ekskursioner, eksaminer, reeksaminationer o.s.v. Disse ændringer slås op på elevernes opslagtavle så vidt muligt senest i spisefrekvarteret dagen i forvejen. For at undgå at eleverne møder op til de første timer, er der desuden etableret telefonkæder inden for hver klasse. Disse kæder startes af den lærer, der bliver syg.

NB: se telefonkæder!

SKOLEBLADET

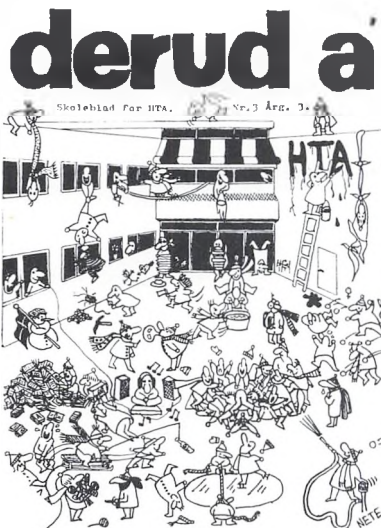

"Derud a"

HTA's frie stemme.

Elevernes skoleblad hedder "derud a". Det blev startet i skolens første levende år. Bladet kan derfor ligesom skolen holde 10. års jubilæum i 1989.

LOKALETILDELING FOR SKOLEÅRET 1987/88

STUEETAGEN

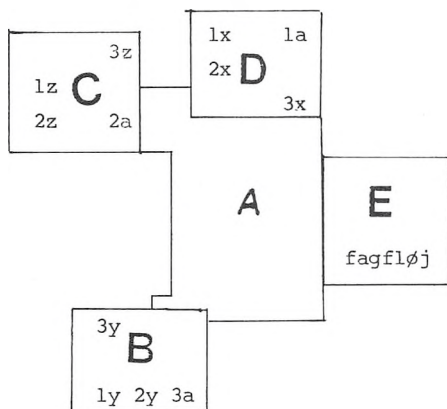

1. SAL

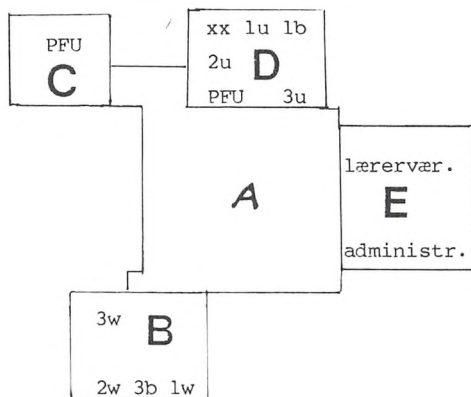

LOKALETILDELING

B-FLØJ

stuen:

B108: - 3y
 B109: - 1y
 B110: - 2y
 B112: - 3a
 B113: - musik
 B115: - musik

1. sal:

B208: - 3w
 B209: - 2w
 B210: - 3b
 B212: - 1w
 B213: - geo
 B215: - geo

C-FLØJ

stuen:

C108: - 2a
 C109: - 2z
 C111: - 1z
 C115: - form.
 C116: - 3z

1. sal:

P.
 F.
 U.

D-FLØJ

stuen:

D108: - 3x
 D109: - 1a
 D111: - sproglab.
 D112: - 1x
 D114: - 2x

1. sal:

D208: - 3u
 D209: - 1b
 D211: - 1u
 D212: - PFU
 D214: - 2u
 D215: - xx

SKOLENS OPBYGNING

Gymnasiets opdeling i tre hjemstav deler naturligt skolen i tre større enheder: B, C og D-fløjen.

Faglokalerne for biologi, fysik og kemi samt administration, bibliotek og lærerværelse er beliggende i E-fløjen.

Disse fløje forbindes af fællesområde (A), hvor kantinen er beliggende.

Hver skoleklasse tildeles ved skolestart i 1.g et klasselokale, som er klassens opholdsted gennem hele gymnasiet den.

Eleverne får derved mulighed for at sætte deres præg på lokalet, samtidig med at de får ansvaret for at klassen bliver holdt i god stand.

SKOLEFESTER

Tidspunkt og antal af skolefester fastsættes af fællesudvalget.

Studiekort skal medbringes hver gang.



STIPENDIENÆVNET

Stipendienævnet består af tre elever, to lærere samt en sekretær. Stipendienævnet afgør om SU-ansøgere er studieaktive og dermed berettigede til støtte. SU-ansøgninger afleveres personligt til Erling Risby Hansen eller Erik Lykke Hansen. Træffetider: Se opslag.

STUDIEKORT

Du får ved skoleårets start udstedt et studiekort, der kan bruges som bevis for, at du går på skolen. Studiekortet skal forevises ved indgangen, når du deltager i skolefester, og du kan desuden opnå rabatter (i butikker, teatre o. lign.) ved forevisning af studiekortet. Studiekortet koster 10 kr.

Hvis du mister studiekortet, bedes du omgående melde dette til administrationskontoret, som da, mod betaling (25 kr.), kan udstede et nyt studiekort.

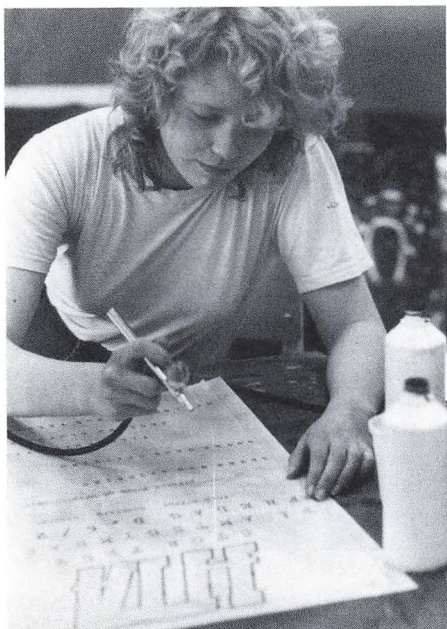

STUDIEVEJLEDNING

I gymnasiet er der hverken klasselære, skolevejleder eller "klassens time". I stedet har skolen 4 studievejledere, som kan vejlede dig og give dig oplysninger om gymnasiet og de senere studie- og erhvervsmuligheder.

Hver klasse har sin faste studievejleder til kollektiv vejledning. Til individuel vejledning kan du benytte dig af de studievejledere, du ønsker.

Kollektiv vejledning består i, at studievejlederen snakker med hele klassen. Til dette er der afsat ialt 20 skema-timer i de tre gymnasieår:

1.g - 7 timer:

Overgang fra folkeskolen til gymnasiet.
Orientering om grenvalg.
Statens Uddannelsesstøtte.

2.g - 5 timer:

Orientering om uddannelses- og erhvervs- og studiemuligheder efter gymnasiet.

3.g - 8 timer:

Studie- og erhvervsorientering.

Individuel vejledning kan du få, når du har behov, hvad enten du ønsker oplysninger eller har problemer: i klassen, med skolen i almindelighed, vanskelig forhold uden for skolen, som belastning dit skolearbejde, eller hvad det kan være. Hver vejleder har faste træffetider (se opslag), men du kan også søge hjælp af lærerskemaet finde vejledertider uden for træffetiderne.

Snak hellere for meget end for lidt med din studievejleder !!!

Marianne Frost, Helga Lassen,
Erling Risby Hansen, Jørgen Damgaard

STUDIEVEJLEDERE, FORDELING I SKOLEÅRET 1987/88:

Klasserne er fordelt således:

Marianne Frost (MF):

1a - 2a - 2y

3b - 3x - 3y

Helga Lassen (HL):

1b - 2x - 2u

3a - 3z - 3u

Erling Risby Hansen (Ri):

1u - 1w - 2z - 3w

Jørgen Damgaard (JD):

1x - 1y - 1z - 2w

STUDIEKREDSE

Der er mulighed for at oprette studiekredse, strækkende sig over 6-10 timer, hvis mindst 10 elever ønsker at arbejde med samme emne (f.eks. guitar-spil, datalogi, elektronik).

Disse kan ledes af skolens lærere eller andre af rektor godkendte personer. Enhver elev kan tage initiativ til oprettelse af en studiekreds efter disse retningslinier.

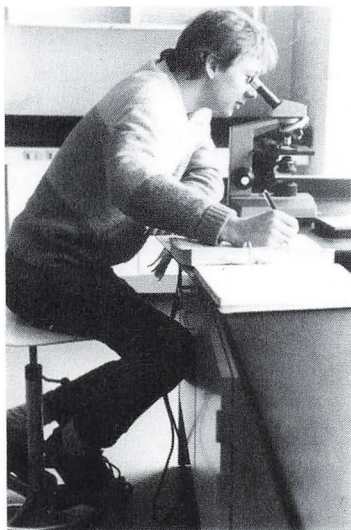

SU-REGLER 1987/88



For at opnå stipendium fra State Uddannelsesstøtte skal eleven være fylt 18 år. For 18-19 årige beregnes stipediet efter den korrigerede forældreindtægt.

Fuldt stipendium ydes, hvis forældrenes SU-indkomst er under kr. 167.700. Stipendium kan ikke fås, dersom SU-indkomsten overstiger kr. 274.700. Den korrigerede forældreindtægt beregnes grundlag af socialindkomsten. Fra den kan trækkes kr. 17.800 pr. barn under 18 år, der er under uddannelse eller under 18 år. Elevens egen indtægt skal være under kr. 57.600, heri medregnet stipendium. Har eleven en formue på over kr. 44.800, vil 75% af det overskydende beløb regnes som indtægt. Stipendier til hjemmeboende 18-19 årige elever er maksimalt kr. 16.500 og for udeboende kr. 27.000. For ansøgere på 20 år og derover kan der søges stipendium uden hensyn til forældreindtægten, og stipendiet udgør kr. 16.500, for hjemmeboende og kr. 27.000 for udeboende, hvis ansøgerens egen indtægt ikke overstiger kr. 57.600 (samme regler som for 18-19 årige). Hvis du er berettiget til stipendium, kan du også søge statslån. Evt. statslån udgør 50% af stipendiet. Alle kan opnå statsgaranteret banklån, dog må summen af stipendium, statslån og banklån ikke overstige for de 18-21 årige kr. 40.700 og for de 22 årige og derover kr. 45.300.

PS! Se stipendienævnet.

SYGEMELDING

Grunden til fravær angives på forsømmelsessedler, som afhentes og afleveres ved skrivepulten uden for kontoret.

TELEFONKÆDER

De enkelte klasser/hold bedes straks ved skoleårets start lave en telefonkæde, så vi kan komme i kontakt med jer, når der er skemaændringer o.lign.

Telefonkæderne opbygges efter en af kontoret udleveret navne- og telefonliste for hver klasse/hold.

Lærere, som bliver syge efter normal skoletids ophør, skal selv hurtigst muligt starte telefonkæden i den klasse de eventuelt har i første time følgende dag. Den pågældende klasse får da fri i første time.

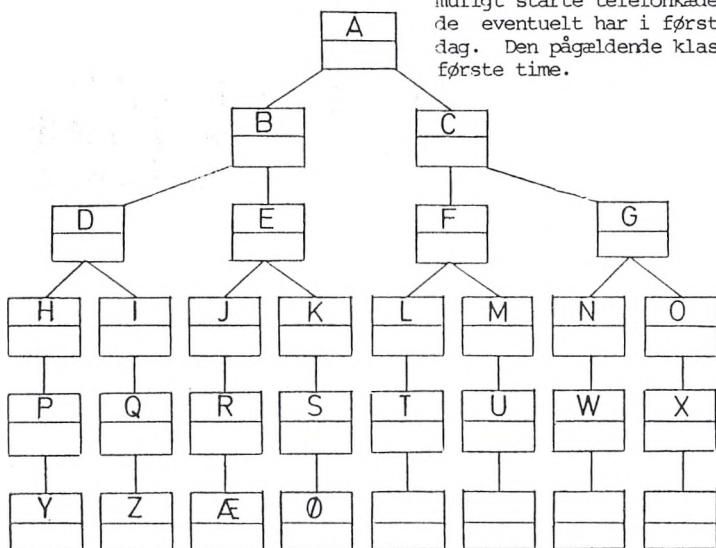

TERMINSPRØVER

Der afholdes terminsprøver for 3.g i de fag, der skal aflægges skriftlig prøve i ved studentereksamen.

Prøverne, der har samme omfang som ved studentereksamen, ligger som regel i nov/dec og marts.

- TYVERI**
Skolen påtager sig intet ansvar for jeres ejendele. Man advares mod at have penge og værdigenstande liggende frit i overtøj eller forlattede tasker. Ved omklædning til idræt - husk da at aflevere værdisager til idrætslæreren.
- UDMELDELSE**
Udmeldelse skal ske skriftligt, og hvis du er under 18 år, skal dine forældre underskrive udmeldelsen. Ved udmeldelsen skal samtlige bøger og lømmeregner afleveres.
- VALGFAG**
De elever, der begynder i 1.g august 1988, undervises i 2. g i 1 valgfag og i 3.g i 3 valgfag.
Valgfagene findes på 2 niveauer: højt niveau og mellemliveau.
Mindst 2 af de 3-4 valgfag den enkelte elev vælger, skal være på højt niveau.
Skolen forventer at kunne tilbyde følgende valgfag på højt niveau:

Begge linjer: Samfundsfag, musik, tysk, engelsk, fransk, spansk.

Kun matematisk linje: Matematik, fysik, kemi, biologi.
- VÆRDIGENSTANDE**
Skolen har ingen forsikring til erstatning af stjålne eller bortkomne værdigenstande (d.v.s penge, smykker o.s.v.)

Du bør derfor undgå at medbringe værdigenstande og alt for mange penge på skolen.

Skolens glemmekasse findes hos pedellen i kælderen.
Værdigenstande efterlyses på kontoret.
- ÅRSPRØVER**
Der holdes årsprøver i maj/juni for
1.g: 3 skriftlige prøver og 3 mundtlige årsprøver (inkl. evt. studentereksamensfag).

2.g: 4 skriftlige prøver og 3 mundtlige årsprøver (inkl. studentereksamensfag).



UA
Lars Ulrik Andersen
idræt - dansk



PA
Peter Bomholt Andersen
geografi - samfundsfag

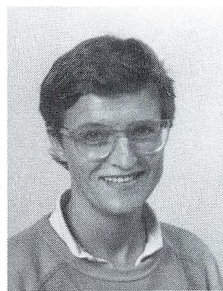

JB
Jannike Barfoed
engelsk - idræt



HB
Henrik Beck
musik

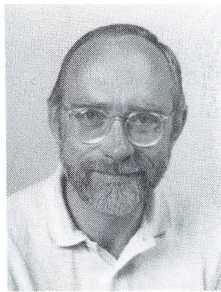

Be
Jørn Benderfeldt
historie - tysk



LB
Lars Billekop
historie - dansk -
oldtidskundskab



PB
Pia A. Boisen
geografi - historie

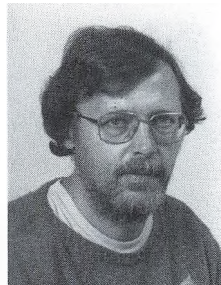

Th
Thomas Bundgaard
biologi - geografi



KB
Karin Bune
engelsk - dansk

SKOLENS PERSONALE PR. 1. januar 1988:



mc
Maj-Britt Christensen
sekretær



TC
Torben Clausen
biologi - matematik

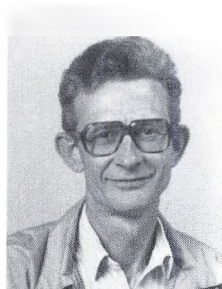

JD
Jørgen Damgaard
fysik - matematik
studievejleder



ed
Ejvind Dellgren
pedagoghjælper



be
Bodil Ellegaard
sekretær



LE
Lisbeth Engberg
dansk - oldtidskundskab



af
Anne-Lise Faigh
kantinehjælper



MF
Marianne Frost
engelsk - latin
studievejleder



Gj
Tove M. Gjerløv
formning

SKOLENS PERSONALE PR. 1. januar 1988:



TG
Tommy Gjølle
fysik - matematik
fagavejleder

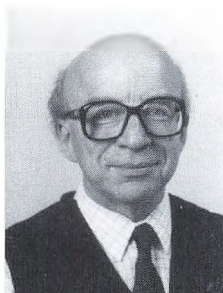

IG
Ivar Goldman
fransk - latin
rektor



Ha
Gurli Hagensen
tysk - religion -
oldtidskundskab

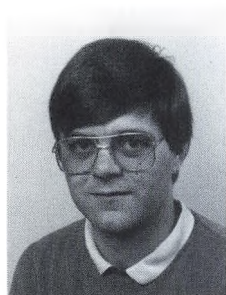

EH
Erik Lykke Hansen
kemi - fysik
boginspektor



Ri
Erling Risby Hansen
kemi - fysik - matematik
studievejleder



GA
Grith Hansen
musik - spansk

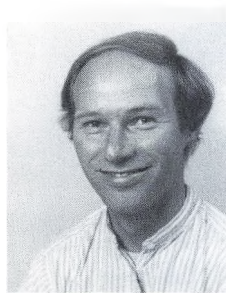

Ja
Jakob Hansen
historie - religion



JH
Jørgen Brink Hansen
biologi



LH
Lene Hansen
dansk - religion

SKOLENS PERSONALE PR. 1. januar 1988:



To
Tom Harpøth
engelsk - dansk



GH
Gerd Have
historie - fransk

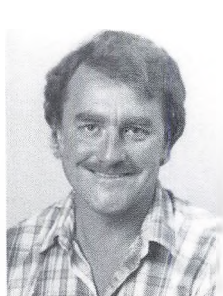

He
Christian Herold
fysik - matematik
inspektør



KH
Karin Hestbech
dansk - religion



Ho
Birgitte Hornby
datalogi - matematik
datavejleder

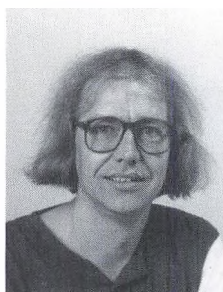

PH
Peter Husby
fysik - matematik
datavejleder

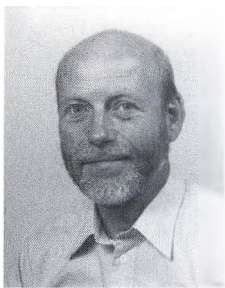

JJ
Jørgen Jørgensen
pedel



MK
Merete Knudsen
spansk - fransk



SK
Stig Korsager
samfunnsfag - historie

SKOLENS PERSONALE PR. 1. januar 1988:



BL
Bent Lange
religion - engelsk -
oldtidskundskab

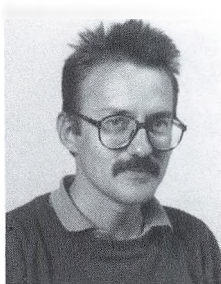

TL
Torben Folke Larsen
geografi - samfundsfag -
fransk



HL
Helga Lassen
fransk - latin
studie- og datavejl.



AL
Anne-Marie Linde
fransk - idræt



GL
Gitte Lyager
samfundsfag - idræt

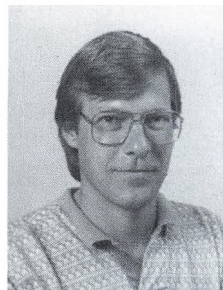

Ly
Steen Lykke
matematik - fysik



dm
Dorte Mindegaard
kantinebestyrer



EM
Ena Ørum Mogensen
dansk - historie



bm
Birthe Molin
bibliotekar

SKOLENS PERSONALE PR. 1. januar 1988:



an
Anni Nielsen
sekretær



Ni
Paul Arne Nielsen
idræt - samfunisfag



PN
Preben Nielsen
matematik - fysik



IP
Ida Prag
dansk - idræt

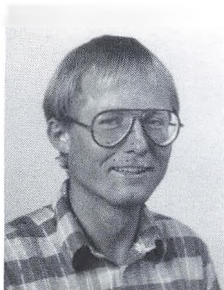

JR
Jørgen Retsbo
matematik - kemi



ER
Elly Rohde
fransk - tysk



Rø
Elsebeth Røhl
matematik - fransk



AT
Anne Thorbøe
idræt - kemi



ST
Søren Tuxen
musik - tysk

SKOLENS PERSONALE PR. 1. januar 1988:



JT
John Thønnings
fysik - matematik

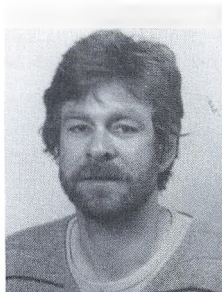

Vi
Søren Vienberg
biologi - idræt



NW
Niels Westergaard
engelsk

Personale på orlov pr. 1. januar 1988:
Sekretær Birthe Dyrbjerg og adjunkt Niels Ebbesen

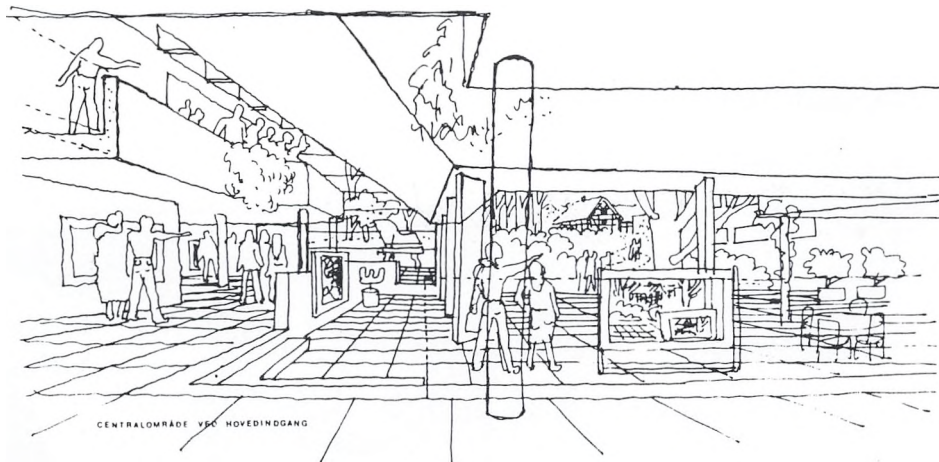

CENTRALOMRÅDE VED HØVEDINDGANG

GLIMT FRA DAGLIGDAGEN PÅ HTA
(Til kunstudstilling - der arbejdes med ler - dimission)



GLIMT FRA DAGLIGDAGEN PÅ HTA
(Uddrag fra "TÅSTRUP NYT" den 30. december 1986)

OM EN AF HTA'S TRADITIONER - JULESTUE:

OGSÅ GYMNASIET HOLDT JULESTUE

Selvom der til hverdag er god plads i kantinearealet på Høje-Taastrup Amtsgymnasium, var det ved at være for lidt den 11. december om aftenen. For da var der julestue på gymnasiet for elever, deres forældre, søskende o.a. pårørende samt lærere. Og det blev et virkeligt tilfølsstykke. Omkring 600 fyldte pladsen helt ud i det hyggeligt pynkede kantineareal. Der blev budt på 3 1/2 times meget varieret underholdning af gymnasiets elever og lærere spændende fra smukke, seriøse musiknumre til muntre uhøjtidelige sketches. Der var ligeledes indlagt en gennemgående musikquiz, og programmet gav også de mange fremmødte lejlighed til i fællesskab at synge et udpluk af vore dejlige julesalmer.



Aftenen igennem var der salg af forfriskninger i form af gløgg, kaffe æbleskiver, vafler, kager m.m. fra et antal boder som 2.g-klasseerne stod for. Overskuddet fra hver enkelt bod indgår i klassernes egen kasse som et tilskud til de planlagte rejser til foråret. Overskuddet fra aftenens øvrige arrangementer går til gymnasiets trivselsfond til gavn for nuværende og kommende elever. Der lå et stort og hektisk forarbejde bag denne aften og den blev båret af aktiv medvirken fra virkelig mange elever og lærere. De mange fremmødte havde en hyggelig og sjov aften, så det er nok ikke sidste gang, der er julestue på gymnasiet. Lad det bare blive endnu en af de gode juletraditioner.

Stue

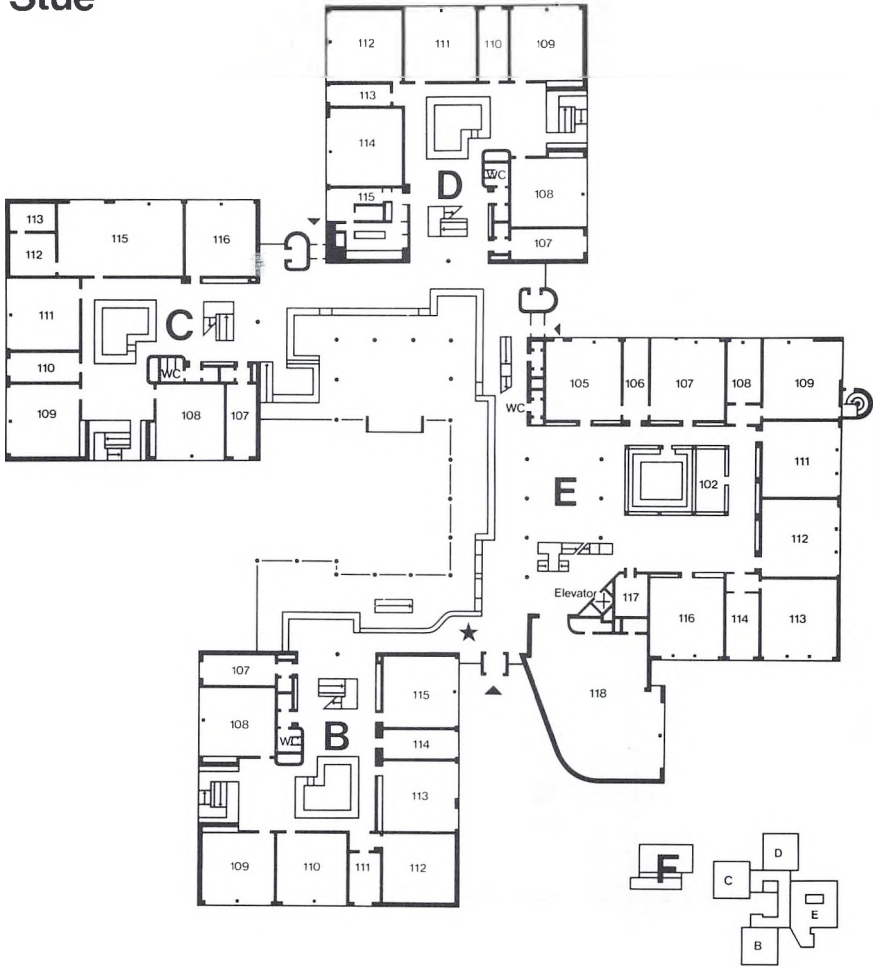

B

- 107 Dansk
- 108 Hjemstavnsklasse
- 109 Hjemstavnsklasse
- 110 Hjemstavnsklasse
- 111 Religion
- 112 Hjemstavnsklasse
- 113 Musik
- 114 Musik
- 115 Musik

C

- 107 Latin
- 108 Hjemstavnsklasse
- 109 Hjemstavnsklasse
- 110 Oldtidskundskab
- 111 Hjemstavnsklasse
- 112 Depot
- 113 Mørkekammer
- 115 Formning
- 116 Hjemstavnsklasse

D

- 107 Fransk
- 108 Hjemstavnsklasse
- 109 Hjemstavnsklasse
- 110 Sproglab (depot)
- 111 Sproglab
- 112 Hjemstavnsklasse
- 113 Spansk
- 114 Hjemstavnsklasse
- 115 Kokken

E

- 102 Præparation
- 105 Kernilab
- 106 Præparation
- 107 Kernilab
- 108 Special lab
- 109 Fysik lab
- 111 Fysik lab
- 112 Fysik lab
- 113 Biologi lab
- 114 Special lab
- 116 Biologi lab
- 117 Optisk lab
- 118 Auditorium

F

- Sportshal

1.sal

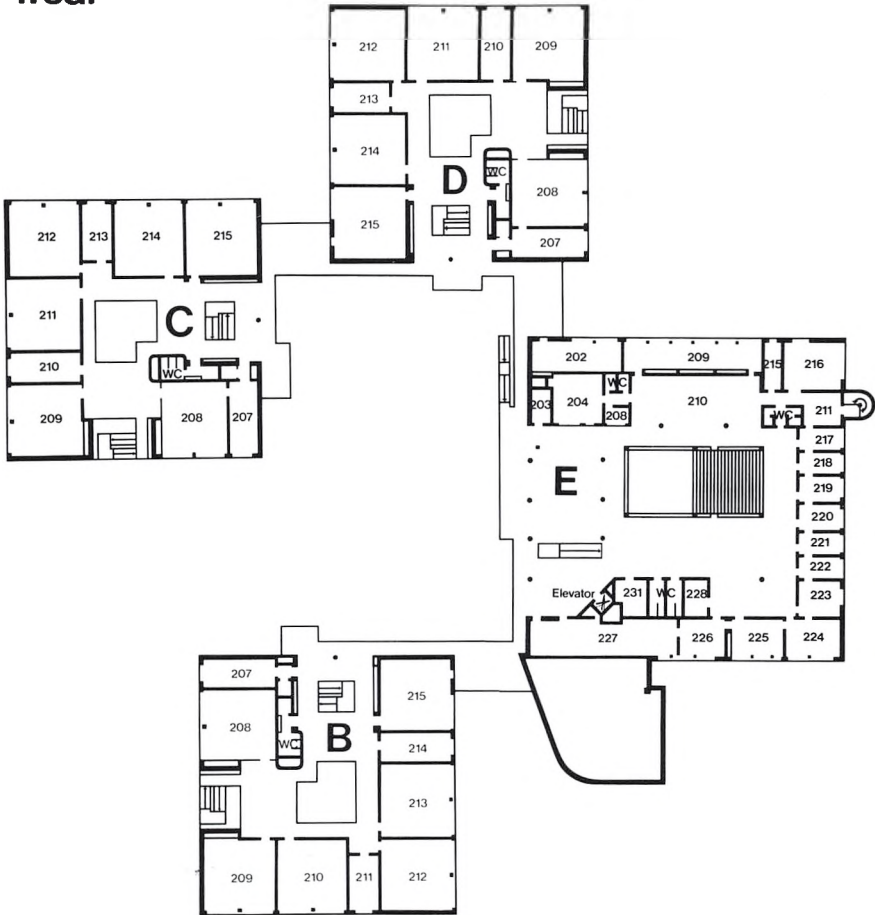

B

- 207 Samfundsfag
- 208 Hjemstavnsklasse
- 209 Hjemstavnsklasse
- 210 Hjemstavnsklasse
- 211 Historie
- 212 Hjemstavnsklasse
- 213 Geografi
- 214 Geografi
- 215 Geografi

C

- Forberedelseskursus
- 207 Forstander
- 208 Sekretariat
- 209 Hjemstavnsklasse
- 210 Viceforstander
- 211 Hjemstavnsklasse
- 212 Hjemstavnsklasse
- 213 Studievejleder
- 214 Hjemstavnsklasse
- 215 Hjemstavnsklasse

D

- 207 Matematik
- 208 Hjemstavnsklasse
- 209 Hjemstavnsklasse
- 210 Tysk
- 211 Hjemstavnsklasse
- 212 Hjemstavnsklasse
- 213 Engelsk
- 214 Hjemstavnsklasse
- 215 Hjemstavnsklasse

E

- 202 Elevråd
- 203 Depot
- 204 Pæd værksted
- 208 Bibliotekar
- 209 Lærer arb. rum
- 210 Lærer spisesue
- 211 Lærer garderobe
- 215 The kokken
- 216 Lærerværelse
- 217 Pedel
- 218 Samtalerum
- AV-Rum

E

- 219 Dataværksted
- Dataskommunikation
- 220 Skolepsykolog
- Lærerrådsformand
- Tillidsmand
- 221 Studievejleder
- 222 Studievejleder
- 223 Moderum
- 224 Rektor
- 225 Sekretær
- 226 Inspektør
- 227 Bogudlevering
- 228 Kopi (depot)
- 231 Depot



Redaktion:

Maj-Britt Christensen, Anni Nielsen
Erik Lykke Hansen, Christian Herold

Foto:

Tove Gjerløv Dehn