



Danskernes Historie Online

Danske Slægtsforskernes Bibliotek

Dette værk er downloadet fra Danskernes Historie Online

Danskernes Historie Online er Danmarks største digitaliseringsprojekt af litteratur inden for emner som personalhistorie, lokalhistorie og slægtsforskning. Biblioteket hører under den almennyttige forening Danske Slægtsforskere. Vi bevarer vores fælles kulturarv, digitaliserer den og stiller den til rådighed for alle interesserede.

Støt vores arbejde – Bliv sponsor

Som sponsor i biblioteket opnår du en række fordele. Læs mere om fordele og sponsorat her: <https://slaegtsbibliotek.dk/sponsorat>

Ophavsret

Biblioteket indeholder værker både med og uden ophavsret. For værker, som er omfattet af ophavsret, må PDF-filen kun benyttes til personligt brug.

Links

Slægtsforskernes Bibliotek: <https://slaegtsbibliotek.dk>

Danske Slægtsforskere: <https://slaegt.dk>

Horsens kommunale Skolevæsen.

Undervisningsvejledning I.

Lyd- og Taleøvelser.



A. Almindelige Bemærkninger.

Det vil være formaalstjenligt saa snart som muligt — efter at Eleverne i 1. Borgerskoleklasse er blevet nogenlunde skolevante, og efter at de har vundet nogen Erfaring for, at Talesprogets Lyde og Skriftsprogets Bogstavnavne ikke altid dækker hinanden — at tage fat paa Indøvelse af Alfabetet, idet det opskrives paa Klassetavlen og syn- ges med Bogstavnavnene, f. Eks. paa Melodien til „Tordenskjoldsvisen“ saaledes:

a — b — c — d — e — f — g
h — i — j — k — l — m — n
o — p — q — r — s — t — u
v(w) — x — y — z — æ — ø(ö) — aa.

Efter at tilstrækkelig Undersøgelse har fundet Sted, fastslaas, at nogle af Lydene, nemlig a — e — i o. s. v., lyder selv, hvorfor de kaldes Selvlyde eller Vokaler, medens andre, nemlig b — d — f o. s. v., kun lyder i Forbindelse med en Selvlyd, hvorfor de da ogsaa kaldes Medlyde eller Konsonanter. Samtidig gøres opmærksom paa, at der til Bogstaverne c — q — w — x og z ikke svarer danske Lyde, hvorfor disse Bogstaver heller ikke benyttes i danske Ord.

Det paavises, at de til Bogstaverne svarende forskellige Lyde dannes ved at lade Taleorganerne indtage de rigtige Stillinger i Forhold til hverandre og til den fra Lungerne udgaaende Luftstrøm.

Af Taleorganerne lader Læber, Kæbe og Tunge sig lettest kontrollere. Disse indtager ved Lyddannelsen følgende forskellige Stillinger: *Læberne* kan danne en Runding, som naar man siger „Mor“, eller en Oval, som naar man siger „Far“.

Kæben kan være sænket, halvt sænket eller omtrent hævet, som naar man siger henholdsvis æ — e — i.

Tungen kan indtage Fortungestillingen, som naar man siger „æ“, eller Bagtungestillingen, som naar man siger „a“.

Ved Kombination af disse forskellige Læbe-, Kæbe- og Tungestillinger i Forbindelse med Luftstrømmen dannes de forskellige Lyde: Vokaler og Konsonanter.

Vokalerne

kan — som det ogsaa fremgaar af „Vokalkisten“*) —

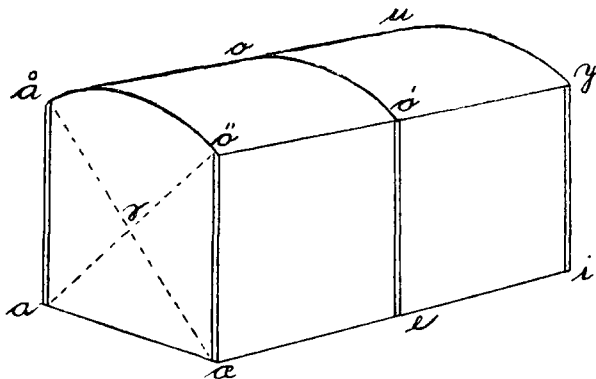

skematisk opstilles saaledes:

| Åbningen mellem Tænderne. | Fortungevokalerne. | | Bagtungevokalerne. | | Slap Tungeslappe Læber. |
|---------------------------|-------------------------|------|-------------------------|-----------|-------------------------|
| | Læbeåbningen („Munden“) | | Læbeåbningen („Munden“) | | |
| | oval (bred) | rund | rund | omv. oval | |
| omtrent lukket (snæver) | ○ i | ⊙ y | ○ u | | |
| halvåben | ○ e | ⊖ ö | ○ ø | | ○ r |
| åben | ○ a | ⊖ ö | ○ aa | ○ a | |

Læbeåbningen („Munden“) ved „i“ kaldes „en Sprække“, ved „y“ og ved „u“ „en Trut“. — Fluen i „Munden“ ved ö — ø — y antyder Tungen. Det omvendte „e“ (ə) er Halvlyden, det svage udlødende „e“, f. Eks. i Gade, bage, læse o. s. v.

De enkelte Vokaler, der — dog uden at Børnene indvies i Systemet eller bebyrdes med de tekniske Udtryk — indøves efterhaanden, udtales først langt, d. v. s., at de synges ligesom „a“ i „det lange Hurra“,

*) Bagtungevokalerne er anført bag paa Kisten, Fortungevokalerne for paa. De „rundede“ Vokaler (paa Kistens runde Laag) udtales med Læberunding og fremskudte Læber, de „urundede“ ovale Vokaler (paa Kistens flade Bund) uden Læberunding og med „brede“ Læber. — Dobbeltstreger || angiver Læbebevægelser, Enkeltstreger | Tungebevægelser.

idet der begyndes i et ret højt, men bekvemt Stemmeleje og glides jævnt nedad, dog fra samme Højde med alle Vokaler. Senere udtales de ogsaa kort som „a“ i „det korte Hurra“.

Tonen skal være klangfuld og maa ikke trætte Halsen, hvilket opnaas ved at benytte Læber, Kæbe og Tunge paa rette Maade og ved at lade Luftstrømmen faa fri Adgang til Resonansrummenes haarde Vægge, fortrinsvis den „haarde Gane“ bag Fortænderne i Overmund.

Vokalrækken synges efter kraftig Vejtrækning i følgende Orden:

a — æ — e — i — y — ø — ö — aa — o — u.

Ved Øvelserne opstilles Rækken som anvist i vedføjede Figur, hvor de Vokaler, der udtales med „rundede“ Læber, staar inde i „Ringens“.

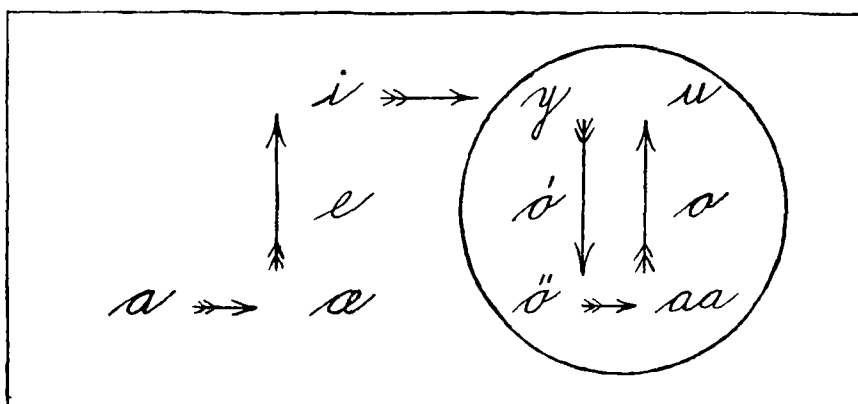

Konsonanterne

kan skematisk opstilles saaledes:

| | | Nasal-lyde (Næselyde)* | Lukkede Konsonanter | | Aabne Konsonanter | | Side-lyde |
|-----------------|---|---------------------------|---------------------|-------|-------------------|--------|-----------|
| | | | ustemte | | ustemte | stemte | |
| | | | stærke | svage | | | |
| Læbelyde | Læberne lukkede; aabnes med et Smæld | m | p | b | | w | |
| | Underlæben løs mod Fortænderne i Overmund | | | | f | v | |
| Tungespids-lyde | Tungespidsen mod Overtændernes Tandkød | n | t | d | s | | l |
| Fortunge-lyde | Fortungen mod Fortænderne | | | | | ð | |
| | Fortungen mod Ganen | | | | sj | j | |
| Bagtunge-lyde | Bagtungen mod Ganen | ng(ŋ) | k | g | | ç | |
| | Tungeroden mod Ganen | | | | r | r | |
| Aandelyde | Aaben Mund, fri Udaanding (Strubelyd) | | | | h | | |

Nogle Konsonanter, f. Eks. m, kan nynnes, hvorfor de kaldes *stemte* i Modsætning til dem, der ikke kan nynnes og derfor kaldes *ustemte*, f. Eks. p og b.

En Del Konsonanter, f. Eks. p og b, kan kun udtales med tæt-lukket Mund og kaldes derfor *lukkede* modsat de andre, f. Eks. f og v, der, fordi Luften hele Tiden under Lyddannelsen kan trænge ud, kaldes *aabne*.

Efter den med Lyddannelsen forbundne Udaandings Styrke tales der om *svage* og *stærke* Konsonanter. F. Eks. p — t — k puster paa Haanden, hvilket b — d — g derimod ikke gør.

Naar man holder sig selv for Næsen, kan man ikke sige f. Eks. Mund, Nar og Seng. — m, n og ng er nemlig Næse- eller *Nasallyde*, der dannes ved Luftens Passage gennem Næsen.

„Det aabne „d“ (ð) benyttes kun i Indlyd (i Ord som Gade — kvadre o. s. v.) og i Udlyd (i Ord som Fad — glad — Mad — Bad — sad — æd o. s. v.). Lyden fremkommer, naar man fra æ-Stillingen lukker Munden mere og mere, idet man synger „æ“, eller man udelader „m“ af „med“. — Tilbøjeligheden til at udtale „d“ som „j“ (Billede = Billeje, Vadmel = Vajmel) kan kun overvindes ved stadig Agtpaagivenhed og vedholdende Øvelser.

„Det aabne „g“ (g) forekommer i Ord som Mag — Nag — Lag — Dag — Tag — Brug — Rug — Aage — Kage og andre Ord med lang g-Lyd. — Underlæben maa ikke bevæges, da i saa Fald v- eller eu-Lydene fremkommer. — Den rigtige Udtale af denne Lyd afhænger ligeledes af stadig Agtpaagivenhed og fornødne Øvelser.

B. Øvelsesrækker.

Ved Øvelserne siges Vokalerne først *langsomt* (langt, syngende) og derefter *hurtigt* (kort), men i begge Tilfælde let. Bestaar Ordet af flere Stavelser, lægges Betoningen paa Hovedstavelsen, men de andre Stavelser maa ikke „spises“. Øvelserne, der er ordnet efter Sværhed, bør med Hensyntagen til Børnenes særlige Behov anvendes i alle Klasser, i de øverste Klasser dog kun nogle faa Minutter i hver Læse-time.

1. Øvelsesrække.

Alfabetets forskellige Lyde i Rækkefølge.

2. Øvelsesrække.

| | | |
|---------------|--|----------------|
| a — æ — e — i | | a — æ — ö — aa |
| y — ø — ö | | e — ø — o |
| aa — o — u | | i — y — u |
| * * | | * * |

| | |
|------------|-----------------------|
| æ — e — i | æ — e — i — ö — ø — y |
| ö — ø — y | a — aa — o — u |
| aa — o — u | |

3. Øvelsesrække.

| | |
|------------|-------------|
| a — aa — a | aa — a — aa |
| æ — ö — æ | ö — æ — ö |
| e — ø — e | ø — e — ø |
| i — y — i | y — i — y |
| * * * | * * * |

æ — e — i — e — æ
 ö — ø — y — ø — ö
 aa — o — u — o — aa

* * * * *

| | |
|------------|-------------|
| æ — a — æ | a — æ — a |
| ö — aa — ö | aa — ö — aa |
| ø — o — ø | o — ø — o |
| y — u — y | u — y — u |

4. Øvelsesrække.

Sig hele Vokalrækken efter Lydtavlen.

5. Øvelsesrække.

Sig alle Vokalerne i Rækkefølge efterhaanden med alle Konsonanterne

- a. foran: ba — bæ — be — bi . . og bu — bo — baa . .
 da — dæ — de — di . . og du — do — daa . .
 o. s. v.
- b. bagefter: ab — æb — eb — ib . . og ub — ob — aab . .
 ad — æd — ed — id . . og ud — od — aad . .
 o. s. v.

6. Øvelsesrække.

Sæt efterhaanden alle Konsonanterne mellem Vokalerne (to ensartede, men den første kort, den anden lang) med „m“ foran den korte:

mama — mæmæ — meme — mimi o. s. v.
 mapa — mæpæ — mepe — mipi o. s. v.
 maba — mæbæ — mebe — mibi o. s. v.
 o. s. v.

7. Øvelsesrække.

Sæt (v) rp, (v) ps, (r) sp, (s) ts og (h) pt efterhaanden bag alle korte Vokaler med den i Parentesen vedføjede Konsonant foran:

varp — værp — verp — virp — vyrp o. s. v.
 vaps — væps — veps — vips — vyps o. s. v.
 rasp — ræsp — resp — risp — rysp o. s. v.
 o. s. v.

8. Øvelsesrække.

ð-Lyden

som Udlyd

- 1) med efterhaanden alle Vokalerne foran:
 ad — æd — ed — id — yd — ød . . . o. s. v.
 og ud — od — aad — öd — ød — yd . . . o. s. v.
- 2) med efterhaanden alle de andre Konsonanter og alle Vokalerne foran:
 bad — bæd — bed — bid . . . og bud — bod — baad . . .
 dad — dæd — ded — did . . . og dud — dod — daad . . .
 o. s. v.

som Indlyd

- 1) med efterhaanden alle Vokaler som Forlyd og „ə“ som Udlyd:
 ade — æde — ede — ide — yde — øde . . .
 ude — ode — aade — öde — øde — yde . . .
- 2) med efterhaanden alle de andre Konsonanter efterfulgt af alle Vokalerne i Rækkefølge som Forstavelse og „ə“ som Udlyd:
 bade — bæde — bede — bide — byde . . .
 og bude — bode — baade — böde — bøde . . .
 dade — dæde — dede — didede — dyde . . .
 og dude — dode — daade — döde — døde . . .
 o. s. v.
- 3) med efterhaanden alle de andre Konsonanter efterfulgt af alle Vokalerne i Rækkefølge som Forstavelse og „æde“ som Efterstavelse:
 badede — bædede — bedede — bidede — bydede . . .
 og budede — bodede — baadede — bödede — bødede . . .
 dadede — dædede — dedede — didede — dydede . . .
 og dudede — dodede — daadede — dödede — dødede . . .
 o. s. v.

9. Øvelsesrække.

g-Lyden

som Udlyd

- 1) med efterhaanden alle Vokaler foran:
 ag — æg — eg — ig — yg — øg — ög . . .
 og ug — og — aag — ög — øg — yg . . .
- 2) med efterhaanden alle de andre Konsonanter og alle Vokaler foran:
 bag — bæg — beg — big . . . og bug — bog — baag . . .
 dag — dæg — deg — dig . . . og dug — dog — daag . . .
 o. s. v.

som *Indlyd*

- 1) med efterhaanden alle Vokaler som Forlyd og „ə“ som Udlyd:
 age — æge — ege — ige — yge — øge . . .
 og uge — oge — aage — öge — øge — yge . . .

o. s. v.

- 2) med efterhaanden alle andre Konsonanter efterfulgt af alle Vokalerne i Rækkefølge som Forstavelse og „ə“ som Udlyd:

bage — bæge — bege — bige — byge — bøge . . .
 og buge — boge — baage — böge — bøge . . .

dage — dæge — dege — dige — dyge — døge . . .

og duge — doge — daage — döge — døge . . .

o. s. v.

- 3) med efterhaanden alle de andre Konsonanter efterfulgt af alle Vokalerne i Rækkefølge som Forstavelse og „ede“ som Efterstavelse:

bagede — bægede — begede — bigede — bygede . . .

og bugede — bogede — baagede — bögede — bøgede . . .

dagede — dægede — degede — digede — dygede . . .

og dugede — dogede — daagede — dögede — døgede . . .

o. s. v.

10. Øvelsesrække.

| | | | | | | | |
|----|------|-----|------|------|-------|-----|--------|
| ba | } ge | ba | } de | bøj | } ede | ba | } dede |
| da | | ha | | drej | | dø | |
| ha | | la | | fej | | fe | |
| ja | | ma | | hejs | | he | |
| ka | | va | | jag | | ke | |
| la | | ba | | klag | | me | |
| ma | | da | | leg | | nø | |
| na | | ma | | mej | | sme | |
| ra | | na | | nød | | va | |
| ta | ra | peg | tu | | | | |

11. Øvelsesrække.

Med Sammensætningerne br — gl — kr — kn — kl — sl — sn — st — str — skr — eller spr foran efterhaanden alle Vokalerne efterfulgt af Endelserne „dede“ eller „gede“:

bradede — brædede — bredede — bridede . . .

bragede — brægede — bregede — brigede . . .

gladede — glædede — gledede — glidede . . .

glagede — glægede — glegede — gligede . . .

o. s. v.

12. Øvelsesrække.*De forskellige Endelser:*

1. e. Eks. Stu — e; Ku — b — e.
2. en. „ Bro — en; Dreng — en; Da — g — en; Kæ — d — en.
3. et. „ Træ — et; Vindu — et; Fla — g — et; Gul — v — et.
4. er. „ Kø — er; spring — er; ba — d — er; Blom — st — er.
5. ene. „ Mænd — ene; Gæs — s — ene.
6. ede. „ bo — ede; tro — ede.
7. ende. „ ri — d — ende; kø — r — ende.
8. de. „ ba — de; va — de.
9. dede. „ bla — dede; ma — dede; glæ — dede; va — dede.
10. ne. „ Hø — ne; Ha — ne.
11. te. „ Tan — te; Van — te.
12. re. „ Mu — re; Pæ — re; fle — re; Her — re.
13. rer. „ Taa — rer; Va — rer; fy — rer; knur — rer.
14. ge. „ Laa — ge; Taa — ge.
15. ger. „ Maa — ger; Ba — ger.
16. gede. „ kna — gede; bra — gede; fla — gede; na — gede.
17. ste. „ su — ste; knu — ste.
18. ske. „ Ma — ske; Ta — ske.

Horsens Købstads Skolekommission, d. 1. Marts 1928.

P. K. V.

Axel Sørensen.J. K. Jensen.